

# TEAC

D01411950A

# VRDS-701

## CD Player

DEUTSCH

ITALIANO

NEDERLANDS

SVENSKA

BEDIENUNGSANLEITUNG  
MANUALE DI ISTRUZIONI  
GEBRUIKERSHANDLEIDING  
BRUKSANVISNING

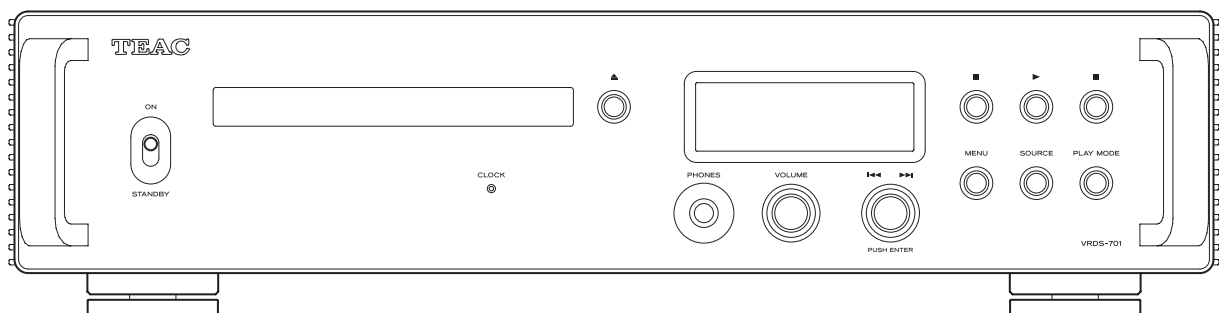

COMPACT  
disc  
DIGITAL AUDIO

MQA

DSD  
Direct Stream Digital

# WICHTIGE SICHERHEITSHINWEISE



Das Blitzsymbol mit Pfeilspitze in einem gleichseitigen Dreieck weist den Benutzer auf das Vorhandensein einer nicht isolierten „gefährlichen elektrischen Spannung“ im Geräteinneren hin, deren Stärke ausreichen kann, um für Personen ein Stromschlagrisiko darzustellen.



Das Ausrufezeichen in einem gleichseitigen Dreieck weist den Benutzer auf wichtige Bedienungs- und Wartungs- (Reparatur-) Anweisungen in den Dokumentationen hin, die dem Produkt beiliegen.

**WARNUNG: ZUR VERMEIDUNG VON BRAND ODER STROMSCHLAG DARF DIESES GERÄT NICHT REGEN ODER FEUCHTIGKEIT AUSGESETZT WERDEN.**

## WICHTIGER HINWEIS

- ENTFERNEN SIE NICHT DAS GEHÄUSE, UM DIE INTERNE ELEKTRONIK FREIZULEGEN. IM GERÄTEINNEREN BEFINDEN SICH KEINE BAUTEILE, DEREN WARTUNG VOM NUTZER VORZUNEHMEN IST.
  - SOLLTEN FUNKTIONSBESTÖRUNGEN AUFTRETEN, KONTAKTIEREN SIE DEN HÄNDLER, BEI DEM SIE DAS GERÄT ERWORBEN HABEN UND BITTEN SIE UM EINEN SERVICETERMIN. VERWENDEN SIE DAS PRODUKT ERST WIEDER, WENN DIE REPARATUR DURCHFÜHRT WURDE.
  - DIE VERWENDUNG VON BEDIENELEMENTEN, EINSTELLUNGEN SOWIE DAS ABWEICHEN VON DEN IN DIESEM HANDBUCH BESCHRIEBENEN VERFAHRENSWEISEN KANN ZU GESUNDHEITSGEFÄHRDENDER STRAHLENBELASTUNG FÜHREN.
- 1) Lesen Sie diese Hinweise.
  - 2) Bewahren Sie diese Anweisungen auf.
  - 3) Beachten Sie alle Warnungen.
  - 4) Befolgen Sie alle Anweisungen.
  - 5) Elektrische Geräte sollten nie in der Nähe von Wasser betrieben werden.
  - 6) Verwenden Sie zum Reinigen stets ein trockenes Tuch.
  - 7) Achten Sie darauf, dass Belüftungsöffnungen nicht verdeckt sind. Beachten Sie bei der Installation die entsprechenden Anweisungen des Herstellers.
  - 8) Vermeiden Sie Aufstellungsorte in der Nähe von Wärmequellen, wie Heizkörpern, Wärmespeichern, Öfen, Herden oder anderen Geräten (inklusive Verstärkern), die Wärme abstrahlen.

9) Umgehen Sie nie die Sicherheitsfunktionen eines verpolungssicheren oder geerdeten Steckers. Verpolungssichere Stecker besitzen zwei Stromkontakte, von denen einer breiter ist als der andere. Geerdete Stecker (Schutzkontaktstecker) besitzen zwei Stromkontakte sowie einen dritten Erdungskontakt. Beide Steckerausführungen dienen der Sicherheit. Falls der vorhandene Stecker nicht in die verwendete Steckdose passt, lassen Sie den Stecker durch einen Elektriker austauschen.

10) Achten Sie insbesondere im Bereich von Steckern, Steckdosen sowie dem Netzkabelausschuss/-anschluss darauf, dass nicht auf das Netzkabel getreten oder das Kabel eingeklemmt werden kann.

11) Verwenden Sie nur vom Hersteller zugelassene Zubehörartikel.

12) Verwenden Sie ausschließlich vom Hersteller empfohlene oder beim Gerätekauf erworbene Rollwagen, Halterungen, Stative, Tische usw. Achten Sie bei Verwendung eines Rollwagens darauf, dass Wagen und Gerät nicht umfallen und Sie verletzen.



13) Trennen Sie Ihr Audiosystem während eines Gewitters oder längerer Nichtverwendung vom Spannungsnetz.

14) Überlassen Sie alle Reparaturen/Wartungsarbeiten qualifiziertem Fachpersonal. Reparatur oder Wartung sind erforderlich, wenn eine Beschädigung jeglicher Art vorliegt. Beispielsweise, wenn das Netzkabel oder der Netzstecker beschädigt sind, Flüssigkeit oder Gegenstände ins Geräteinnere gelangt sind, das Gerät Regen oder Feuchtigkeit ausgesetzt war, nicht mehr ordnungsgemäß funktioniert oder fallen gelassen wurde.

- Es wird auch dann ein geringer Ruhestrom aus dem Netz bezogen, wenn sich der POWER- oder STANDBY/ON-Schalter nicht in der ON-Position befindet.
- Der Netzstecker dient als Verbindungs-/Trennglied zur Spannungsversorgung. Achten Sie darauf, dass er stets in einwandfreiem Zustand ist.
- Achten Sie bei der Verwendung von Kopfhörern auf Ihr Gehör. Zu hoher Schalldruck von Ohr- oder Kopfhörern kann Hörschäden oder Hörverlust verursachen.

## WICHTIGER HINWEIS

- Vermeiden Sie die Einwirkung von Tropf- oder Spritzwasser.
- Stellen Sie niemals Vasen oder andere mit Flüssigkeiten gefüllte Gefäße auf das Gehäuse.
- Die griffähnlichen Bauteile auf der linken und rechten Vorderseite haben eine rein dekorative Funktion. Umfassen Sie diese nicht mit Ihren Fingern und versuchen Sie in keinem Fall, das Gerät damit anzuheben oder zu tragen.
- Eine Installation in geschlossenen Regalsystemen oder ähnlichen Möbelstücken ist nicht zulässig.
- Wählen Sie einen Betriebsort in der Nähe der Wandsteckdose, so dass der Netzstecker jederzeit zugänglich ist.
- Falls Batterien (inklusive Akkupack oder austauschbare Trockenbatterien) zum Einsatz kommen, setzen Sie diese nicht direkter Sonne, Feuer oder großer Hitze aus.
- ACHTUNG bei Verwendung von Lithium-Batterien: bei inkorrekt vorgenommenem Batteriewechsel besteht Explosionsgefahr. Ersetzen Sie verbrauchte Batterien ausschließlich durch frische des gleichen oder gleichwertigen Typs.

## WARNUNG

Der Netzstecker von „Class I“-Produkten besitzt einen Schutzkontakt. Achten Sie darauf, dass die verwendete Wandsteckdose geerdet ist (Schutzkontaktsteckdose).

### Sicherheitshinweise zum Umgang mit Batterien

Bei missbräuchlicher Verwendung können Batterien bersten oder auslaufen, wodurch Brände, Verletzungen oder Flecken auf Gegenständen in unmittelbarer Nähe verursacht werden können. Bitte lesen und beachten Sie die folgenden Sicherheitshinweise sorgfältig.

- Achten Sie beim Einsetzen der Batterien auf deren korrekte Polarität: (⊕) kennzeichnet den Pluspol und (⊖) den Minuspol.
- Verwenden Sie ausschließlich Batterien des gleichen Typs. Verwenden Sie niemals unterschiedliche Batterietypen zusammen.
- Falls die Fernbedienung über einen längeren Zeitraum (länger als einen Monat) nicht verwendet wird, entfernen Sie die Batterien aus dem Batteriefach, um Schäden durch auslaufende Batterieflüssigkeit zu vermeiden.
- Falls Batterien ausgelaufen sein sollten, reinigen Sie das Batteriefach sorgfältig, und ersetzen Sie defekte Batterien durch frische.
- Verwenden Sie stets den zulässigen Batterietyp. Verwenden Sie niemals verbrauchte Batterien zusammen mit neuen oder Batterien unterschiedlichen Typs.
- Erhitzen oder zerlegen Sie Batterien nicht und entsorgen Sie alte Batterien nicht, indem Sie sie verbrennen oder in ein Gewässer werfen.
- Transportieren und lagern Sie Batterien nicht zusammen mit Metallobjekten. Durch Kurzschluss können Batterien auslaufen oder bersten.
- Versuchen Sie niemals Batterien aufzuladen, die nicht ausdrücklich als wiederaufladbar gekennzeichnet sind.
- Setzen Sie Batterien und Akkus keinem extrem niedrigem Luftdruck aus, da dies zu einer Explosion oder zum Auslaufen von brennbaren Flüssigkeiten oder Gasen führen kann.

## Informationen zum Laser

Bei diesem Laser-Produkt handelt es sich um ein Laser-Produkt für Verbraucher gemäß EN 50689:2021. Es erfüllt alle Anforderungen an Laser-Produkt für Verbraucher mit Ausnahme von Produkten, die für Kinder geeignet sind.

Dieses Produkt verfügt über ein Laser-System und ist gemäß IEC 60825-1:2014 als LASER-PRODUKT DER KLASSE 1 klassifiziert. Diese Klasse erfordert bei normalem Gebrauch keine besondere Aufmerksamkeit. Demontieren Sie das Gerät nicht, um zu verhindern, dass Sie dem Laserstrahl direkt ausgesetzt werden.

### Laser:

Typ:	EP-C101
Hersteller:	EVER BRIGHT ELECTRIC SCIENCE & TECHNOLOGY(BEIHAI)LTD.
Laserleistung:	0,7 mW an der Objektiv-Linse
Wellenlänge:	790 ±25 nm

# WICHTIGE SICHERHEITSHINWEISE (Fortsetzung)

## Europamodell



Dieses Produkt entspricht den Anforderungen europäischer Richtlinien sowie anderen Verordnungen der Kommission.

### Für Kunden in Europa

#### Entsorgung von elektrischen und elektronischen Altgeräten sowie Batterien und Akkus

- a) Sofern ein Produkt, die Verpackung und/oder die begleitende Dokumentation durch das Symbol einer durchgestrichenen Abfalltonne gekennzeichnet ist, unterliegt dieses Produkt den europäischen Richtlinien 2012/19/EU und/oder 2006/66/EG (geändert durch 2013/56/EU) sowie nationalen Gesetzen zur Umsetzung dieser Richtlinien.
- b) Diese Richtlinien und Gesetze schreiben vor, dass Elektro- und Elektronik-Altgeräte sowie Batterien und Akkus nicht in den Hausmüll (Restmüll) gelangen dürfen. Um die fachgerechte Entsorgung, Aufbereitung und Wiederverwertung sicherzustellen, sind Sie verpflichtet, Altgeräte und entladene Batterien/Akkus an den dafür vorgesehenen Orten zu entsorgen.
- c) Durch die ordnungsgemäße Entsorgung solcher Geräte, Batterien und Akkus leisten Sie einen Beitrag zur Einsparung wertvoller Rohstoffe und verhindern potenziell schädliche Auswirkungen auf die Gesundheit der Allgemeinheit und die Umwelt, die durch falsche Abfallentsorgung entstehen können. Die Entsorgung ist für Sie kostenlos.
- d) Falls der Gehalt an Blei (Pb), Quecksilber (Hg) und/oder Cadmium (Cd) in Batterien/Akkus die in der Richtlinie zur Batterieentsorgung (2006/66/EG, 2013/56/EU) angegebenen, zulässigen Höchstwerte übersteigen, wird die Bezeichnung des entsprechenden chemischen Elements oder der Elemente unterhalb der durchgestrichenen Abfalltonne angegeben.   
**Pb, Hg, Cd**
- e) Weitere Informationen zur Wertstoffsammlung und Wiederverwertung von Altgeräten, Batterien und Akkus erhalten Sie bei Ihrer Stadtverwaltung, dem für Sie zuständigen Abfallentsorgungsunternehmen oder der Verkaufsstelle, bei der Sie das Produkt erworben haben.

MQA and the Sound Wave Device are registered trademarks of MQA Limited © 2016

“DSD” is a registered trademark.

Microsoft and Windows are either registered trademarks or trademarks of Microsoft Corporation in the United States and/or other countries.

Apple, Mac, OS X and macOS are trademarks of Apple Inc., registered in the U.S. and other countries.

Bulk Pet is a registered trademark of INTERFACE CO., LTD.

Alle anderen Firmen- und Produktnamen sowie Logos in diesem Dokument sind Warenzeichen oder eingetragene Warenzeichen ihres jeweiligen Eigentümers.

## Inhalt

---

Bitte lesen Sie dieses Handbuch sorgfältig durch, damit Sie Ihr Gerät optimal verwenden können.

Bewahren Sie das Handbuch an einem sicheren Ort auf, damit Sie zu einem späteren Zeitpunkt darauf zurückgreifen können.

WICHTIGE SICHERHEITSHINWEISE .....	2
Schwimmend gelagerter CD-Mechanismus .....	5
CDs .....	6
Zubehör im Lieferumfang .....	7
Nutzung der internationalen Webseite von TEAC .....	7
Vorbereitung .....	7
Verkabelung (Rückseite) .....	8
Verkabelung (Vorderseite) .....	11
Steuerung mit der Fernbedienung .....	11
Fernbedienung: Übersicht und Funktionen .....	12
Hauptgerät: Übersicht und Funktionen .....	14
Abtastratenkonvertierung .....	15
Display .....	16
Grundlegende Bedienung .....	18
Hören von CDs .....	19
Einstellungen .....	24
Musikwiedergabe von einem Computer .....	30
MQA (Master Quality Authenticated) .....	32
Wartung .....	32
Fehlerbehebung .....	32
Spezifikationen .....	34

## Schwimmend gelagerter CD-Mechanismus

---

Vielen Dank, dass Sie sich für ein Produkt von TEAC entschieden haben. Zur Verbesserung der Audioqualität ist der gesamte CD-Mechanismus schwimmend gelagert und damit vom Gehäuse des Geräts entkoppelt. Der gesamte Mechanismus einschließlich der CD-Schublade kann sich leicht nach vorne, nach hinten sowie nach links und rechts bewegen. Das ist konstruktionsbedingt gewollt und daher kein Grund zur Sorge.

DE

## Disk-Typen, die mit diesem Gerät wiedergegeben werden können

CDs mit dem Logo „COMPACT disc DIGITAL AUDIO“



CD-Rs und CD-RWs, die im CD-Audio-Format erstellt und korrekt formatiert wurden.

CDs mit 8 cm werden nicht unterstützt.  
Adapter können nicht eingesetzt werden.

### ⚠ VORSICHT

**Wenn Sie versuchen, Disks mit einem anderen Format wiederzugeben, werden eventuell sehr laute Geräusche ausgegeben, die zu Schäden an Lautsprechern und zu Hörschäden führen können. Versuchen Sie daher niemals, Disks mit einem anderen als den oben angegebenen Formaten abzuspielen.**

- Copy Control CDs, Dual-Disks und andere spezielle, nicht Red-Book-konforme CDs werden mit diesem Gerät möglicherweise nicht korrekt wiedergegeben. Eine korrekte Funktion und Klangqualität kann bei diesen Sonderformaten nicht garantiert werden. Bei Problemen mit Disks in Sonderformaten wenden Sie sich bitte an den jeweiligen Händler.

## CD-Rs/CD-RWs

Das Gerät unterstützt die Wiedergabe von CD-Rs und CD-RWs im Audio-CD-Format (CD-DA).

- Wenn Sie CDs mit einem CD-Brenner herstellen, vergessen Sie nicht, diese zu finalisieren.
- Je nach Qualität der Disk und Aufnahme ist eine Wiedergabe eventuell nicht möglich. Details entnehmen Sie bitte der Bedienungsanleitung des jeweiligen Geräts.
- Wenn Sie Fragen zur Verwendung von CD-Rs oder CD-RWs haben, wenden Sie sich bitte direkt an Ihren Händler.

## Hinweise zum Betrieb

- Verwenden Sie keine angebrochenen Disks, da diese das Gerät beschädigen können.
- Sofern Sie die Label-Seite einer Disk beschriften, verwenden Sie dazu einen wasserfesten Filzstift. Kugelschreiber oder andere Stifte mit harter Spitze können die Disk beschädigen, sodass sie nicht mehr wiedergegeben werden kann.
- Verwenden Sie keine CD-Stabilizer. CD-Stabilizer können zu Schäden an den Disks und dem Gerät führen.
- Verwenden Sie keine ungewöhnlich geformten Disks wie z. B. herzförmige oder achteckige CDs, da diese das Gerät beschädigen können.

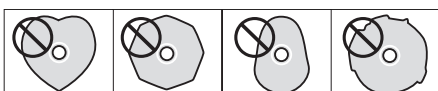

- Wenn Sie eine CD-R/CD-RW-Disk mit bedruckbarer Oberseite für lange Zeit im Gerät belassen, kann sie eventuell mit der Innenseite verkleben und ist dann extrem schwierig zu entfernen. Das kann zudem zu Fehlfunktionen des Geräts führen. Entnehmen Sie solche Disks in jedem Fall und bewahren Sie sie in einem CD-Case auf, wenn Sie sie nicht verwenden. Vermeiden Sie zudem den Einsatz von frisch bedruckten Disks, da diese besonders leicht verkleben können.

## Umgang mit CDs

- Legen Sie Disks immer mit dem Label nach oben ein.
- Behandeln Sie Disks sorgfältig. Sofern die bespielte Seite (ohne Label) Kratzer, Fingerabdrücke oder andere Verschmutzungen oder Beschädigungen aufweist, kann es zu Wiedergabefehlern kommen.
- Wenn Sie eine Disk aus dem Case nehmen, drücken Sie auf die mittlere Halterung und fassen die Disk nur am äußeren Rand an.



Entnehmen von Disks



Halten von Disks

## Lagerung von Disks

- Bewahren Sie nicht verwendete Disks immer in ihren Hüllen auf. Andernfalls könnte es zu Verformungen und Kratzern kommen.
- Lassen Sie Disks nicht in direktem Sonnenlicht oder an sehr feuchten oder heißen Orten liegen. Unter diesen Bedingungen können die Disks verformt und beschädigt werden, sodass sie sich nicht mehr abspielen lassen.
- CD-Rs und CD-RWs reagieren empfindlicher auf Hitze und UV-Strahlung als herkömmliche CDs. Lassen Sie sie daher nicht längere Zeit in direktem Sonnenlicht oder in der Nähe von Wärme erzeugenden Geräten liegen.
- Reinigen Sie die Disks immer, bevor Sie sie einlagern. Verschmutzungen können bei der Wiedergabe zu Sprüngen und einer reduzierten Klangqualität führen.

## Wartung

- Wenn die Datenseite einer Disk (die unbeschriftete Seite) durch Fingerabdrücke oder Staub verschmutzt ist, wischen Sie mit einem weichen Tuch von innen nach außen über die Oberfläche.



- Verwenden Sie zur Reinigung niemals Schallplatten-Reiniger, Antistatik-Sprays, Verdüner oder ähnliche chemische Reinigungsmittel. Chemikalien können die Oberfläche der Disk beschädigen.

## Zubehör im Lieferumfang

Überprüfen Sie, ob die Verpackung alle im Folgenden aufgeführten Zubehörteile enthält. Sofern etwas fehlt oder auf dem Transportweg beschädigt wurde, setzen Sie sich bitte mit Ihrem Händler in Verbindung.

**Netzkabel** × 1

**Fernbedienung (RC-1338)** × 1

**Batterien für Fernbedienung (Typ AAA)** × 2

**Unterlegscheiben** × 3

**Bedienungsanleitung (dieses Dokument)** × 1

- Informationen zu den Garantiebestimmungen finden Sie auf Seite 138.

## Nutzung der internationalen Webseite von TEAC

Updates für das Gerät stehen auf der internationalen Webseite von TEAC zum Download bereit:

<https://teac.jp/int/>

Klicken Sie rechts oben auf der Seite auf „Language“ und wählen Sie dort das gewünschte Land oder die Region aus, um auf die Seite in der entsprechenden Sprache zuzugreifen.

## Vorbereitung

- Dieses Gerät ist extrem schwer: Geben Sie daher Acht, sich beim Öffnen der Verpackung und beim Positionieren nicht zu verletzen.
- Die griffähnlichen Bauteile auf der linken und rechten Vorderseite haben eine rein dekorative Funktion. Umfassen Sie diese nicht mit Ihren Fingern und versuchen Sie in keinem Fall, das Gerät damit anzuheben oder zu tragen.
- Stellen Sie das Gerät nicht in einer Umgebung auf, in der es übermäßig heiß werden kann. Dazu gehören Aufstellorte mit direkter Sonneneinstrahlung oder in der Nähe von Heizkörpern, Wärmespeichern, Öfen, Herden oder anderen Heizgeräten. Stellen Sie das Gerät zudem nicht auf einen Verstärker oder andere Geräte, die Wärme erzeugen, da dies zu Verfärbungen und Verformungen des Gehäuses sowie zu Fehlfunktionen führen kann.
- Vermeiden Sie eine Aufstellung an Orten, an denen das Gerät Vibrationen oder in erhöhtem Maß Staub, Kälte oder Feuchtigkeit ausgesetzt ist.
- Lassen Sie bei der Aufstellung des Geräts (wenigstens 3 cm) Abstand zur nächsten Wand oder anderen Geräten, sodass eine ausreichende Belüftung gewährleistet ist. Wenn Sie das Gerät in ein Rack einbauen, sollten Sie darüber wenigstens 5 cm und dahinter 10 cm Platz lassen. Bei geringeren Abständen kann es zu einem Hitzestau mit Brandgefahr kommen.
- Stellen Sie das Gerät auf stabilem Untergrund auf.
- Stellen Sie nichts auf das Gerät.
- Heben Sie das Gerät während der Wiedergabe nicht und bewegen Sie es nicht, da sich die eingelegte Disk mit hoher Geschwindigkeit dreht. Andernfalls könnte die Disk beschädigt werden.
- Entfernen Sie in jedem Fall eine eingelegte Disk, bevor Sie das Gerät bewegen oder auch zu Transportzwecken verpacken. Ein Bewegen des Geräts bei eingelegter Disk kann zu Schäden führen.
- Die Versorgungsspannung muss in dem auf der Geräterückseite angegebenen Spannungsbereich liegen. Wenn Sie diesbezüglich unsicher sind, wenden Sie sich an eine Elektrofachkraft.
- Öffnen Sie in keinem Fall das Gehäuse des Geräts, da dadurch die interne Elektronik beschädigt werden kann oder die Gefahr eines Stromschlags droht. Wenn Gegenstände in das Gerät gelangen, wenden Sie sich an Ihren Händler.
- Ziehen Sie das Netzkabel immer am Stecker aus der Steckdose und nie am Kabel selbst.

### Hinweis zu Geräte-Spikes

An der Geräteunterseite sind präzise gefertigte Unterstellfüße bzw. Spikes aus Metall angebracht.

Die Spikes und die zugehörigen Unterstellfüße sind lose ausgeführt: Wenn das Gerät am Aufstellort auf den Unterstellfüßen aufgestellt wird, bieten diese einen effektiven Schutz vor Vibrationen.

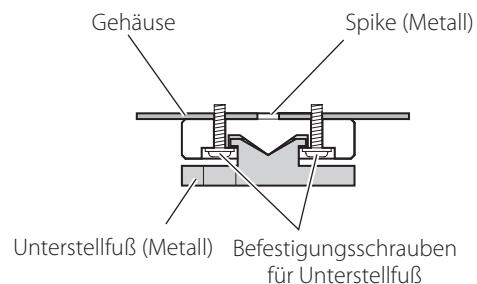

- Die beiliegenden Unterlegscheiben schützen die Oberfläche am Aufstellort. Um ein Verkratzen der Oberfläche am Aufstellort zu vermeiden, können Sie sie unter den Unterstellfüßen platzieren.

# Verkabelung (Rückseite)

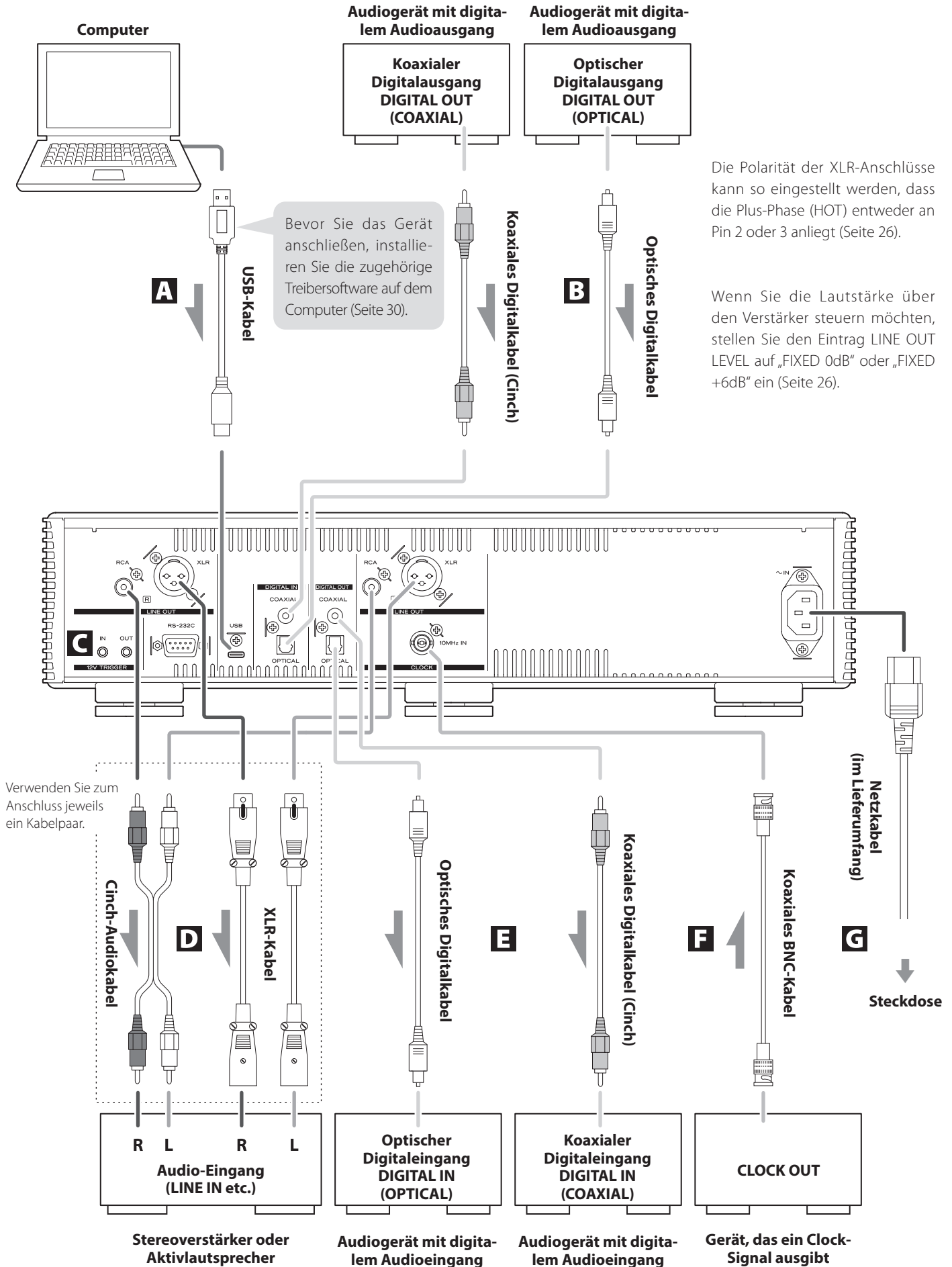



**A USB-Port**

Dieser Port dient zur Einspeisung digitaler Audio-Dateien von einem Computer. Verbinden Sie ihn mit dem USB-Port eines Computers.

**Verwenden Sie zum Anschluss ein handelsübliches USB-Typ-C-Kabel.**

**ACHTUNG**

Vor dem Anschluss an einen Computer mit einem Windows-Betriebssystem müssen Sie zuerst den zugehörigen Treiber installieren (Seite 30).

**B Digitale Audioeingangsbuchsen COAXIAL/OPTICAL**

Über diese Anschlüsse speisen Sie digitale Audiosignale ein. Verbinden Sie diese Anschlüsse mit den Digitalausgängen Ihrer Audiogeräte.

**Verwenden Sie zum Anschluss handelsübliche koaxiale Cinch- oder rechteckige optische Digitalkabel.**

**C Anschlüsse 12V TRIGGER**

Verwenden Sie diese Anschlüsse, um den Betriebsstatus über eine externe Quelle zu steuern. Schließen Sie nichts an diesen Anschlüssen an, wenn Sie sie nicht verwenden (Seite 10).

**Verwenden Sie zum Anschluss handelsübliche monophone Miniklinkenkabel.**

**D Analoge Audioausgänge (LINE OUT)**

Über diese Ausgänge werden zwei analoge Audiokanäle ausgegeben. Verbinden Sie diese XLR- oder RCA-Anschlüsse mit einem Stereoverstärker oder aktiven Lautsprechern.

**Verwenden Sie zum Anschluss handelsübliche Audiokabel.**

XLR: XLR-Kabel

RCA (Cinch): Cinch-Audiokabel

Verbinden Sie den mit R bzw. L gekennzeichneten Ausgang am Gerät mit dem mit R bzw. L gekennzeichneten Anschluss am Verstärker.

**E Digitale Audioausgänge COAXIAL/OPTICAL**

Über diese Anschlüsse geben Sie digitale Audiosignale aus. Verbinden Sie diese Anschlüsse mit den Digitaleingängen Ihrer Audiogeräte.

**Verwenden Sie zum Anschluss handelsübliche koaxiale Cinch- oder rechteckige optische Digitalkabel.**

**F Sync-Eingangsbuchse CLOCK (10MHz IN)**

Verwenden Sie diesen Anschluss, um ein 10 MHz Clock-Signal zur Synchronisation einzuspeisen (Seite 35).

**Verwenden Sie zum Anschluss ein handelsübliches koaxiales BNC-Kabel.**

- Sofern als Eingangsquelle COAXIAL oder OPTICAL eingestellt ist, muss sowohl dieses Gerät als auch das digitale Wiedergabegerät auf dieselbe externe Clock synchronisiert werden. Wenn sie nicht synchronisiert sind, kann die Audiowiedergabe springen oder komplett abbrechen.

**G Netzbuchse (~IN)**

Schließen Sie hier das beiliegende Netzkabel an.

**Nachdem Sie das Gerät vollständig verkabelt haben, verbinden Sie das Netzkabel mit einer Steckdose.**

**! Verwenden Sie ausschließlich das Netzkabel aus dem Lieferumfang. Bei Verwendung eines anderen Kabels kann es zu einem Brand oder Stromschlag kommen.**

**! Ziehen Sie das Netzkabel aus der Steckdose, wenn Sie das Gerät längere Zeit nicht verwenden.**

# Verkabelung (Rückseite) (Fortsetzung)

## Externe Geräte mit dem Betriebsstatus dieses Geräts koppeln (Trigger-Funktion)

Die Stromversorgung eines angeschlossenen Vorverstärkers oder anderen Geräts (mit entsprechender Trigger-Funktion) lässt sich mit den Ein-/Ausschaltvorgängen dieses Geräts koppeln.

Verwenden Sie zum Anschluss handelsübliche monophone Mini-klinkenkabel.

### Anschlüsse 12V TRIGGER

#### OUT

Wenn dieses Gerät eingeschaltet ist, gibt es 12V aus.

Verbinden Sie die Buchse TRIGGER OUT an diesem Gerät mit einer Endstufe, einem Subwoofer oder einem anderen Gerät, das eingehende Trigger-Signale verarbeiten kann, um die Stromversorgung des externen Geräts mit dem Betriebsstatus dieses Geräts zu synchronisieren.

#### IN

Verbinden Sie diesen Anschluss mit dem Trigger-Ausgang eines Vorverstärkers oder eines anderen Geräts.

Nun steuert der Betriebsstatus des Vorverstärkers bzw. anderen Geräts den Zustand dieses Geräts und schaltet es auf Standby oder ein.

### ACHTUNG

- Um die Trigger-Eingangsfunktion zu nutzen, stellen Sie den Schalter STANDBY/ON am Gerät auf ON.
- Wenn Sie sowohl den IN als auch den OUT belegen, müssen Sie darauf achten, keine Trigger-Schleife im gesamten System zu verursachen.

#### VRDS-701

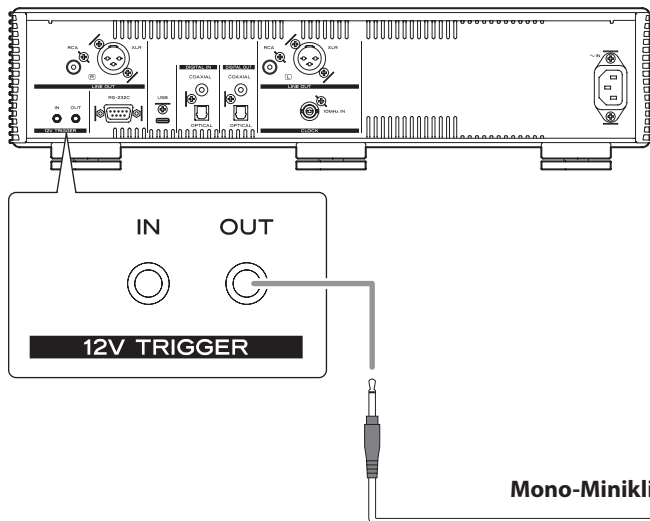

#### Gerät mit Unterstützung für Trigger-Signal (z. B. AP-701 oder Endstufe)

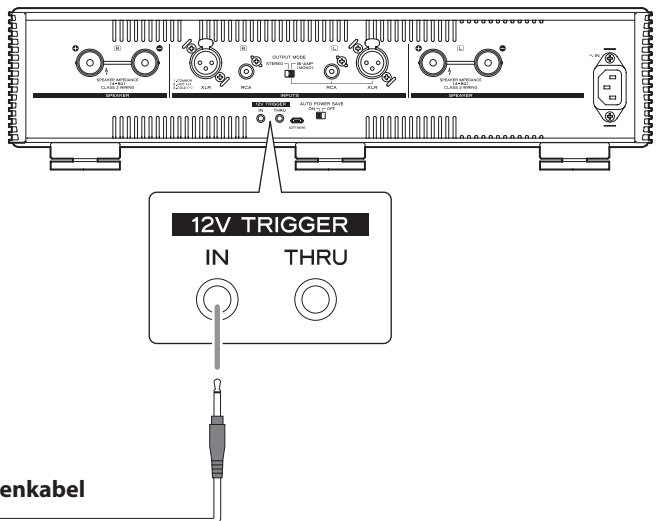

**⚠ Schließen Sie die gesamte Verkabelung ab, bevor Sie das Gerät einschalten.**

- Lesen Sie alle Handbücher der Geräte, die Sie anschließen, sorgfältig durch und verkabeln Sie diese wie dort beschrieben.
- Fassen Sie die Anschlusskabel nicht mit Stromkabeln zusammen. Andernfalls kann es zu Einstreuungen kommen.
- Stellen Sie alle Kabelverbindungen vollständig her.

## Verkabelung (Vorderseite)

### Anschluss von Kopfhörern

#### ⚠ ACHTUNG

Während Sie den Kopfhörer tragen, sollten Sie ihn nicht anschließen oder abziehen oder das Gerät ein- bzw. ausschalten.

Andernfalls kann ein lautes Geräusch entstehen, das Ihr Gehör schädigen kann.

**Bevor Sie den Kopfhörer aufsetzen, senken Sie die Lautstärke immer vollständig ab (im Display sollte im Modus „STEP (0-100)“ der Wert „0“ bzw. im Modus „dB“ der Wert „-∞ dB“ dargestellt werden) (Seite 18).**

Dient zum Anschluss eines stereophonen Kopfhörers mit einem 6,3 mm Stereoklinkenstecker.

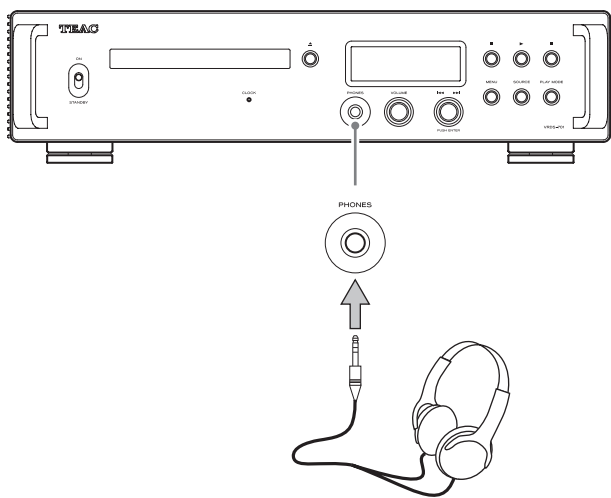

## Steuerung mit der Fernbedienung

### Hinweise zum Betrieb

⚠ Bei einer missbräuchlichen Verwendung können Batterien undicht werden, was zu Bränden, Verletzungen und der Verschmutzung von Gegenständen in der Nähe führen kann. Bitte lesen und befolgen Sie dazu die Sicherheitshinweise auf Seite 3.

- Wenn Sie die Fernbedienung verwenden, richten Sie sie aus einer Entfernung von maximal 5 m auf den Empfänger am Hauptgerät. Achten Sie darauf, dass sich keine Hindernisse zwischen dem Hauptgerät und der Fernbedienung befinden.
- Falls der Empfänger am Gerät direktem Sonnenlicht oder einer anderen starken Lichtquelle ausgesetzt ist, funktioniert die Fernbedienung möglicherweise nicht. Stellen Sie das Gerät in diesem Fall an einer anderen Stelle auf.
- Beachten Sie, dass bei Einsatz der Fernbedienung versehentlich auch andere Geräte auf die Infrarot-Steuerung reagieren können.

### Einsetzen der Batterien

Entfernen Sie die Abdeckung auf der Rückseite der Fernbedienung und setzen Sie zwei Batterien vom Typ AAA ein: Die Pole  $\oplus/\ominus$  müssen wie dargestellt im Fach eingesetzt werden. Schließen Sie die Abdeckung.

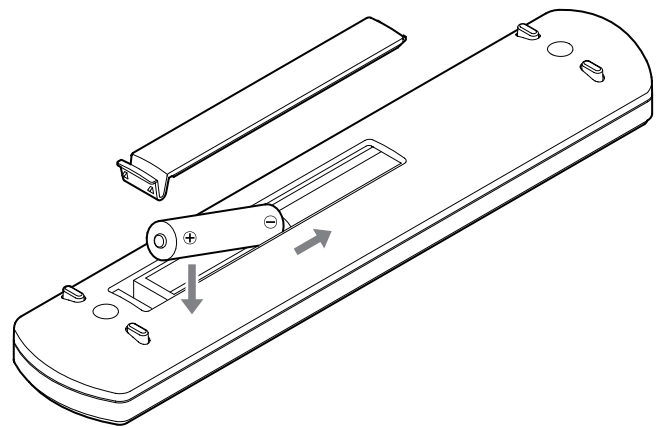

### Batteriewechsel

Wenn sich das Hauptgerät nur noch aus geringer Entfernung mit der Fernbedienung steuern lässt oder nicht mehr auf Eingaben mit der Fernbedienung reagiert, ersetzen Sie beide Batterien durch neue.

Entsorgen Sie die leeren Batterien gemäß den aufgedruckten Hinweisen bzw. den lokalen Vorschriften.

# Fernbedienung: Übersicht und Funktionen

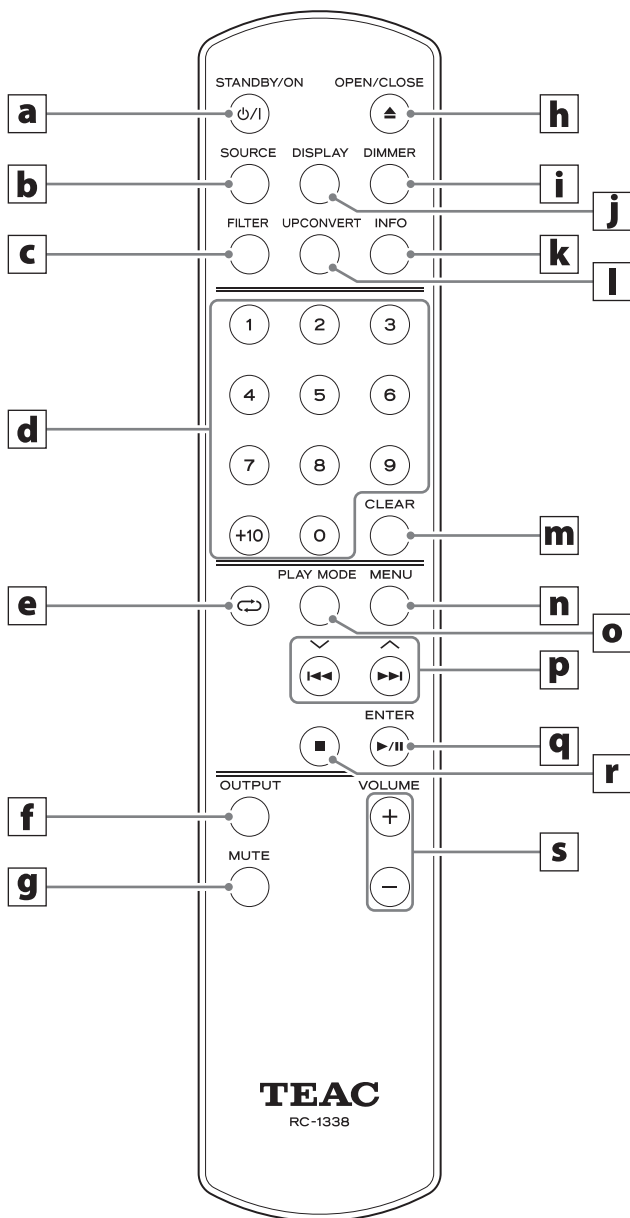

Sofern eine Funktion sowohl über das Hauptgerät als auch über die Fernbedienung bedient werden kann, wird sie in dieser Anleitung nur einmal beschrieben. Die Funktionsweise ist für beide Tasten identisch.

## a STANDBY/ON-Taste

Drücken Sie sie, um das Gerät auf Standby oder einzuschalten.

## b SOURCE-Taste

Drücken Sie sie, um die Wiedergabequelle auszuwählen.

## c FILTER-Taste

Drücken Sie sie, um die Einstellung des Tiefpassfilters für den DSD zu ändern (Seite 28).

## d Zifferntasten

Verwenden Sie diese Tasten beispielsweise zur Auswahl oder Programmierung von Titeln.

## e REPEAT-Taste (↺)

Damit können Sie die Einstellungen für die Schleifenwiedergabe ändern (Seite 20).

## f Auswahltaste für den analogen OUTPUT

Damit können Sie die Ausgabe des analogen Audiosignals zwischen den analogen Audioausgängen und der Kopfhörerbuchse umschalten.

## g MUTE-Taste

Drücken Sie sie, um die Lautstärke stummzuschalten.

## h OPEN/CLOSE-Taste (▲) für die CD-Schublade

Drücken Sie sie, um die Disk-Schublade zu öffnen und zu schließen.

## i DIMMER-Taste

Drücken Sie sie, um die Helligkeit des Displays am Hauptgerät anzupassen.

## j DISPLAY-Taste

## k INFO-Taste

Drücken Sie sie, um Informationen (bspw. zur Aufwärtskonvertierung) einzublenden (Seite 17).

## l UPCONVERT-Taste

Drücken Sie sie, um die Einstellung für die Abtastratenkonvertierung zu ändern.

## m CLEAR-Taste

Damit löschen Sie programmierte Titel.

## n MENU-Taste

Drücken Sie sie, um in den Einstellungsmodus zu wechseln (Seite 24).

Drücken Sie sie erneut, um aus dem Einstellungsmodus zum vorherigen Screen zu wechseln.

## o Taste PLAY MODE

Drücken Sie sie, um zwischen den Wiedergabemodi Programm und Shuffle umzuschalten.

## p Sprungtasten (⏮, ⏭)/ Scroll-Tasten (⤴/⤵)

### Wenn die Eingangsquelle auf CD eingestellt ist

Drücken Sie diese Tasten, um zum vorherigen oder nächsten Titel zu springen.

Drücken und halten Sie diese Tasten während der Wiedergabe, um den Suchlauf (rück- oder vorwärts) zu aktivieren (Seite 20).

**Bei geöffneter Menü-Anzeige**

Mit diesen Tasten können Sie Einstellungswerte auswählen.

**q Wiedergabe/Pause-Taste (▶ / II)/****ENTER-Taste****Wenn die Eingangsquelle auf CD eingestellt ist**

Drücken Sie sie, um eine angehaltene oder pausierte Wiedergabe zu starten bzw. fortzusetzen.

Drücken Sie sie, um die Wiedergabe zu pausieren.

**Bei geöffneter Menü-Anzeige**

Drücken Sie sie, um mit der Auswahl von Einstellungswerten zu beginnen oder diese zu bestätigen.

**r Stopp-Taste (■)**

Drücken Sie sie, um die Wiedergabe zu beenden.

**s VOLUME-Tasten (+, -)**

Dienen zur Einstellung der Lautstärke.

# Hauptgerät: Übersicht und Funktionen

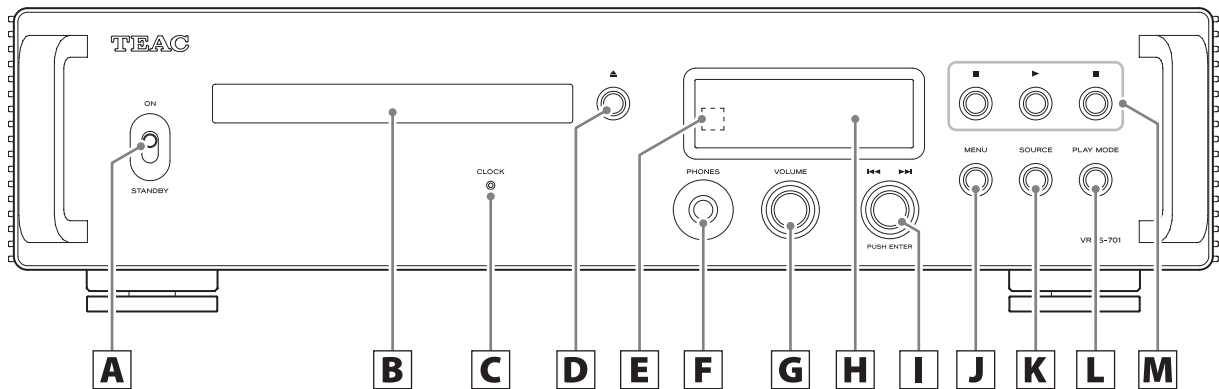

## **A** Schalter STANDBY/ON

Damit schalten Sie das Gerät auf Standby bzw. ein.

- Wenn das Display inaktiv ist, obwohl der STANDBY/ON-Schalter auf ON gestellt wurde, liegt das in der Regel an einem der folgenden Punkte.
  - Das Gerät ist eingeschaltet, aber der Eintrag DIMMER (Display-Helligkeit) ist auf AUTO OFF eingestellt (Seite 26).
  - Die automatische Energiesparfunktion wurde aktiviert und hat das Gerät auf Standby geschaltet (Seite 27).
  - Das Netzkabel ist nicht angeschlossen.
  - Das Gerät wurde über die Trigger-Funktion (Seite 10) in den Standby-Modus versetzt.

Um das Gerät einzuschalten, nachdem es von der automatischen Energiesparfunktion in den Standby-Modus versetzt wurde, drücken Sie die STANDBY/ON-Taste der Fernbedienung oder bringen Sie den STANDBY/ON-Schalter am Gerät in die Position STANDBY und anschließend in die Position ON.

## **B** CD-Schublade

Legen Sie hier eine Disk ein.

## **C** CLOCK-Anzeige

Hier wird der Status der Clock-Synchronisation dargestellt.

- Leuchtet: Das Gerät synchronisiert sich aktuell jeweils auf das Clock-Signal, das an der Eingangsbuchse CLOCK SYNC (10MHz IN) anliegt.
- Blinkt: Es liegt kein Clock-Signal an oder das Gerät versucht sich auf das Clock-Signal zu synchronisieren.
- Aus: Es wird keine externe Clock genutzt.
- Weitere Informationen zu den Einstellungen für die Clock-Synchronisation finden Sie auf Seite 26.

## **D** Öffnen/Schließen-Taste (▲)

Drücken Sie sie, um die Disk-Schublade zu öffnen und zu schließen.

## **E** Empfänger für die Fernbedienung

Hier wird das Signal der Fernbedienung empfangen. Wenn Sie die Fernbedienung verwenden, richten Sie sie auf den Empfänger für die Fernbedienung.

## **F** PHONES-Buchse

Dient zum Anschluss eines stereophonen Kopfhörers (mit einem 6,3 mm Stereoklinkenstecker) (Seite 11).

## **G** VOLUME-Regler

Der Regler dient zum Einstellen der Lautstärke. Nach rechts heben Sie damit die Lautstärke an, nach links senken Sie sie ab.

- Um den Ausgangspegel am Analogausgang anpassen zu können, stellen Sie die Option LINE OUT LEVEL auf VARIABLE (Seite 26). Der Ausgangspegel am Analogausgang wird dann über den VOLUME-Regler des Geräts gesteuert.
- Die Lautstärke-Einstellungen werden für den analogen Audioausgang und den Kopfhörer separat gespeichert.

## **H** Display

Im Display werden Informationen zur Audiowiedergabe sowie Menü-Screens eingeblendet.

## **I** Sprungregler (◀◀/▶▶)

### Wenn die Eingangsquelle auf CD eingestellt ist

Bedienen Sie ihn, um zum vorherigen oder nächsten Titel zu springen (Seite 20).

### Bei geöffneter Menü-Anzeige

Bedienen Sie ihn, um Einstellungswerte auszuwählen.

Drücken Sie ihn, um mit der Auswahl von Einstellungswerten zu beginnen oder diese zu bestätigen.

## **J** MENU-Taste

Drücken Sie sie, um in den Einstellungsmodus zu wechseln (Seite 24).

Drücken Sie sie erneut, um aus dem Einstellungsmodus zum vorherigen Screen zu wechseln.

## **K** SOURCE-Taste

Damit wählen Sie den aktiven Eingang aus.

## **L** Taste PLAY MODE

Damit schalten Sie zwischen dem normalen, dem Shuffle-/Zufalls- und dem Programm-Wiedergabemodus um.

# Abtastratenkonvertierung

Die Funktion zur Abtastratenkonvertierung steht für alle Eingangsquellen zur Verfügung (Seite 25).

In der folgenden Tabelle sind die jeweiligen Samplingfrequenzen vor und nach der Abtastratenkonvertierung aufgeführt.

Eingangssignal		Konvertierungseinstellung			
Digitaler Audio-Eingang	USB	OFF	2x Fs	4x Fs	8x Fs
Anliegende Samplingfrequenz		Konvertierte Samplingfrequenz			
[kHz]		[kHz]			
32	–	32	64	128	256
44,1	44,1	44,1	88,2	176,4	352,8
88,2	88,2	88,2	88,2	176,4	352,8
176,4	176,4	176,4	176,4	176,4	352,8
–	352,8	352,8	352,8	352,8	352,8
48	48	48	96	192	384
96	96	96	96	192	384
192	192	192	192	192	384
–	384	384	384	384	384

 Entsprechend markierte Werte werden nicht konvertiert.

- Die maximal einstellbare Aufwärtskonvertierung beträgt 8x Fs.
- Für das Eingangsformat DSD steht keine Aufwärtskonvertierung zur Verfügung.

## M Tasten zur Wiedergabesteuerung

Damit steuern Sie die Wiedergabe, wenn CD als Eingangsquelle angewählt ist.

Stopp-Taste (■)

Drücken Sie sie, um die CD-Wiedergabe anzuhalten.

Wiedergabe-Taste (▶)

Drücken Sie sie, um eine angehaltene oder pausierte Wiedergabe zu starten.

Pause-Taste (||)

Drücken Sie sie, um die Wiedergabe zu pausieren.

## Automatische Energiesparfunktion

Dieses Gerät bietet eine automatische Energiesparfunktion (Seite 27).

Die Werkseinstellung ist ON.

Das Gerät wird automatisch in den Standby-Modus versetzt, sofern für etwa 30 Minuten keine Audiowiedergabe und keine Bedienung am Gerät erfolgt.

Stellen Sie die automatische Energiesparfunktion auf OFF, um sie zu deaktivieren (Seite 27).

## Display-Helligkeit

Sie können die Display-Helligkeit für das Gerät einstellen (Seite 26).

Ab Werk ist sie auf Slightly BRIGHT (bleibt dezent beleuchtet) voreingestellt.

In der Einstellung AUTO OFF (automatische Abschaltung der Beleuchtung) schaltet sich das Display aus, wenn keine Bedienung stattfindet.

- NO DISC und andere Warnhinweise werden allerdings weiterhin dargestellt.

# Display

## Wenn das Gerät eingeschaltet ist



Nach der oben dargestellten Meldung wird die Eingangsquelle im Display dargestellt.

## Screen für die Wiedergabequelle (CD)

### Wenn keine Disk eingelegt ist

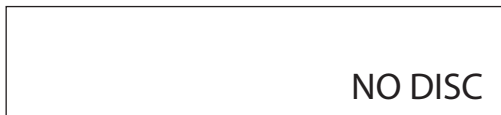

### Display-Beispiel: Wiedergabe angehalten



Gesamtzahl der Titel auf der Disk

Gesamtspieldauer (Minuten: Sekunden)

### Display-Beispiel: Wiedergabe läuft

Wenn eine Disk wiedergegeben oder pausiert wird, drücken Sie die DISPLAY-Taste, um die Anzeige wie folgt umzuschalten.

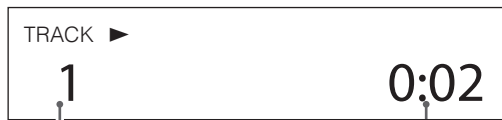

Nummer des Wiedergabe-Titels

Verstrichene Zeit im Wiedergabe-Titel (Minuten: Sekunden)



Nummer des Wiedergabe-Titels

Verbleibende Zeit im Wiedergabe-Titel (Minuten: Sekunden)



Nummer des Wiedergabe-Titels

Verbleibende Zeit auf der Disk (Minuten: Sekunden)

## Screen für die Wiedergabequelle (nicht CD)

Der Screen mit der Wiedergabequelle wird nach dem Einschalten angezeigt bzw. wenn in einem Einstellungs-Screen sieben Sekunden lang keine Eingabe am Gerät erfolgt.

Rechts neben der Wiedergabequelle wird entweder das Format oder der Pegel des Eingangssignals eingeblendet. Drücken Sie die DISPLAY-Taste auf der Fernbedienung, um zwischen den eingeblendeten Informationen umzuschalten.

### Display-Beispiele

Informations-Screen für die Wiedergabequelle

Angehalten

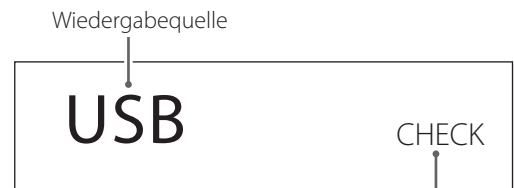

Wiedergabequelle

Anzeige während der Überprüfung der Verbindung

Wiedergabe

Format Eingangssignal

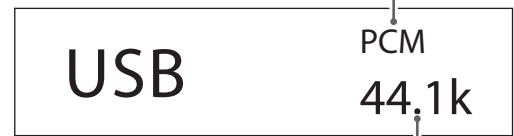

Samplingfrequenz

Drücken Sie die DISPLAY-Taste auf der Fernbedienung.

Darstellung der Lautstärke



Lautstärke

### Name der Wiedergabequelle

Der Name der gewählten Quelle wird eingeblendet.

Die Namen im Display sind den gewählten Anschlüssen wie folgt zugeordnet:

Die in Klammern angegebenen Bezeichnungen werden beim Umschalten eingeblendet.

#### USB (USB)

USB-Port

#### COAX (COAXIAL)

Digitale Cinch-Audio-Eingangsbuchse COAXIAL

#### OPT (OPTICAL)

Digitale Audioeingangsbuchse OPTICAL

### Status des Eingangssignals

Der Status des Eingangssignals wird dargestellt.

#### CHECK

Die Verbindung wird überprüft.



- PCM 32kHz
- PCM 44.1kHz
- PCM 48kHz
- PCM 88.2kHz
- PCM 96kHz
- PCM 128kHz
- PCM 176.4kHz
- PCM 192kHz
- PCM 256kHz
- PCM 352.8kHz
- PCM 384kHz
- DSD 2.8MHz
- DSD 5.6MHz
- DSD 11.2MHz
- DSD 22.5MHz

Die Einträge stehen für den Typ des Eingangssignals und die Samplingfrequenz.

## Informations-Screen für das Wiedergabeformat

Drücken Sie während der Wiedergabe die Taste INFO auf der Fernbedienung, um Informationen zum Wiedergabeformat einzublenden.

- Ist für die Aufwärtskonvertierung die Einstellung „OFF“ gewählt, wird für das Eingangs- und das Wiedergabesignal derselbe Wert eingeblendet.

### Beispiel, wenn USB, COAX oder OPT (mit Abtastratenkonvertierung „8x Fs“) als Wiedergabequelle angewählt ist

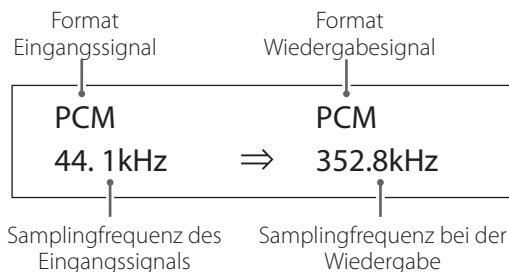

## Darstellung der Lautstärke

Für die Darstellung der Lautstärke stehen zwei Einheiten zur Auswahl: STEP und dB.

Die Auswahl erfolgt über die Einstellung VOLUME TYPE (Seite 27).

Wenn Sie den VOLUME-Regler des Geräts bedienen, wird der aktuelle Lautstärkewert im Display eingeblendet.

### VOLUME TYPE in der Einstellung „STEP (0-100)“

Display-Beispiel

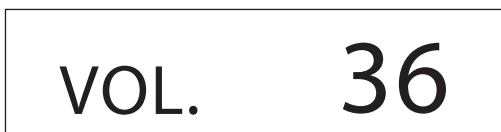

Der maximale Lautstärkepegel ist 100, der Minimalwert ist 0. Vor dem Anschluss eines Kopfhörers stellen Sie den VOLUME-Regler auf den Minimalwert (0). Andernfalls könnten laute Geräusche ausgegeben werden, die Kopfhörer oder Ihr Gehör schädigen und andere Probleme verursachen können.

### VOLUME TYPE in der Einstellung „dB“

Display-Beispiel



Der maximale Lautstärkepegel ist +24 dB, der Minimalwert ist  $-\infty$  dB (minus unendlich). Vor dem Anschluss eines Kopfhörers stellen Sie den VOLUME-Regler auf den Minimalwert ( $-\infty$  dB). Andernfalls könnten laute Geräusche ausgegeben werden, die Kopfhörer oder Ihr Gehör schädigen und andere Probleme verursachen können.

Der eingestellte Ausgangspegel wird eingeblendet, wenn die Einstellung LINE OUT LEVEL auf „FIXED 0dB“ oder „FIXED +6dB“ eingestellt ist.

Beispiel: VOLUME TYPE in der Einstellung „dB“



- Sofern VOLUME TYPE auf „STEP (0-100)“ eingestellt ist, wird bei Auswahl der Option „FIXED 0dB“ der Wert „VOL. 86“ eingeblendet, mit der Option „FIXED +6dB“ dagegen der Wert „VOL. 90“.

Wenn LINE OUT LEVEL auf „OFF“ eingestellt ist, wird „VOL. 0“ bzw. „ $-\infty$  dB“ eingeblendet.

Beispiel: VOLUME TYPE in der Einstellung „dB“



### Wenn LINE OUT LEVEL auf FIXED oder OFF eingestellt ist

Wenn Sie den VOLUME-Regler bedienen, wird Folgendes eingeblendet.

LINE OUT LEVEL ist auf FIXED eingestellt

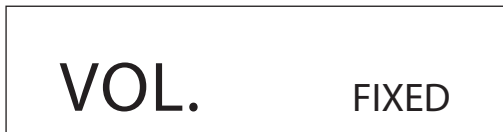

LINE OUT LEVEL ist auf OFF eingestellt

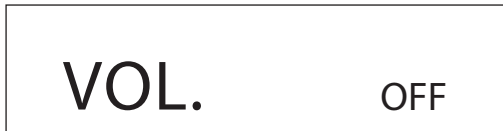

# Grundlegende Bedienung

## 1 Bringen Sie den STANDBY/ON-Schalter in die Position ON, um das Gerät einzuschalten.

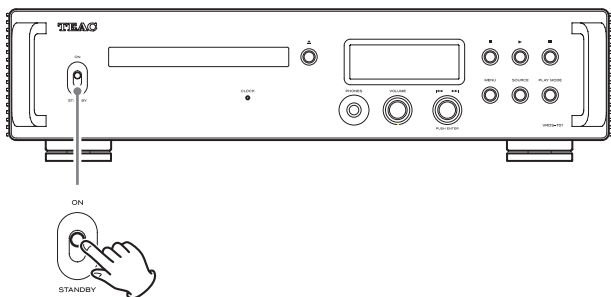

- Sofern dieses Gerät an einem Stereo-Verstärker angeschlossen ist, schalten Sie den Verstärker immer zuletzt ein.

## 2 Regeln Sie die Lautstärke vollständig zurück.

Minimieren Sie die Lautstärke über angeschlossene Geräte mit Lautstärkeregler (z. B. dieses Gerät bzw. ein daran angeschlossener Verstärker oder ein anderes Gerät).

## 3 Drücken Sie die SOURCE-Taste, um die Eingangsquelle auszuwählen.

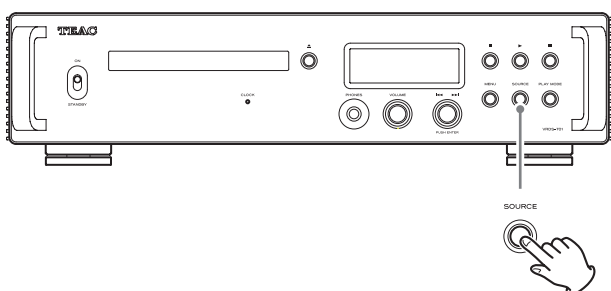

Nun erscheint die gewählte Quelle im Display.

- Sie können dazu auch die SOURCE-Taste auf der Fernbedienung verwenden.
- Wenn es sich bei dem Eingangssignal nicht um ein digitales Audiosignal handelt oder sein Format von diesem Gerät nicht unterstützt wird (wie z. B. Dolby Digital oder DTS), wird kein Audiosignal ausgegeben. Stellen Sie den Digitalausgang des angeschlossenen Geräts auf die Ausgabe von PCM-Audio ein.
- Um Audiodateien über dieses Gerät auszugeben, nachdem Sie USB angewählt haben, müssen Sie zuerst den entsprechenden Treiber auf dem Computer installieren, bevor Sie ihn anschließen (Seite 30).
- DSD-Daten können nur wiedergegeben werden, wenn als Eingangsquelle USB eingestellt ist oder ein Eingangssignal im Format DoP anliegt.

## 4 Starten Sie die Wiedergabe des Quellgeräts.

Lesen Sie dazu die Bedienungsanleitung dieses Geräts.

## 5 Stellen Sie die Lautstärke ein.

### Bei Ausgabe über die analogen Audioausgänge

Sofern die Option LINE OUT LEVEL auf VARIABLE eingestellt ist, passen Sie die Lautstärke über den VOLUME-Regler des Geräts an. Sofern für die Option LINE OUT LEVEL eine andere Einstellung gewählt wird, kann die Lautstärke nicht über dieses Gerät gesteuert werden. Passen Sie die Lautstärke stattdessen an dem Verstärker oder Gerät an, an dem dieses Gerät angeschlossen ist.

### Bei Anschluss eines Kopfhörers an diesem Gerät

Stellen Sie die Lautstärke über den VOLUME-Regler am Gerät ein.

- Sofern der VOLUME-Regler des Geräts aktiv ist, wird die aktuelle Lautstärke eingeblendet.

### ANMERKUNG

- Im Werkzustand ist die automatische Energiesparfunktion aktiv (Seite 27).
- Sofern für DIMMER (Display-Helligkeit) die Einstellung AUTO OFF gewählt ist, wird das Display ausgeschaltet, wenn keine Bedienung am Gerät erfolgt (Seite 26).

**1 Wählen Sie mit der SOURCE-Taste die Quelle CD aus.**

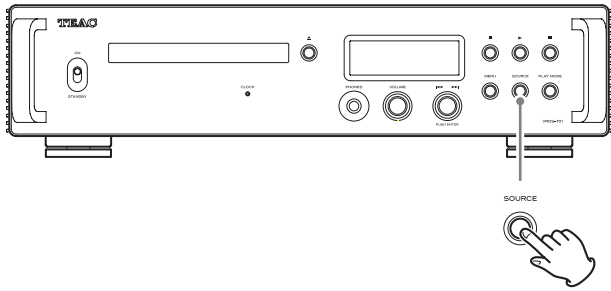

- Sie können dazu auch die SOURCE-Taste auf der Fernbedienung verwenden.

**2 Drücken Sie die Taste (▲) zum Öffnen/Schließen der Disk-Schublade.**

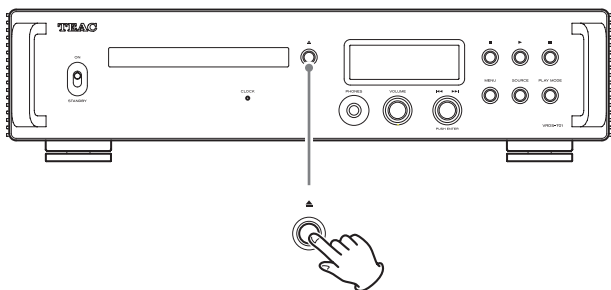

**3 Legen Sie eine Disk mit der bedruckten Seite nach oben ein.**

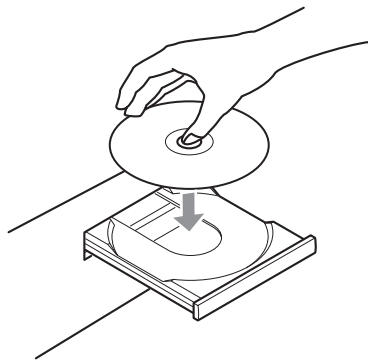

- Legen Sie niemals mehr als eine Disk in die Schublade.
- Wenn Sie die Schublade schließen und die Disk nicht exakt in der zentralen Führung der Schublade liegt, kann die Disk im Gerät eingeklemmt werden, sodass sich die Schublade nicht mehr öffnet. Stellen Sie daher sicher, dass die Disk immer exakt in der Führung der Schublade eingelegt wird.
- In keinem Fall dürfen Sie das Öffnen und Schließen der Schublade manuell unterstützen.

**4 Drücken Sie die Taste zum Schließen/Öffnen der Disk-Schublade (▲), um sie zu schließen.**

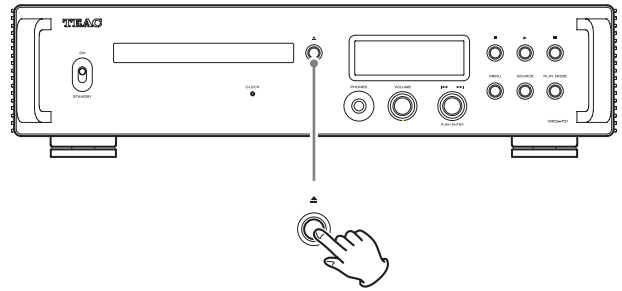

**! VORSICHT**

**Achten Sie darauf, sich nicht die Finger in der sich schließenden Schublade einzuklemmen.**

Im Display wird „READING“ eingeblendet und das Gerät lädt die Disk ein.

- Das Gerät benötigt einen Moment, um die Disk einzulesen. Warten Sie, bis die Gesamtanzahl aller Titel sowie die gesamte Spieldauer im Display dargestellt werden.

Wenn das Laden abgeschlossen ist, erscheint folgende Meldung im Display.

**Display-Beispiel**



Gesamtzahl der Titel auf der Disk

Gesamtspieldauer (Minuten: Sekunden)

- Wenn POWER ON PLAY auf ON eingestellt ist, beginnt die Wiedergabe direkt nach dem Einschalten des Geräts (Seite 28).
- Wenn keine Disk geladen wurde, erscheint „NO DISC“.
- Wenn eine Disk geladen wurde, die nicht wiedergegeben werden kann, erscheint „No support“.

**5 Drücken Sie die Wiedergabe-Taste (▶).**

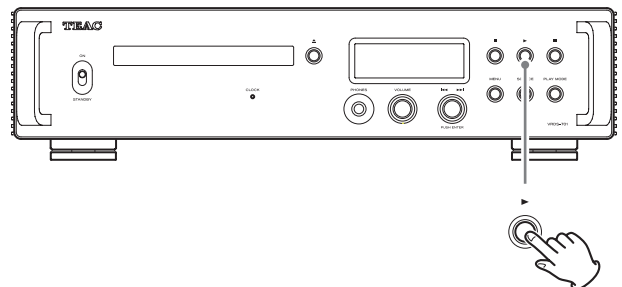

Die Wiedergabe des ersten Titels beginnt.

**Display-Beispiel**



Nummer des Wiedergabe-Titels

Verstrichene Zeit im Wiedergabe-Titel (Minuten: Sekunden)

# Hören von CDs (Fortsetzung)

## Suchen eines Titels über die Sprungfunktion

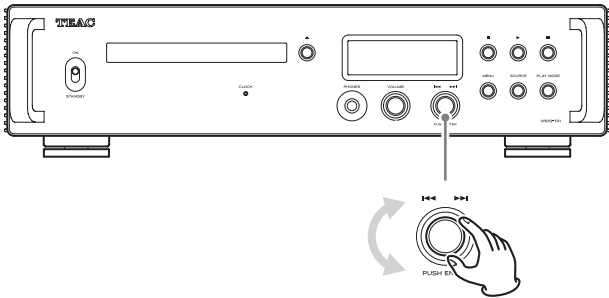

Drehen Sie den Sprungregler (◀◀/▶▶). Springen Sie damit zum vorherigen oder nächsten Titel. Drehen Sie ihn, bis der gewünschte Titel angewählt ist.

Nach der Auswahl eines Titels beginnt die Wiedergabe ab dem Titel-anfang.

- Während der Wiedergabe drehen Sie den Sprungregler ◀◀ um einen Klick, um zum Anfang des aktuellen Titels zu springen. Drehen Sie den Sprungregler ▶▶ kontinuierlich, um Titel mit darunter liegenden Nummern auszuwählen und abzuspielen.

## Suche nach einem Abschnitt in einem Titel

Drücken und halten Sie während der Wiedergabe eine der Sprung-tasten (◀◀/▶▶) auf der Fernbedienung, um vor-/rückwärts zu suchen. Lassen Sie die Sprungtaste (◀◀/▶▶) los, wenn Sie den Abschnitt gefunden haben, den Sie hören möchten.

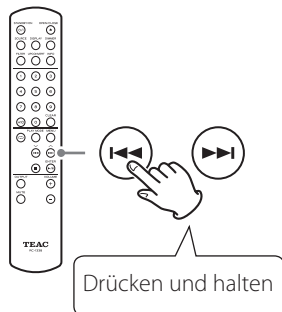

## Wiederholte Wiedergabe

Drücken Sie die Repeat-Taste (↺), um wie folgt zyklisch zwischen den Wiederholungsmodi zu wechseln.

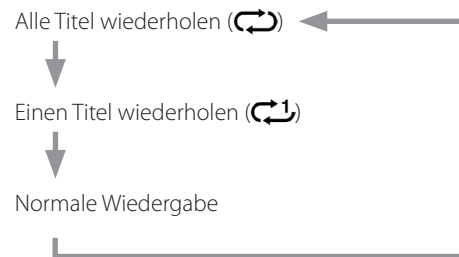
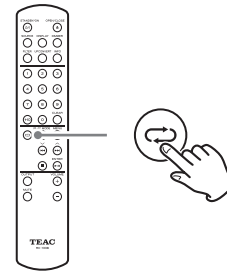

## Shuffle-/zufällige Wiedergabe

Um zu der zufälligen Wiedergabe zu wechseln, drücken Sie wiederholt die Taste PLAY MODE, bis oben rechts im Display ∞ erscheint. Abhängig von der Einstellung (Seite 28) erfolgt die Wiedergabe wahlweise im Shuffle-Modus (einmalige Wiedergabe) oder zufällig (mehrmalige Wiedergabe möglich).

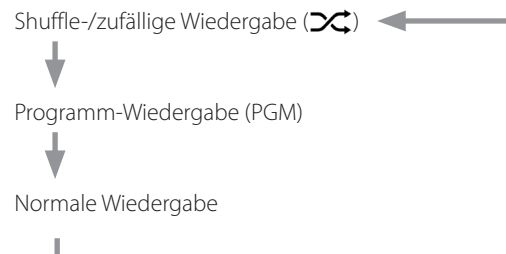
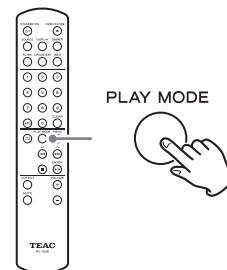

- Die zufällige Wiedergabe endet erst, wenn die Stopp-Taste (■) gedrückt wird.
- Wenn die zufällige Wiedergabe aktiv ist, hat die Wiederholungs-wiedergabe keine Funktion.

## Wiedergabe eines bestimmten Titels über die Zifferntasten

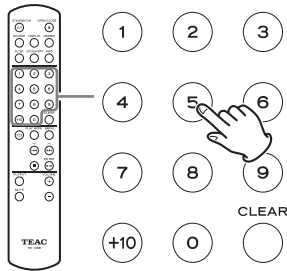

Bei laufender oder angehaltener Wiedergabe können Sie eine Titelnummer über die Zifferntasten eingeben, um die Wiedergabe dieses Titels zu starten.

Um einen Titel mit einer einstelligen Nummer zu starten, drücken Sie die entsprechende Zifferntaste. Um eine zweistellige Titel-Nummer einzugeben, drücken Sie entsprechend oft die Taste +10 für die erste und dann die Zifferntaste für die zweite Stelle. Die Wiedergabe startet nach der Eingabe der Titelnummer.

Eingabebeispiele

Titel 7:

Titel 23: ⇒ ⇒

## Programm-Wiedergabe

Die programmierte Wiedergabe ist nur bei Audio-CDs möglich.

### Verwenden der programmierten Wiedergabe

- 1 Drücken Sie wiederholt die Taste PLAY MODE, bis PGM oben rechts im Display erscheint.**

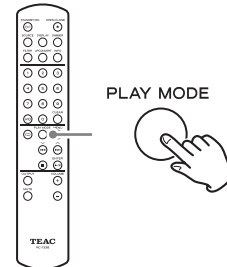

- Wenn Sie PGM während der Wiedergabe anwählen, wird der aktuell laufende Titel als Programmschritt 1 hinzugefügt.

### ANMERKUNG

Die Programmierung ist auch bei geöffneter Schublade möglich. In diesem Fall können die Titelnummern 1 – 99 programmiert werden. Nach dem Laden einer CD werden allerdings alle Titelnummern entfernt, die nicht auf der CD enthalten sind.

- 2 Geben Sie die Titelnummern über die Zifferntasten ein.**

Lesen Sie „Wiedergabe eines bestimmten Titels über die Zifferntasten“, um Informationen zur Eingabe von Titelnummern zu erhalten.

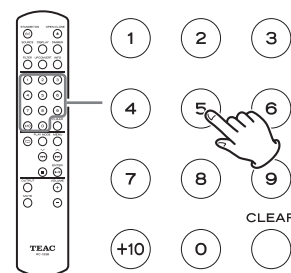

### Display-Beispiel

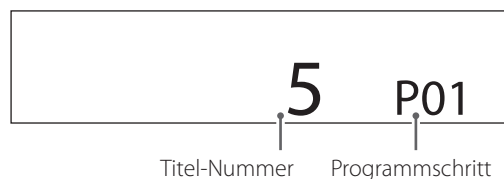

## Hören von CDs (Fortsetzung)

**3** Fahren Sie mit der Eingabe der Titelnummern fort, die Sie programmieren möchten.

**4** Drücken Sie die Wiedergabe/Pause-Taste (▶/||) auf der Fernbedienung oder die Wiedergabe-Taste (▶) am Gerät, um die Programmwiedergabe zu starten.

- Während der Programmwiedergabe können Sie die Funktionen zum Überspringen, Suchen und zur Wiederholung verwenden.

### ANMERKUNG

Wenn „PGM“ oben rechts im Display erscheint, hängt es von der Einstellung für PROGRAM PLAY (Seite 28) ab, was passiert, wenn Zifferntasten zur Eingabe von Titelnummern verwendet werden.

## Überprüfen der Programmreihenfolge

Drücken Sie bei angehaltener Wiedergabe die Sprungtasten (I◀◀/▶▶I), um den dargestellten Programmschritt zu ändern. Dabei können Sie auch die Programmreihenfolge überprüfen.

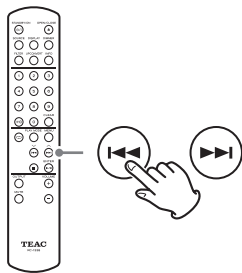

Drücken Sie die Stopp-Taste (■), um die Prüfung abzuschließen.

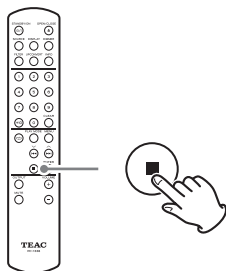

## Ändern von programmierten Titeln

Drücken Sie bei angehaltener Wiedergabe die Sprungtasten (I◀◀/▶▶I), sodass der Programmschritt blinkt: Das bedeutet, dass der Modus zur Programmbearbeitung aktiv ist.

Drücken Sie die Taste Stopp (■), um den Modus zur Programmbearbeitung zu verlassen.

### Einfügen von Titeln

**1** Verwenden Sie bei angehaltener Wiedergabe die Sprungtasten (I◀◀/▶▶I), um den Programmschritt anzuzeigen, an dem Sie einen Titel einfügen möchten.

#### Display-Beispiel



Programmschritt blinkt

**2** Geben Sie die Titelnummern über die Zifferntasten ein.

#### Display-Beispiel



- In diesem Beispiel wurde die Titelnummer 6 bei Programmschritt 2 hinzugefügt, wodurch Titel 8, die sich an Schritt 2 befand, auf Schritt 3 verschoben wurde. Die Titel aller folgenden Programmschritte werden ebenfalls auf spätere Schritte verschoben.

- Fahren Sie mit der Eingabe von Titelnummern fort, um mehrere Titel einzufügen.

**3** Drücken Sie die Stopp-Taste (■), um die Bearbeitung abzuschließen.

## Löschen ausgewählter Titel

- 1** Verwenden Sie bei angehaltener Wiedergabe die Sprungtasten (|◀◀/▶▶|), um den Programmschritt mit dem Titel anzuzeigen, den Sie löschen möchten.

### Display-Beispiel



Programmschritt

- 2** Drücken Sie die Taste CLEAR, um den Titel aus dem Programm zu löschen.

### Display-Beispiel



Programmschritt

- In diesem Beispiel wurde die Titelnummer 6 bei Programmschritt 2 gelöscht, wodurch Titel 3 und alle nachfolgenden nach vorne verschoben werden.

- 3** Drücken Sie die Stopp-Taste (■), um die Bearbeitung abzuschließen.

### ANMERKUNG

Wenn Sie die CLEAR-Taste bei angehaltener Wiedergabe drücken, wird der Titel auf dem letzten, dem Programm hinzugefügten Schritt gelöscht.

## Löschen des gesamten Programms

Führen Sie einen der folgenden Schritte aus, um das Programm zu löschen.

- Drücken Sie die Taste PLAY MODE, so dass „PGM“ oben rechts im Display verschwindet.
- Werfen Sie eine Disk aus.
- Schalten Sie das Gerät in den Standby-Modus.

# Einstellungen

- 1 Drücken Sie die Taste MENU, um den Menü-Screen zu öffnen.**

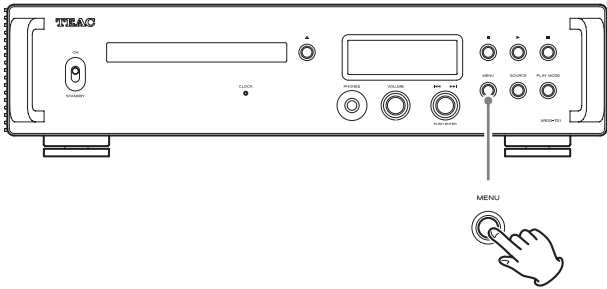

- 2 Drehen Sie den Sprungregler (|◀◀/▶▶|), um den Eintrag auszuwählen, den Sie bearbeiten möchten.**

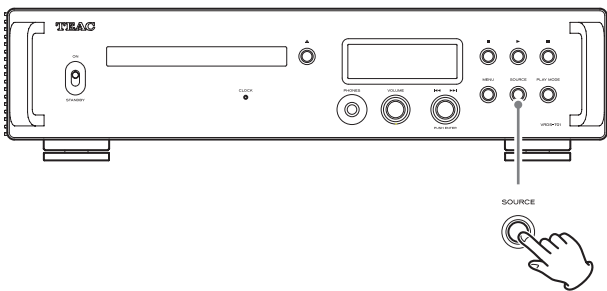

- Alternativ verwenden Sie die Scroll-Tasten (∧, ∨) auf der Fernbedienung.
- Die Einstelloptionen werden in dieser Reihenfolge angeboten.

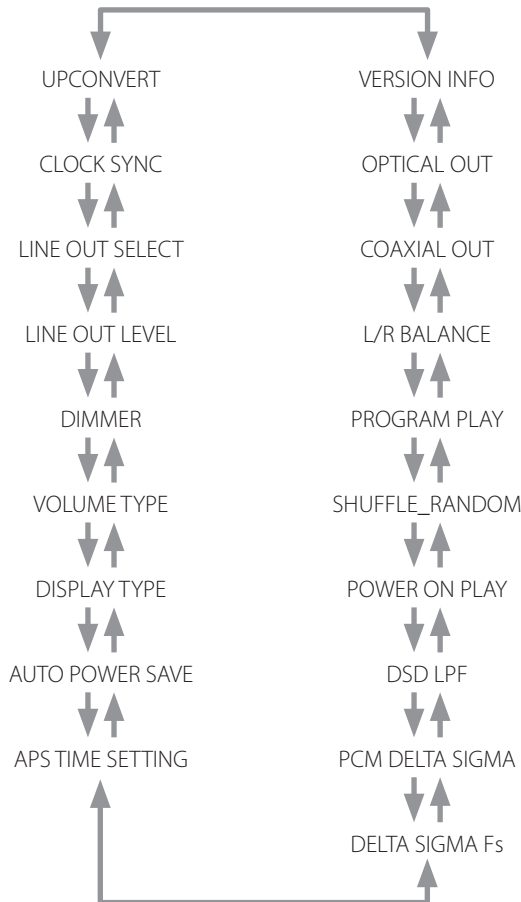

- 3 Drücken Sie den Sprungregler (|◀◀/▶▶|).**

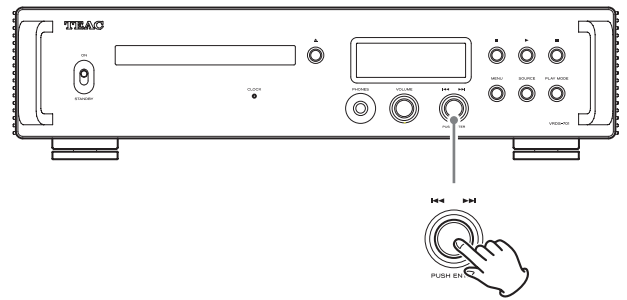

- Alternativ drücken Sie die ENTER-Taste auf der Fernbedienung.
- Der aktuell eingestellte Wert wird im Display dargestellt.

- 4 Drehen Sie den Sprungregler (|◀◀/▶▶|), um Einstellungswerte zu ändern.**

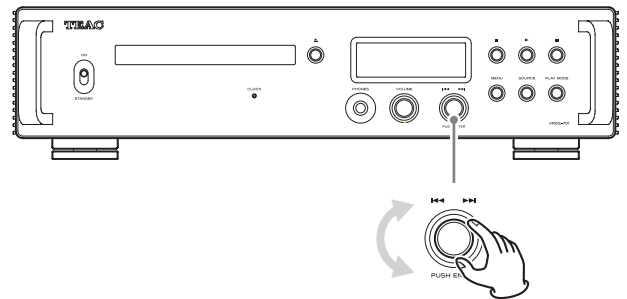

- Alternativ verwenden Sie die Scroll-Tasten (∧, ∨) auf der Fernbedienung.
- Drücken Sie die Taste MENU, um eine andere Einstellung auszuwählen.

- 5 Drücken Sie den Sprungregler (|◀◀/▶▶|).**

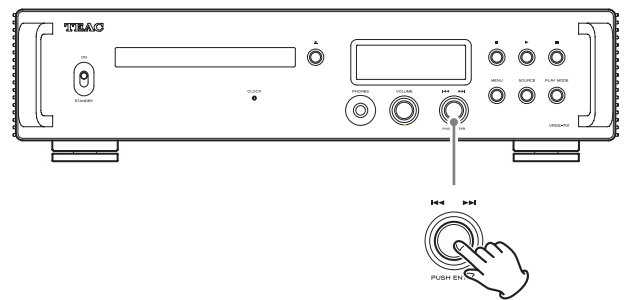

- Alternativ drücken Sie die ENTER-Taste auf der Fernbedienung.



- 6** Wenn Sie die Anpassung der Einstellungen abgeschlossen haben, drücken Sie die Taste **MENU**, um wieder den Status der Eingangsquelle darzustellen.

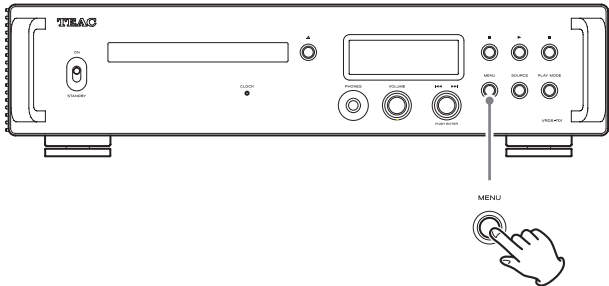

- Sofern Sie etwa sieben Sekunden lang keine Eingabe vornehmen, wird im Display wieder der Status der Eingangsquelle eingeblendet.

## Abtastratenkonvertierung

Mit dieser Funktion aktivieren Sie die Aufwärtskonvertierung von PCM-Eingangssignalen.

- Auf Seite 15 sind die jeweiligen Samplingfrequenzen vor und nach der Abtastratenkonvertierung aufgeführt.



### OFF

Das Eingangssignal wird unverändert und ohne Aufwärtskonvertierung auf den D/A-Wandler gespeist.

### 2x Fs

Sofern das Audiosignal weniger als das Doppelte der Standard-Samplingrate aufweist, wird es auf die zweifache Samplingrate aufwärtskonvertiert und an den D/A-Wandler ausgegeben.

### 4x Fs

Sofern das Audiosignal weniger als das Vierfache der Standard-Samplingrate aufweist, wird es auf die vierfache Samplingrate aufwärtskonvertiert und an den D/A-Wandler ausgegeben.

### 8x Fs

Sofern das Audiosignal weniger als das Achtfache der Standard-Samplingrate aufweist, wird es auf die achtfache Samplingrate aufwärtskonvertiert und an den D/A-Wandler ausgegeben.

### ANMERKUNG

Diese Einstellung kann direkt über die Taste **UPCONVERT** auf der Fernbedienung vorgenommen werden.

# Einstellungen (Fortsetzung)

## Clock-Synchronisation



### OFF

Es findet keine Clock-Synchronisation statt.

### ON

Die Master-Clock des Geräts wird auf das 10 MHz Clock-Signal synchronisiert, das am Anschluss CLOCK-Sync-Eingang (10MHz IN) anliegt.

- Sofern als Eingangsquelle COAXIAL oder OPTICAL eingestellt ist, muss sowohl dieses Gerät als auch das digitale Wiedergabegerät auf dieselbe externe Clock synchronisiert werden. Wenn sie nicht synchronisiert sind, kann die Audiowiedergabe springen oder komplett abbrechen.

## Line-Ausgangswahl

Damit wählen Sie die Anschlüsse zur Ausgabe des analoge Audiosignals aus.



### RCA

Die analogen Audiosignale werden über die RCA-Anschlüsse (Cinch) ausgegeben.

### PIN 2 HOT

Analoge Audiosignale werden über Pin 2 (+/HOT) der XLR-Buchse ausgegeben.

### PIN 3 HOT

Analoge Audiosignale werden über Pin 3 (+/HOT) der XLR-Buchse ausgegeben.

## Line-Ausgangspegel

Dient zur Einstellung des Ausgangspegels an den analogen Audioausgängen (LINE OUT).



### FIXED 0dB

Der Ausgangspegel wird mit maximal 2 Vrms ausgegeben. Wählen Sie diese Option, wenn Sie die Lautstärke am Verstärker einstellen möchten.

### FIXED +6dB

Der Ausgangspegel wird mit maximal 4 Vrms ausgegeben. Wählen Sie diese Option, wenn Sie die Lautstärke am Verstärker einstellen möchten.

- Sollte der Klang verzerrt wiedergegeben werden, wählen Sie die Einstellung FIXED 0dB.

### VARIABLE

Der Ausgangspegel am Analogausgang wird dann über den VOLUME-Regler des Geräts gesteuert. Wählen Sie diese Option, wenn Sie die Lautstärke an diesem Gerät einstellen möchten.

### OFF

Es wird kein Audiosignal ausgegeben.

## Display-Helligkeit

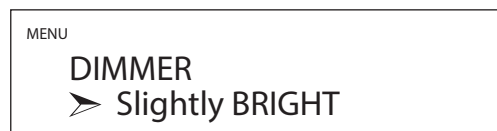

### BRIGHT

Bleibt hell erleuchtet.

### Slightly BRIGHT

Bleibt dezent beleuchtet.

### DARK

Bleibt dunkel.

### AUTO OFF

Wird automatisch abgeschaltet.

- Das Display wird ausgeschaltet, wenn keine Bedienung am Gerät erfolgt.

### ANMERKUNG

Diese Einstellung kann direkt über die Taste DIMMER auf der Fernbedienung vorgenommen werden.

## Darstellung der Lautstärke

Hier stellen Sie den Typ der Lautstärkenanzeige ein.

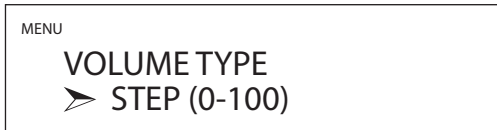

### STEP (0-100)

Die Lautstärke wird als Wert zwischen 0 (Minimum) und 100 (Maximum) angezeigt.

### dB

Die Lautstärke wird in Dezibel (dB) angezeigt.

## Zusatzanzeige

Hier stellen Sie ein, welche Informationen rechts neben der Wiedergabequelle eingeblendet werden.

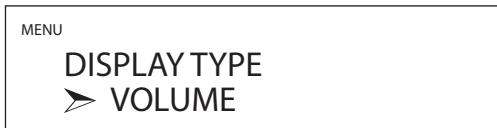

### VOLUME

Blendet die Lautstärke ein.

### SAMPLING FREQ.

Blendet Informationen zur Wiedergabequelle ein.

### ANMERKUNG

Diese Einstellung kann direkt über die Taste DISPLAY auf der Fernbedienung vorgenommen werden.

## Automatische Energiesparfunktion

Dieses Gerät bietet eine automatische Energiesparfunktion.

- Im Werkzustand ist die automatische Energiesparfunktion aktiv (ON).

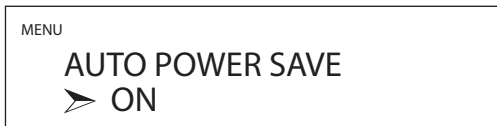

### OFF

Die automatische Stromsparfunktion ist deaktiviert.

### ON

Das Gerät wird automatisch in den Standby-Modus versetzt, sofern für etwa 30 Minuten keine Audiowiedergabe und keine Bedienung am Gerät erfolgt.

- Über die Zeiteinstellung für die automatische Energiesparfunktion können Sie die Zeitspanne anpassen, nach der das Gerät in den Standby-Modus wechselt.

## Zeiteinstellung für die automatische Energiesparfunktion

Hier stellen Sie die Zeitspanne ein, nach der die automatische Energiesparfunktion das Gerät in den Standby-Modus versetzt.



Der Wert kann in Schritten von 1 Minute im Bereich von 1 bis 255 Minuten eingegeben werden (die Voreinstellung ist 30 Minuten).

## D/A-Konvertierung für das PCM-Signal

### DELTA SIGMA Fs

Hier stellen Sie die Samplingfrequenz für die  $\Delta\Sigma$ -Modulation ein. Wählen Sie die gewünschte Klangeinstellung.



### 128x Fs

### 256x Fs

### 512x Fs

### PCM DELTA SIGMA

Hier stellen Sie das Ausgabeformat für die  $\Delta\Sigma$ -Modulation ein. Wählen Sie die gewünschte Klangeinstellung.



### MULTI BIT

Die Ausgabe erfolgt über Multi-Level.

### DSD (1 BIT)

Die Ausgabe erfolgt im DSD-Format.

# Einstellungen (Fortsetzung)

## DSD Tiefpassfilter

Wählen Sie die gewünschte Klangeinstellung.

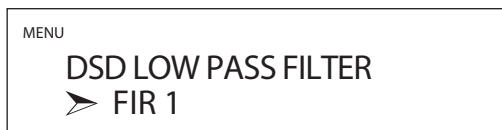

### OFF

Der Tiefpassfilter ist deaktiviert.

### FIR 1

FIR-Tiefpassfiltertyp 1

### FIR 2

FIR-Tiefpassfiltertyp 2

- Die Einstellungen FIR 1 und FIR 2 sind nur dann wirksam, wenn ein DSD-Signal anliegt und/oder wenn PCM DELTA SIGMA auf DSD (1 BIT) eingestellt ist.

## Funktion zur Wiedergabe nach dem Einschalten

Wenn die Eingangsquelle auf CD eingestellt ist, kann die Wiedergabe automatisch beim Einschalten des Geräts beginnen.



### OFF

Die Wiedergabe beginnt nicht automatisch, wenn das Gerät eingeschaltet wird.

### ON

Die Wiedergabe beginnt automatisch, wenn das Gerät eingeschaltet wird.

## Shuffle- und zufällige Wiedergabe

Sie können die Wiedergabemodi Shuffle und zufällige Wiedergabe auswählen.



### SHUFFLE PLAY

In diesem Modus wird jeder Titel auf der Disk einmalig wiedergegeben.

- Wenn keine Repeat-Wiedergabe aktiv ist, wird die Wiedergabe beendet, nachdem alle Titel auf der Disk wiedergegeben wurden.

### RANDOM PLAY

In diesem Modus werden alle Titel auf der Disk zufällig wiedergegeben.

- Unabhängig von der Einstellung für die Repeat-Wiedergabe endet die zufällige Wiedergabe erst, wenn die Stopp-Taste (■) gedrückt wird.

## Titeleingabeverhalten für die Programmwiedergabe

Hier stellen Sie ein, was passiert, wenn Sie die Nummerntasten bei der Programmwiedergabe benutzt werden.

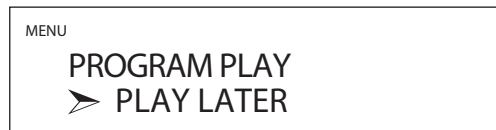

### PLAY LATER

Die eingegebene Titelnummer wird am Ende des Programms hinzugefügt.

Der aktuelle Titel wird weiterhin wiedergegeben.

### PLAY NOW

Die eingegebene Titelnummer wird am Ende des Programms hinzugefügt und sofort wiedergegeben.

## Koaxialer Digitalausgang

Hier richten Sie die Ausgabe über die digitale Audioausgangsbuchse COAXIAL ein.



### OFF

Es wird kein Signal über die digitale Audioausgangsbuchse COAXIAL ausgegeben.

### ON

Es werden Audiosignale über die digitale Audioausgangsbuchse COAXIAL ausgegeben.

## Optischer Digitalausgang

Hier richten Sie die Ausgabe über die digitale Audioausgangsbuchse OPTICAL ein.

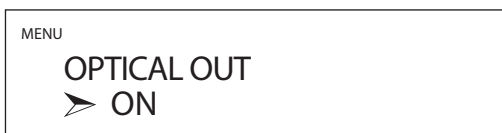

### OFF

Es wird kein Signal über die digitale Audioausgangsbuchse OPTICAL ausgegeben.

### ON

Es werden Audiosignale über die digitale Audioausgangsbuchse OPTICAL ausgegeben.

## Einstellung der Links-/Rechts-Balance

Stellen Sie die Links-Rechts-Balance ein.

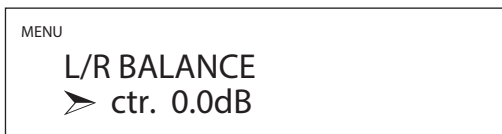

Diese Einstellung lässt sich für jeden Ausgang vornehmen. Diese Option kann in Schritten von 0,5 dB zwischen Lch 24.0 dB und Rch 24.0 dB eingestellt werden. Wenn für die linke und rechte Seite dieselbe Lautstärke eingestellt ist, wird „ctr. 0.0dB“ eingeblendet.

## Systeminformationen

Hier können Sie die Firmware des Geräts anzeigen lassen.



### SYSTEM

Die Firmware des Mikro-Computers

### USB

Die USB-Firmware-Version

### FPGA

Die FPGA-Firmware-Version

### CD DRIVE

Die Firmware-Version des CD-Laufwerks

# Musikwiedergabe von einem Computer

## Unterstützte Betriebssysteme

Dieses Gerät unterstützt den Anschluss über USB an Computern mit folgenden Betriebssystemen.

Für andere Betriebssysteme kann ein korrekter Betrieb nicht zugesichert werden (Stand März 2023).

### Betrieb mit einem Mac

macOS High Sierra (10.13)

macOS Mojave (10.14)

macOS Catalina (10.15)

macOS Big Sur (11)

macOS Monterey (12)

macOS Ventura (13)

### Betrieb unter Windows

Windows 8 (32/64 Bit)

Windows 8.1 (32/64 Bit)

Windows 10 (32/64 Bit)

Windows 11

## Treiberinstallation

### Betrieb mit einem Mac

Das Gerät kann mit dem in das Betriebssystem integrierten Treiber betrieben werden, sodass keine Treiberinstallation erforderlich ist.

Für die Nutzung der Bulk Pure Enhanced Technology (Bulk Pet) müssen entsprechende Treiber installiert werden.

### Betrieb unter Windows

Um Dateien mit diesem Gerät über einen Computer wiederzugeben, müssen Sie den entsprechenden Treiber auf dem Computer installieren.

#### WICHTIGER HINWEIS

Bevor Sie das Gerät über ein USB-Kabel an Ihrem Computer anschließen, installieren Sie zuerst die zugehörige Treibersoftware. Wenn Sie das Gerät ohne eine vorherige Treiberinstallation über USB an Ihrem Computer anschließen, ist kein ordnungsgemäßer Betrieb möglich.

Abhängig von der jeweiligen Hard-/Software-Konfiguration ist eine Funktion möglicherweise auch mit den oben genannten Betriebssystemen nicht gewährleistet.

## Treiberinstallation auf einem Computer

Laden Sie den Treiber von der folgenden URL auf den Computer herunter und installieren Sie ihn.

Einzelheiten zur Installation und den Einstellungen für das Betriebssystem finden Sie im TEAC ASIO USB DRIVER Installation Guide, das dem Treiber beiliegt.

<https://teac.jp/int/product/vrds-701/download>

## Hinweis zu den Übertragungsmodi

Dieses Gerät kann Daten wahlweise im isochronen oder Bulk-Pet-Modus übertragen.

Folgende Samplingraten können übertragen werden: 44,1 kHz, 48 kHz, 88,2 kHz, 96 kHz, 176,4 kHz, 192 kHz, 352,8 kHz und 384 kHz. Bei korrektem Anschluss können Sie im Betriebssystem Ihres Computers das Wiedergabegerät „TEAC USB AUDIO DEVICE“ auswählen.

- Die vom Computer ausgegebenen Audiodaten werden während der Übertragung über die Clock des Geräts synchronisiert, wodurch Timing-Schwankungen (Jitter) minimiert werden.

## Download der Wiedergabesoftware TEAC HR Audio Player

Unsere kostenlose Anwendung TEAC HR Audio Player (für Mac und Windows) unterstützt die Wiedergabe von DSD-Dateien und steht auf unserer Webseite TEAC International zum Download zur Verfügung.

[https://teac.jp/int/product/hr\\_audio\\_player/download](https://teac.jp/int/product/hr_audio_player/download)

### Hinweise zur Einrichtung von TEAC HR Audio Player

Um 22,5 MHz DSD-Aufnahmen mit dem TEAC HR Audio Player wiederzugeben, wählen Sie im Configure-Fenster für den Parameter „Decode mode“ die Einstellung „DSD Native“.

Für andere Formate als 22,5MHz DSD können Sie die Option nach Belieben auf „DSD over PCM“ oder „DSD Native“ einstellen.

Weitere Informationen finden Sie im Abschnitt „Selecting the DSD decode mode“ im TEAC HR Audio Player Manual.

## Wiedergabe von Audiodateien von einem Computer

### 1 Verbinden Sie den USB-Port auf der Geräterückseite mit einem USB-Kabel mit Ihrem Computer.

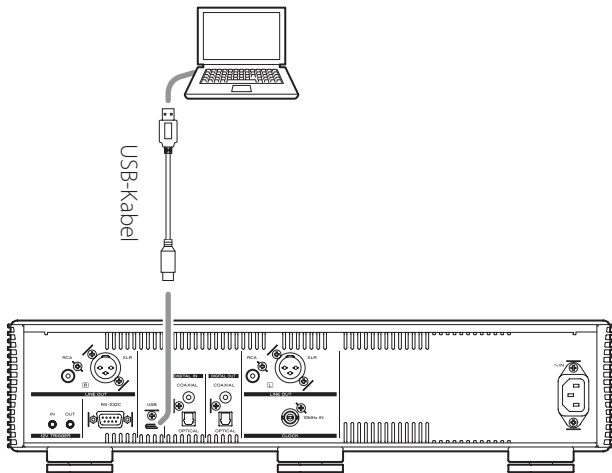

- Verwenden Sie ein Kabel mit einem für das Gerät geeigneten Anschluss.

### 2 Schalten Sie den Computer ein.

- Warten Sie, bis das Betriebssystem vollständig hochgefahren ist.

### 3 Bringen Sie den STANDBY/ON-Schalter in die Position ON, um das Gerät einzuschalten.

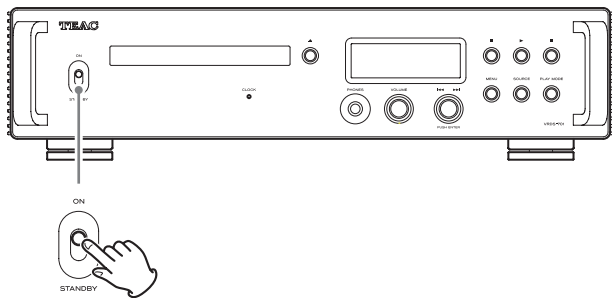

### 4 Wählen Sie mit dem Wahlschalter SOURCE die Quelle USB aus.

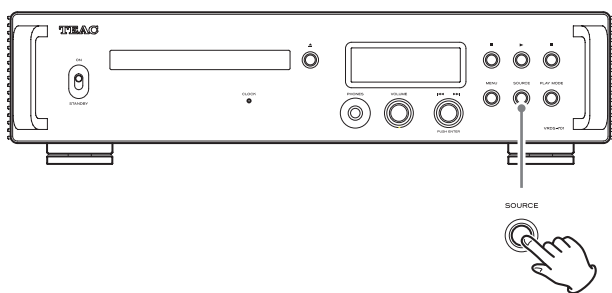

### 5 Starten Sie die Wiedergabe einer Audiodatei auf dem Computer.

Für eine bessere Klangqualität wählen Sie am Computer eine hohe Ausgangslautstärke und passen die Lautstärke am Verstärker entsprechend an.

Reduzieren Sie die Lautstärke des Verstärkers, bevor Sie die Wiedergabe starten. Heben Sie dann die Lautstärke allmählich an.

Bevor Sie einen am Gerät angeschlossenen Kopfhörer aufsetzen, drehen Sie den VOLUME-Regler gegen den Uhrzeigersinn ganz herunter. Heben Sie dann die Lautstärke allmählich an.

- Der Computer und das Gerät können sich nicht gegenseitig steuern.
- Vermeiden Sie Folgendes, wenn Sie Audiodateien über USB wiedergeben. Es kann andernfalls zu einer Fehlfunktion des Computers kommen. Beenden Sie in jedem Fall die Wiedergabe-Software, bevor Sie eine der folgenden Aktionen ausführen.
  - Abziehen des USB-Kabels
  - Gerät aus- oder auf Standby schalten
  - Wechseln der Eingangsquelle
- Bei der Wiedergabe einer Audiodatei über USB werden auch die Systemklänge des Computers über das Gerät ausgegeben. Um die Ausgabe dieser Klänge zu verhindern, nehmen Sie die entsprechenden Einstellungen am Computer vor.
- Wenn Sie das Gerät mit dem Computer verbinden oder die Wiedergabequelle auf USB einstellen, nachdem die Wiedergabe-Software gestartet wurde, werden die Audiodateien evtl. nicht ordnungsgemäß wiedergegeben. In diesem Fall starten Sie die Software zur Audiowiedergabe oder den Computer neu.

## MQA (Master Quality Authenticated)

MQA ist eine preisgekrönte Technologie aus Großbritannien, mit der sich der Klang einer Master-Aufnahme originalgetreu übertragen lässt. Die Master-MQA-Datei ist vollständig authentifiziert und eignet sich aufgrund ihrer Größe für das Streamen oder den Download. Für weitere Informationen besuchen Sie bitte [mqa.co.uk](http://mqa.co.uk).

Der VRDS-701 integriert die MQA-Technologie, dank der Sie MQA-Audiodateien und -Streams mit dem originalen Klang der Master-Aufnahmen wiedergeben können.

„MQA“ oder „MQA.“ sind Hinweise darauf, dass das Gerät einen MQA-Stream oder eine MQA-Datei dekodieren und wiedergeben kann. Zudem ist damit sichergestellt, dass der Klang bei der Wiedergabe exakt dem Sound des Quellmaterials entspricht. „MQA.“ zeigt, dass eine MQA-Studio-Datei wiedergegeben wird, die wahlweise im Studio durch den Künstler/Produzenten oder durch den jeweiligen Rechteinhaber authentifiziert wurde.

- Wenn Sie ein an den Eingängen COAXIAL oder OPTICAL anliegendes MQA-Signal dekodieren möchten, muss das Signal mit unveränderter Bitrate empfangen werden. Verwenden Sie diese Funktion daher mit der Einstellung CLOCK SYNC auf OFF, es sei denn, das digitale Audio-Ausgabegerät und dieses Gerät werden durch denselben externen Taktgeber synchronisiert. In diesem Fall stellen Sie CLOCK SYNC auf ON. In der Stellung ON kann es zu Sprüngen und Aussetzern in der Audiowiedergabe kommen, wenn das andere digitale Wiedergabegerät nicht auf die Clock synchronisiert wird.

### Display-Beispiel während der MQA-Wiedergabe

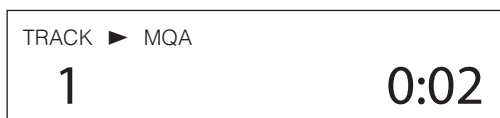

## Wartung

Verwenden Sie zur Reinigung der Vorderseite und anderer Geräteoberflächen ein mit einer milden Seifenlösung leicht angefeuchtetes, weiches Tuch.

Verwenden Sie in keinem Fall chemische Reinigungstücher, Verdüner oder andere chemische Reiniger. Andernfalls könnten Sie die Oberfläche beschädigen.



**Ziehen Sie zu Ihrer Sicherheit das Netzkabel aus der Netzsteckdose, bevor Sie das Gerät reinigen.**

## Fehlerbehebung

Bei Problemen mit diesem Produkt lesen Sie bitte zuerst die folgenden Informationen, bevor Sie den technischen Service kontaktieren. Wenn weiterhin Fehler auftreten, wenden Sie sich zuerst an den Händler, bei dem Sie das Gerät gekauft haben.

### Allgemein

#### Das Gerät lässt sich nicht einschalten.

- ➔ Stellen Sie sicher, dass das Netzkabel vollständig in die Steckdose gesteckt wurde. Wenn die Steckdose schaltbar ist, stellen Sie sicher, dass sie eingeschaltet ist.
- ➔ Schließen Sie ein anderes elektrisches Gerät an der Steckdose an, um sicherzustellen, dass sie Spannung ausgibt.
- ➔ Wenn das Gerät automatisch in den Standby-Modus geschaltet wurde, drücken Sie auf der Fernbedienung die Taste STANDBY/ON, um es wieder einzuschalten.

#### Das Gerät schaltet sich selbstständig aus.

- ➔ Möglicherweise wird das Gerät durch die automatische Energiesparfunktion ausgeschaltet. Stellen Sie den Schalter STANDBY/ON auf STANDBY zurück und dann erneut auf ON. Ändern Sie gegebenenfalls die Einstellung der automatischen Energiesparfunktion (Seite 27).

#### Die Fernbedienung funktioniert nicht.

- ➔ Schalten Sie das Hauptgerät ein (Seite 18).
- ➔ Wenn die Batterien erschöpft sind, ersetzen Sie beide durch neue Batterien (Seite 11).
- ➔ Die Fernbedienung funktioniert nicht, wenn sich Hindernisse zwischen ihr und dem Gerät befinden. Richten Sie die Fernbedienung in einer Entfernung von maximal 7 Metern auf die Vorderseite des Geräts (Seite 11).

#### Ein TV- oder anderes Gerät arbeitet fehlerhaft.

- ➔ Fernseher und andere Geräte mit einer eigenen Fernsteuerung können unter Umständen über die Fernbedienung dieses Geräts angesprochen werden.

#### Es sind Brummgeräusche zu hören.

- ➔ Verlegen Sie die Anschlusskabel mit möglichst großem Abstand zu Störquellen wie Netzkabeln oder Neonleuchten, da diese Einstreuungen verursachen können.

#### Es wird kein Audiosignal ausgegeben.

- ➔ Sofern an diesem Gerät ein Stereo-Verstärker angeschlossen ist, passen Sie die Lautstärke dort an.
- ➔ Wenn Sie das Gerät mit Kopfhörern nutzen, passen Sie die Lautstärke über den Regler VOLUME an.
- ➔ Wählen Sie den Eingang mit der gewünschten Audioquelle mit der SOURCE-Taste aus.
- ➔ Drücken Sie die Auswahl Taste für den analogen OUTPUT auf der Fernbedienung, um die Anschlüsse für die analoge Audioausgabe auszuwählen.
- ➔ Überprüfen Sie die Anschlüsse des externen Geräts.
- ➔ Das Gerät kann nur zweikanalige Audiosignale wiedergeben. Details zu den Signalformaten finden Sie in den technischen Spezifikationen.



**Der Kopfhörer gibt das Signal nur einseitig wieder.**

- ➔ Stellen Sie sicher, dass der Stecker vollständig eingesteckt ist.

**CD-Spieler****Die Wiedergabe ist nicht möglich.**

- ➔ Wenn die Disk falsch herum eingelegt wurde, laden Sie sie erneut mit dem Label nach oben.
- ➔ Wenn die Disk verschmutzt ist, reinigen Sie sie.
- ➔ Wenn eine unbespielte Disk geladen wurde, ersetzen Sie diese durch eine bespielte Disk.
- ➔ Abhängig von der Qualität und den Aufnahmebedingungen der Disk können verschiedene CD-R/CD-RW-Disks nicht wiedergegeben werden.
- ➔ Nicht finalisierte CD-R/CD-RW-Disks können mit diesem Gerät nicht wiedergegeben werden.

**Die Wiedergabe springt.**

- ➔ Vibrationen führen zu einem Springen bei der Wiedergabe. Betreiben Sie das Gerät auf stabilem Untergrund.
- ➔ Wenn die Disk verschmutzt ist, reinigen Sie sie.
- ➔ Verwenden Sie keine zerkratzten oder angebrochenen Disks.

**Clock-Synchronisation****Die CLOCK-Anzeige blinkt dauerhaft.**

- ➔ Stellen Sie die Clock-Synchronisation auf OFF, wenn Sie sie nicht nutzen.
- ➔ Möglicherweise kann sich das Gerät nicht auf das anliegende Clock-Signal synchronisieren. Überprüfen Sie die Clock-Sync-Anschlüsse sowie die entsprechenden Einstellungen der angeschlossenen Komponenten.

**Anschluss an einen Computer****Das Gerät wird vom Computer nicht erkannt.**

- ➔ Auf Seite 30 finden Sie weitere Informationen zu den unterstützten Betriebssystemen. Die Funktion kann nur mit den hier genannten Betriebssystemen garantiert werden.

**Es kommt zu Nebengeräuschen.**

- ➔ Wenn während der Wiedergabe einer Audiodatei andere Anwendungen gestartet werden, kann es zu Nebengeräuschen und Unterbrechungen der Wiedergabe kommen. Vermeiden Sie daher, während der Wiedergabe andere Anwendungen zu starten.
- ➔ Wenn das Gerät über einen USB-Hub mit dem Computer verbunden ist, kann es zu Nebengeräuschen kommen. Schließen Sie das Gerät in diesem Fall direkt am Computer an.

**Audiodateien können nicht wiedergegeben werden.**

- ➔ Schließen Sie das Gerät an den Computer an und wählen Sie an diesem Gerät als Eingangsquelle USB, bevor Sie die Wiedergabesoftware starten.  
Wenn Sie das Gerät mit dem Computer verbinden oder die Wiedergabequelle auf USB einstellen, nachdem die Software zur Musikwiedergabe gestartet wurde, werden die Musikdateien evtl. nicht ordnungsgemäß wiedergegeben.

**Die Wiedergabe funktioniert nicht mehr.**

- ➔ Überprüfen Sie die Einstellung für das Audioausgabegerät des Betriebssystems. Versuchen Sie, den Treiber zu löschen und neu zu installieren. Einzelheiten dazu finden Sie im TEAC ASIO USB DRIVER Installation Guide, das dem Treiber beiliegt.

Da dieses Gerät einen Mikrocontroller verwendet, können externe Störgeräusche oder andere Einstreuungen zu Fehlfunktionen des Geräts führen. In diesem Fall ziehen Sie das Netzkabel ab, warten etwas und schalten das Gerät dann wieder ein, um den Betrieb fortzusetzen.

**Anmerkungen zu Kondensfeuchtigkeit**

Wenn das Gerät von einer kalten in eine warme Umgebung gebracht oder die Heizung im betreffenden Raum eingeschaltet wird, kann es auf den beweglichen Teilen und Linsen im Gerät zur Bildung von Kondensfeuchtigkeit und infolge dessen zu Funktionsstörungen kommen. Lassen Sie das Produkt in einem solchen Fall eingeschaltet und warten Sie 1 bis 2 Stunden. Danach sollte das Gerät wieder ordnungsgemäß funktionieren.

# Fehlerbehebung (Fortsetzung)

## Zurücksetzen auf Werkseinstellungen

- 1 Halten Sie die Taste MENU gedrückt und bringen Sie den STANDBY/ON-Schalter in die Position ON.

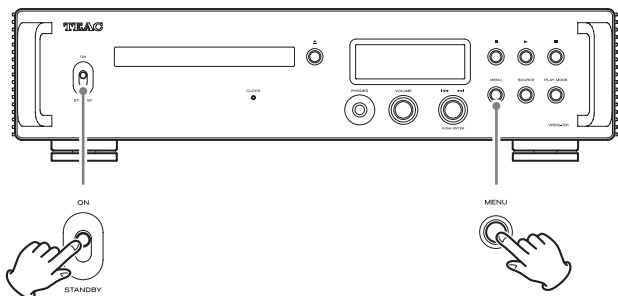

- 2 Wenn das Menü FACTORY RESET erscheint, lassen Sie die Taste MENU los.

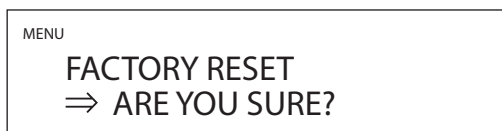

- 3 Drücken Sie den Sprungregler (|<</>>|).



Nachdem die Werkseinstellungen wiederhergestellt wurden, wird der Screen der Wiedergabequelle eingeblendet.

Display-Beispiel



### ACHTUNG

- Schalten Sie das Gerät in keinem Fall auf Standby, bevor der Screen mit der Wiedergabequelle eingeblendet wird.
  - Durch diesen Vorgang werden alle Einstellungen auf die Vorgaben zurückgesetzt.
- 
- Bei den Werkseinstellungen handelt es sich um die Werte, die in den Bildschirmabbildungen in dieser Anleitung dargestellt werden.

# Spezifikationen

## Kompatible Disk-Formate

Audio CD, CD (inklusive CD-R und CD-RW)

- CDs mit 8 cm werden nicht unterstützt.

## Analoge Audioausgänge

Anschlüsse .....XLR-Buchsen × 1 Paar (L/R)

Cinch-Anschlüsse (RCA) × 1 Paar (L/R)

Ausgangsimpedanz ..... XLR: 220 Ω

RCA (Cinch): 180 Ω

Maximaler Ausgangspegel (1 kHz/Vollaussteuerung, an 10 kΩ)

FIXED 0dB ..... XLR/CINCH: 2,0 Vrms

FIXED +6dB ..... XLR/CINCH: 4,0 Vrms

VARIABLE ..... XLR: 12 Vrms

RCA (Cinch): 6 Vrms

Frequenzgang\* ..... 5 Hz – 80 kHz (+1 dB/–6 dB)

Rauschabstand\* ..... 108 dB (A-gewichtet, 1 kHz)

Verzerrungen\* ..... 0,002% (1 kHz, LPF: 20 Hz – 20 kHz)

\*Messbedingungen

Eingangssignal: 192 kHz / 24 Bit PCM

Gemessener Ausgang: RCA (Cinch)

DSD Tiefpassfilter: FIR 1

## Kopfhörerausgang

Anschlüsse ..... Genormte 6,3 mm Stereoklinkenbuchse × 1

Gemessene Ausgangsleistung ..... 500 mW + 500 mW (an 32 Ω)

Zulässiger Impedanzbereich ..... 16 bis 600 Ω

## Digitale Audioeingänge

USB .....	1 (Port Typ C, USB 2.0 oder höher)
Eingangssignalfomate	
Linear PCM.....	44,1 kHz, 48 kHz, 88,2 kHz, 96 kHz, 176,4 kHz, 192 kHz, 352,8 kHz, 384 kHz 16 Bit, 24 Bit, 32 Bit
DSD.....	2,8 MHz, 5,6 MHz, 11,2 MHz, 22,5 MHz
COAXIAL digital.....	1
Eingangsspegel .....	0,5 Vpp
Eingangsimpedanz .....	75 Ω
Eingangssignalfomate	
Linear PCM	32 kHz, 44,1 kHz, 48 kHz, 88,2 kHz, 96 kHz, 176,4 kHz, 192 kHz 16 Bit, 24 Bit
DSD.....	2,8 MHz (bei Übertragung mit 176,4 kHz/24 Bit über DoP)
OPTICAL digital.....	1
Eingangsspegel .....	-24,0 bis -14,5 dBm Peak
Eingangssignalfomate	
Linear PCM	32 kHz, 44,1 kHz, 48 kHz, 88,2 kHz, 96 kHz, 176,4 kHz, 192 kHz 16 Bit, 24 Bit
DSD.....	2,8 MHz (bei Übertragung mit 176,4 kHz/24 Bit über DoP)

## Clock-Sync-Eingang

Anschluss .....	BNC
Anliegende Samplingfrequenz.....	10 MHz
Eingangsimpedanz.....	50 Ω
Eingangsspegel .....	Rechteckwelle: äquivalent zu TTL-Pegeln Sinuswelle: 0,5 bis 1,0 Vrms

## Digitale Audioausgänge

COAXIAL digital.....	1
Ausgangsspegel .....	0,5 Vpp
Ausgangsimpedanz .....	75 Ω
OPTICAL digital.....	1
	TOS (JEITA RC5720C)

## Externe Steuerung

Trigger-Eingang (12V TRIGGER IN).....	1 (3,5 mm Mono-Miniklinkenbuchse)
Eingangsspegel .....	12 V, 1 mA
Trigger-Ausgang (12V TRIGGER OUT).....	1 (3,5 mm Mono-Miniklinkenbuchse)
Ausgangsspegel.....	12 V
Maximale Stromzufuhr .....	100 mA

## Allgemein

Stromversorgung	
Modell für Europa .....	AC 220–240 V, 50/60 Hz
Modell für USA/Kanada.....	AC 120 V, 60 Hz
Leistungsaufnahme.....	40 W
Leistungsaufnahme im Standby-Modus.....	0,4 W
Externe Abmessungen (B × H × T, inkl. Überständen)	444 × 111 × 333 mm
Gewicht.....	11,1 kg
Temperaturbereich im Betrieb .....	+5 °C bis +35 °C
Feuchtigkeitsbereich im Betrieb .	5 % bis 85 % (ohne Kondensation)
Temperaturbereich bei Lagerung .....	-20 °C bis +55 °C

## Zubehör im Lieferumfang

- Netzkabel × 1
- Fernbedienung (RC-1338) × 1
- Batterien für Fernbedienung (Typ AAA) × 2
- Unterlegscheiben × 3
- Bedienungsanleitung (dieses Dokument) × 1
- Informationen zu den Garantiebestimmungen finden Sie auf Seite 138.

- Spezifikationen und Design können ohne vorherige Ankündigung geändert werden.
- Gewicht und Abmessungen sind Näherungswerte.
- Alle Abbildungen in dieser Anleitung können geringfügig von den Produktionsmodellen abweichen.

# IMPORTANTI ISTRUZIONI PER LA SICUREZZA



Il simbolo di un fulmine appuntito dentro un triangolo equilatero avverte l'utente della presenza di "tensioni pericolose" non isolate all'interno del contenitore del prodotto che possono essere di intensità sufficiente per costituire un rischio di scossa elettrica alle persone.



Il punto esclamativo all'interno di un triangolo equilatero avverte l'utente della presenza di importanti istruzioni operative e di manutenzione nella documentazione che accompagna l'apparecchio.

**AVVERTENZA: PER PREVENIRE IL PERICOLO DI INCENDI O DI FOLGORAZIONE, NON ESPORRE QUESTO APPARATO ALLA PIOGGIA O ALL'UMIDITÀ.**

## CAUTELA

- NON RIMUOVERE IL COPERCHIO O L'INVOLUCRO ESTERNO PER ESPORRE LE PARTI ELETTRICHE. ALL'INTERNO NON CI SONO PARTI RIPARABILI DALL'UTENTE.
  - SE SI VERIFICANO PROBLEMI CON QUESTO PRODOTTO, CONTATTARE IL NEGOZIO DOVE È STATO ACQUISTATO L'APPARECCHIO PER UNA RIPARAZIONE. NON USARE IL PRODOTTO FINO A CHE NON SIA STATO RIPARATO.
  - L'USO DI CONTROLLI O REGOLAZIONI O L'ESECUZIONE DI PROCEDURE DIVERSE DA QUELLE SPECIFICATE QUI POTREBBERO PROVOCARE PERICOLOSE ESPOSIZIONI A RADIAZIONI.
- 1) Leggere le seguenti istruzioni.
  - 2) Conservare queste istruzioni.
  - 3) Prestare attenzione agli avvertimenti.
  - 4) Seguire tutte le istruzioni.
  - 5) Non usare l'apparecchio vicino all'acqua.
  - 6) Pulire solo con un panno asciutto.
  - 7) Non bloccare le aperture per la ventilazione. Installare secondo le istruzioni del costruttore.
  - 8) Non installare l'apparecchio vicino a fonti di calore come radiatori, regolatori di calore, stufe o altri apparecchi che producono calore (inclusi gli amplificatori).
  - 9) Non eliminare la spina polarizzata di sicurezza o la spina di messa a terra. La spina polarizzata ha due lame, una più larga dell'altra. Una spina di messa a terra ha due lame e una terza punta di messa a terra. La lama larga o la terza punta sono fornite per la vostra sicurezza. Se la spina fornita non è adatta al tipo di presa, consultate un elettricista per sostituire la presa obsoleta.

10) Non calpestare o stratonare il cordone di alimentazione, in modo particolare vicino alla spina e alla presa a cui è collegato l'apparecchio e dal punto in cui esce dall'apparecchio.

11) Usare solamente attacchi/accessori specificati dal costruttore.

12) Usare solo carrello, supporto, treppiede, mensola o tavola specificata dal costruttore o venduto insieme all'apparecchio. Quando viene usato un carrello, prestare attenzione quando si sposta la combinazione carrello/apparato per evitare cadute da sopra.



13) Scollegare questo apparato durante temporali o quando non viene utilizzato per lunghi periodi di tempo.

14) Rivolgersi solo a personale qualificato. La riparazione è richiesta quando l'apparecchio è stato danneggiato in qualunque modo, come nel caso che il cordone dell'alimentazione o la spina siano stati danneggiati, l'apparecchio sia stato esposto a pioggia o umidità, non funzioni correttamente o sia stato lasciato cadere.

- Questo apparecchio consuma una quantità di corrente elettrica irrilevante dalla presa di rete mentre il suo interruttore POWER o STANDBY/ON non è in posizione ON.
- La presa di rete è utilizzata come dispositivo di sconnessione, il quale dovrebbe restare sempre operabile.
- Si deve usare cautela quando si usano gli auricolari o le cuffie con il prodotto, perché un eccesso di pressione sonora (volume) negli auricolari o nelle cuffie può causare la perdita dell'udito.

## CAUTELA

- Non esporre questo apparecchio a gocce o schizzi.
- Non appoggiare alcun contenitore, come un vaso, pieno d'acqua sopra l'apparecchio.
- Le parti a forma di maniglia sui lati sinistro e destro del pannello frontale sono decorative. Non passarvi le dita o usarle per trasportare l'unità.
- Non installare questo apparecchio in spazi ristretti come una libreria o ambienti simili.
- Questo apparecchio dovrebbe essere collocato sufficientemente vicino alla presa AC in modo da poter facilmente afferrare la spina del cordone di alimentazione in qualsiasi momento.
- Se il prodotto utilizza batterie (compresi un pacco batteria o batterie installate), non dovrebbero essere esposte a luce solare, fuoco o calore eccessivo.
- **ATTENZIONE** per i prodotti che utilizzano batterie al litio sostituibili: vi è pericolo di esplosione se la batteria viene sostituita con una di tipo non corretto. Sostituire solo con lo stesso tipo o equivalente.

## ATTENZIONE

I prodotti costruiti in Classe **I** sono dotati di un cavo di alimentazione che presenta un polo di terra. Il cavo di un tale prodotto deve essere collegato a una presa di corrente con un collegamento di protezione di messa a terra.

### **Precauzioni sull'uso delle batterie**

L'uso improprio delle batterie può causare la rottura o la perdita di liquido con possibili incendi, lesioni o colorazione degli oggetti vicini. Si prega di leggere e osservare attentamente le seguenti precauzioni.

- Assicurarsi di inserire le batterie con il polo positivo ( $\oplus$ ) e il polo negativo ( $\ominus$ ) orientati nella posizione corretta.
- Utilizzare batterie dello stesso tipo. Non usare mai tipi diversi di batterie.
- Se il telecomando non verrà utilizzato per un lungo periodo (più di un mese) rimuovere le batterie per evitare fuoriuscite di liquido.
- Se si verificano perdite di liquido, pulire a fondo l'interno del vano batterie e sostituire le batterie con altre nuove.
- Non utilizzare batterie di tipi diversi da quelli specificati. Non mettere insieme batterie nuove con quelle vecchie o utilizzare diversi tipi di batterie insieme.
- Non riscaldare o smontare le batterie. Non gettare le batterie nel fuoco o nell'acqua.
- Non trasportare o conservare le batterie con altri oggetti metallici. Le batterie potrebbero cortocircuitare, causare perdite o esplodere.
- Non ricaricare mai una batteria a meno che non sia di tipo ricaricabile.
- Non esporre le batterie a una pressione dell'aria estremamente bassa in quanto potrebbe causare un'esplosione o una perdita di liquidi o di gas infiammabili.

### **Informazioni laser**

Questo prodotto laser è un prodotto laser di consumo secondo la norma EN 50689:2021 ed è conforme a tutti i requisiti dei prodotti laser di consumo, ad eccezione dei prodotti adatti ai bambini.

Questo prodotto contiene un sistema laser ed è classificato come **PRODOTTO LASER DI CLASSE 1** secondo IEC 60825-1:2014. Questa classe non richiede particolare attenzione nell'uso normale. Non smontarlo per evitare di essere esposti al raggio laser.

#### **Laser:**

Tipo:	EP-C101
Produttore:	EVER BRIGHT ELECTRIC SCIENCE & TECHNOLOGY (BEIHAI) LTD.
Uscita laser:	0,7 mW sulla lente dell'obiettivo
Lunghezza d'onda:	790 $\pm$ 25 nm

# IMPORTANTI ISTRUZIONI PER LA SICUREZZA (continua)

## Modello per l'Europa



Questo prodotto è conforme alla richiesta delle direttive europee e agli altri regolamenti della commissione.

### Per gli utenti europei

#### Smaltimento delle apparecchiature elettriche ed elettroniche e di batterie e/o accumulatori

- a) Tutte le apparecchiature elettriche ed elettroniche devono essere smaltite separatamente dai rifiuti urbani mediante impianti di raccolta designati dal governo o dalle autorità locali.
- b) Il corretto smaltimento di apparecchiature elettroniche/elettriche e di batterie/accumulatori, contribuisce a risparmiare preziose risorse ed evitare potenziali effetti negativi sulla salute umana e sull'ambiente.
- c) Lo smaltimento non corretto di apparecchiature elettroniche/elettriche e di batterie/accumulatori può avere gravi conseguenze per l'ambiente e la salute umana a causa della presenza di sostanze pericolose nelle apparecchiature.

- d) Il simbolo RAEE (Rifiuti Apparecchiature Elettriche ed Elettroniche), che mostra un bidone con ruote barrato, indica che le apparecchiature elettriche/elettroniche e le batterie/accumulatori devono essere raccolti e smaltiti separatamente dai rifiuti domestici.



Se una batteria o accumulatore contiene più dei valori specificati di piombo (Pb), mercurio (Hg) e/o cadmio (Cd) come definito nella direttiva sulle batterie (2006/66/CE, 2013/56/UE), i simboli chimici per quegli elementi **Pb, Hg, Cd** sarà indicato sotto al simbolo RAEE.



- e) I centri di raccolta sono a disposizione degli utenti finali. Per informazioni più dettagliate circa lo smaltimento delle vecchie apparecchiature elettroniche/elettriche e dei rifiuti di batterie/accumulatori, si prega di contattare il comune, il servizio di smaltimento rifiuti o il negozio dove è stato acquistato l'apparecchio.

MQA and the Sound Wave Device are registered trademarks of MQA Limited © 2016

"DSD" is a registered trademark.

Microsoft and Windows are either registered trademarks or trademarks of Microsoft Corporation in the United States and/or other countries.

Apple, Mac, OS X and macOS are trademarks of Apple Inc., registered in the U.S. and other countries.

Bulk Pet is a registered trademark of INTERFACE CO., LTD.

Altri nomi di società, nomi di prodotto e loghi in questo documento sono marchi o marchi registrati dei rispettivi proprietari.

## Indice

---

Leggere questo manuale con attenzione per ottenere le migliori prestazioni da questa unità.

Dopo averlo letto, tenerlo in un luogo sicuro per riferimenti futuri.

IMPORTANTI ISTRUZIONI PER LA SICUREZZA .....	36
Montaggio flottante del meccanismo CD .....	39
Dischi .....	40
Accessori inclusi .....	41
Utilizzo del sito TEAC International .....	41
Prima dell'uso .....	41
Collegamenti (retro) .....	42
Collegamenti (fronte) .....	45
Uso del telecomando .....	45
Parti e funzioni del telecomando .....	46
Parti e funzioni dell'unità principale .....	48
Upconversion .....	49
Display .....	50
Operazioni di base .....	52
Ascolto di CD .....	53
Impostazioni .....	58
Riproduzione di musica su un computer .....	64
MQA (Master Quality Authenticated) .....	66
Manutenzione .....	66
Risoluzione dei problemi .....	66
Specifiche .....	68

## Montaggio flottante del meccanismo CD

---

Grazie per aver scelto TEAC. Per migliorare la qualità audio, l'intero meccanismo del CD utilizza una struttura flottante in modo che non sia fissato al telaio dell'unità. L'intero meccanismo, compreso il vassoio, può spostarsi leggermente in avanti, indietro, a sinistra e a destra. Questo fa parte della progettazione e non è motivo di preoccupazione.

IT

## Tipi di dischi che possono essere riprodotti da questa unità

CD con il logo "COMPACT disc DIGITAL AUDIO"



CD-R e CD-RW che sono stati correttamente registrati e finalizzati in formato CD audio.

I CD da 8 cm non sono supportati.  
Non è possibile utilizzare adattatori.

### ⚠ CAUTELA

**Se si tenta di riprodurre qualsiasi altro tipo di disco con questa unità, potrebbero verificarsi rumori forti che potrebbero danneggiare gli altoparlanti o danneggiare l'udito. Non tentare mai di riprodurre qualsiasi tipo di disco diverso da quelli mostrati sopra.**

- Questa unità potrebbe non essere in grado di riprodurre correttamente i CD con Copy Control, dischi a doppio strato o altri CD speciali che non sono conformi allo standard Red Book CD. Il funzionamento e la qualità del suono non possono essere garantiti quando si utilizzano dischi speciali in questa unità. Se la riproduzione di un disco speciale dovesse causare problemi, contattare il venditore del disco.

## Dischi CD-R/CD-RW

Questa unità è in grado di riprodurre dischi CD-R/CD-RW in formato CD audio (CD-DA).

- Assicurarsi di finalizzare i dischi creati dai masterizzatori.
- A seconda della qualità del disco e delle condizioni della registrazione, la riproduzione potrebbe non essere possibile. Per i dettagli, consultare il manuale operativo del dispositivo in uso.
- In caso di domande su come gestire un disco CD-R o CD-RW, contattare direttamente il rivenditore del disco.

## Precauzioni per l'uso

- Non utilizzare dischi incrinati perché potrebbero danneggiare l'unità.
- Quando si scrive qualcosa sul lato dell'etichetta di un disco, utilizzare un pennarello indelebile. L'uso di una penna a sfera o altra penna con punta dura potrebbe danneggiare il disco, rendendolo irriproducibile.
- Non utilizzare mai stabilizzatori di CD disponibili in commercio. Ciò potrebbe rendere il disco non riproducibile o danneggiare l'unità.
- Non usare mai dischi di forma irregolare, inclusi dischi a forma di cuore e ottagonali, perché potrebbero danneggiare l'unità.

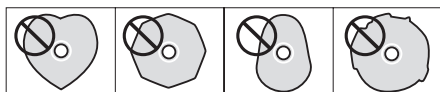

Se un disco CD-R/CD-RW con la superficie su cui è stata apposta un'etichetta stampabile viene lasciato in questa unità per

lungo tempo, questa potrebbe attaccarsi all'interno e diventare estremamente difficile da rimuovere e potrebbe anche causare il malfunzionamento dell'unità.

Rimuovere sempre tali dischi e conservarli nelle custodie quando non vengono utilizzati. Inoltre, evitare di utilizzare dischi appena stampati perché sono particolarmente soggetti ad attaccarsi.

## Gestione dei dischi

- Caricare sempre i dischi con il lato etichettato rivolto verso l'alto.
- Fare attenzione quando si maneggiano i dischi. Se il lato che contiene i dati (lato senza etichetta) è graffiato, macchiato da impronte digitali o comunque sporco o rovinato, potrebbero verificarsi errori durante la riproduzione.
- Per rimuovere un disco dalla custodia, premere al centro della custodia, tenendo il disco per i bordi.

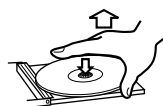

Rimozione dalla custodia



Tenere per i bordi

## Conservare i dischi

- Dopo averlo usato, rimettere sempre il disco nella sua custodia. In caso contrario potrebbe subire deformazioni e graffi.
- Non lasciare i dischi in luoghi esposti alla luce solare diretta o molto umidi o caldi. Ciò potrebbe causare deformazioni o danni e renderli inutilizzabili.
- I dischi CD-R e CD-RW sono più suscettibili agli effetti del calore e dei raggi ultravioletti rispetto ai normali CD. Per questo motivo, non lasciarli per lunghi periodi in luoghi esposti alla luce solare diretta o vicino a dispositivi che generano calore, per esempio.
- Pulire sempre i dischi prima di riporli. Lasciare un disco sporco potrebbe degradare la qualità del suono.

## Manutenzione

- Se il lato del disco su cui sono codificati i dati (lato senza etichetta) si sporca di impronte digitali o polvere, utilizzare un panno morbido per pulire la superficie dal centro direttamente verso il bordo.



- Non usare mai detergenti per dischi, trattamenti antistatici, diluenti o sostanze chimiche simili per pulire i dischi. Tali sostanze chimiche potrebbero danneggiare la superficie del disco.



## Accessori inclusi

Controllare che la scatola contenga tutti gli articoli inclusi illustrati di seguito. Si prega di contattare il negozio dove è stata acquistata l'unità se uno qualsiasi di questi accessori è mancante o è stato danneggiato durante il trasporto.

**Cavo di alimentazione** × 1

**Telecomando (RC-1338)** × 1

**Batterie per telecomando (AAA)** × 2

**Cuscinetti per i piedini** × 3

**Manuale di istruzioni (questo documento)** × 1

- Vedere a pagina 138 per informazioni sulla garanzia.

## Utilizzo del sito TEAC International

È possibile scaricare gli aggiornamenti per questa unità dal sito TEAC International:

<https://teac.jp/int/>

Fare clic su Language in alto a destra della pagina e selezionare il paese o la regione desiderati per accedere a una pagina nella lingua corrispondente.

## Prima dell'uso

- Questa attrezzatura è molto pesante, quindi prestare attenzione per evitare lesioni durante l'apertura dell'imballaggio e durante lo spostamento.
- Le parti a forma di maniglia sui lati sinistro e destro del pannello frontale sono decorative. Non passarvi le dita o usarle per trasportare l'unità.
- Non installare questa unità in un luogo che potrebbe divenire caldo. Questo include luoghi esposti a luce solare diretta o vicino a un termosifone, una stufa, un fornello o altri impianti di riscaldamento. Inoltre, non posizionarla sopra a un amplificatore o altre attrezzature che generano calore. Così facendo potrebbero verificarsi scolorimenti, deformazioni o malfunzionamenti.
- Evitare luoghi soggetti a vibrazioni o esposti a polvere eccessiva, freddo o umidità.
- Durante l'installazione di questa unità, lasciare un piccolo spazio (almeno 3 cm) dalle pareti e altri dispositivi per permettere una buona dissipazione del calore.  
Se per esempio la si mette in un rack lasciare almeno 5 cm di spazio sopra e 10 cm dietro. La mancata fornitura di questi spazi vuoti potrebbe causare l'accumulo di calore all'interno e provocare incendi.
- Posizionare l'unità in un luogo stabile.
- Non collocare nulla sopra l'unità.
- Non sollevare o spostare l'unità durante la riproduzione poiché il disco ruota ad alta velocità. Ciò potrebbe danneggiare il disco.
- Rimuovere sempre qualsiasi disco caricato prima di spostare questa unità o imballarla per l'installazione in una posizione diversa, ad esempio. Lo spostamento dell'unità con un disco all'interno potrebbe causare danni.
- La tensione fornita all'unità deve corrispondere alla tensione stampata sul retro. Se si è in dubbio riguardo a ciò, consultare un elettricista.
- Non aprire il corpo dell'unità perché questo potrebbe causare danni ai circuiti o provocare scosse elettriche. Se un oggetto estraneo dovesse entrare nell'unità, contattare il rivenditore.
- Quando si rimuove la spina di alimentazione dalla presa a muro, tirare sempre direttamente la spina; non tirare il cavo.

### Nota sui piedini a punta

I piedini a punta in metallo di alta precisione sono fissati alla piastra inferiore di questa unità.

I piedini e i loro supporti sono allentati, ma quando l'unità viene messa in posizione, è supportata da questi piedini, che disperdono efficacemente le vibrazioni.

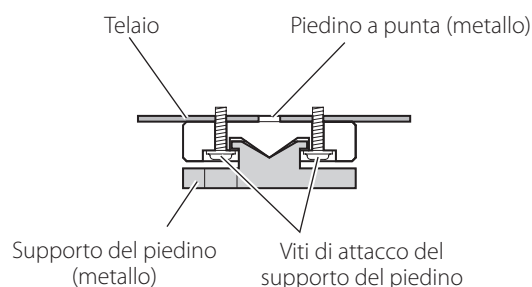

- I cuscinetti per i piedini inclusi hanno lo scopo di proteggere la superficie su cui è posizionata l'unità. Applicarli alla parte inferiore dei piedini per evitare di graffiare la superficie su cui è posizionata l'unità.

# Collegamenti (retro)

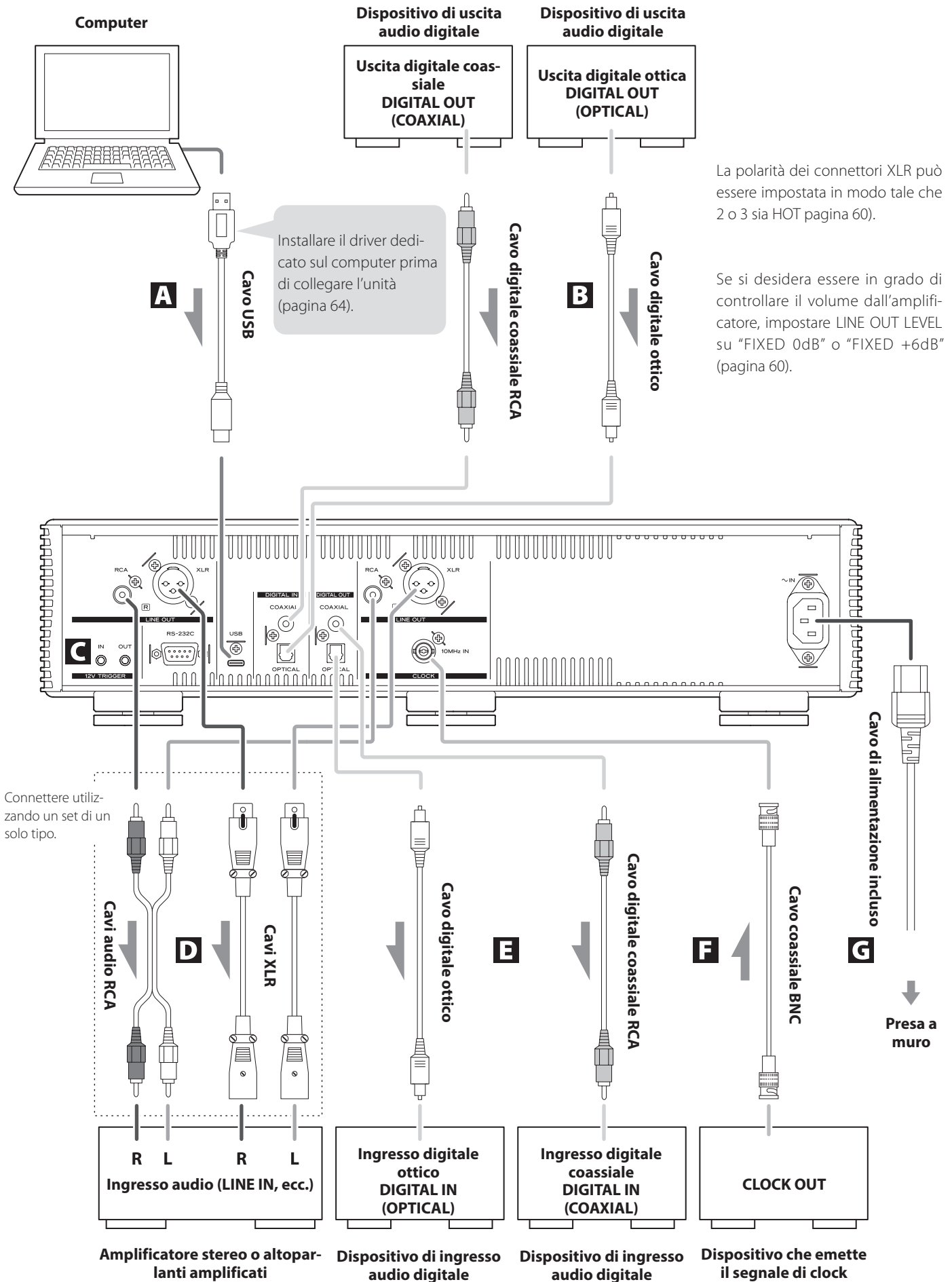

## A Porta USB

Usare per immettere audio digitale da un computer. Collegarlo alla porta USB di un computer.

**Utilizzare un cavo USB tipo C disponibile in commercio per il collegamento.**

### ATTENZIONE

Prima di collegare un computer con un sistema operativo Windows, è necessario installare il driver dedicato sul computer (pagina 64).

## B Connettori di ingresso audio digitale COAXIAL/OPTICAL

Usare questi per l'ingresso audio digitale. Collegare qui i connettori di uscita audio digitale dei dispositivi audio.

**Utilizzare cavi digitali coassiali RCA disponibili in commercio o cavi digitali ottici rettangolari per il collegamento.**

## C Connettori TRIGGER 12V

Usare questi per controllare l'alimentazione da una sorgente esterna.

Non collegare nulla a questi connettori quando non li si utilizza (pagina 44).

**Utilizzare cavi con presa mini mono disponibili in commercio per i collegamenti.**

## D Connettori di uscita audio analogica (LINE OUT)







Questi emettono audio analogico a 2 canali. Collegare queste prese XLR o RCA a un amplificatore stereo o altoparlanti alimentati.

**Utilizzare cavi disponibili in commercio per i collegamenti.**

XLR: Cavi XLR

RCA: Cavi audio RCA

Collegare il connettore R di questa unità al connettore R dell'amplificatore e il suo connettore L al connettore L dell'amplificatore.

Bianco (L)    Bianco (L)  
Rosso (R)    Rosso (R)

## E Connettori di uscita audio digitale COAXIAL/OPTICAL

Usare questi per l'uscita audio digitale. Collegare qui i connettori di ingresso audio digitale dei dispositivi audio.

**Utilizzare cavi digitali coassiali RCA disponibili in commercio o cavi digitali ottici rettangolari per il collegamento.**

## F Connettore di ingresso sincronizzazione clock (CLOCK 10MHz IN)

Utilizzare questo connettore per immettere i segnali di sincronizzazione del clock a 10 MHz (pagina 69).

**Utilizzare un cavo coassiale BNC disponibile in commercio per il collegamento.**

- Quando la sorgente di ingresso è COAXIAL o OPTICAL, sia questa unità che il dispositivo di uscita audio digitale devono essere sincronizzati allo stesso clock esterno. Se non sono sincronizzati, il suono potrebbe saltare o interrompersi.

## G Presa di alimentazione (~IN)

Inserire qui il cavo di alimentazione incluso.

**Al termine di tutte le altre connessioni, collegare la spina del cavo di alimentazione a una presa a muro.**

 **Non utilizzare alcun cavo di alimentazione diverso da quello in dotazione con questa unità. L'uso di altri cavi di alimentazione potrebbe provocare incendi o scosse elettriche.**

 **Scollegare la spina di alimentazione dalla presa se non si utilizza l'unità per un lungo periodo.**

## Collegamenti (retro) (seguito)

### Sincronizzazione dei dispositivi esterni con le operazioni di alimentazione di questa unità (funzione trigger)

L'alimentazione di un preamplificatore collegato o un altro dispositivo che supporta le funzioni di trigger può essere sincronizzata con le operazioni di alimentazione di questa unità.

Utilizzare cavi con presa mini mono disponibili in commercio per i collegamenti.

#### Connettori TRIGGER 12V

##### OUT

Quando questa unità è accesa, emette 12V.

Collegando il connettore TRIGGER OUT di questa unità a un amplificatore di potenza, subwoofer o altro dispositivo che supporta l'ingresso trigger, l'alimentazione di quel dispositivo può essere sincronizzata con le operazioni di alimentazione di questa unità.

##### IN

Collegare questo al connettore di uscita trigger di un preamplificatore o altro dispositivo.

Questo farà in modo che il funzionamento dell'alimentazione di quel preamplificatore o altro dispositivo controlli questa unità, mettendola in standby e accendendola.

#### ATTENZIONE

- Per utilizzare la funzione di ingresso trigger, impostare l'interruttore STANDBY/ON di questa unità su ON.
- Quando si collegano sia IN che OUT, fare attenzione a non innescare un loop di trigger nell'intero sistema.

#### VRDS-701

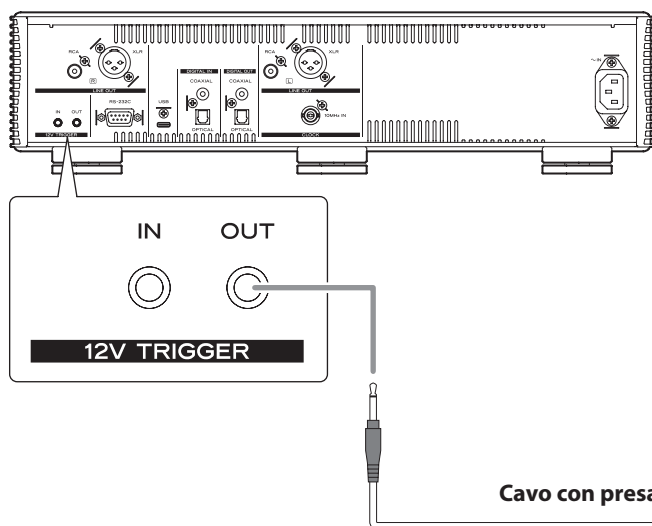

#### Dispositivo che supporta l'ingresso trigger (per esempio, AP-701 o amplificatore di potenza)

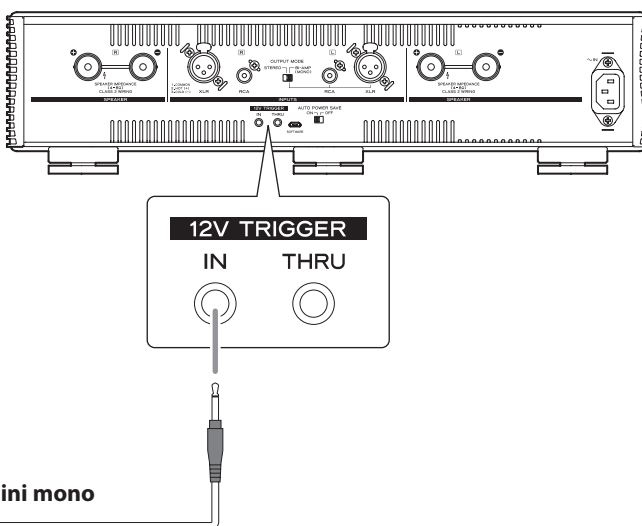

**⚠ Completare tutti gli altri collegamenti prima di accendere l'unità.**

- Leggere attentamente i manuali dei dispositivi che si collegano e seguire le loro istruzioni nell'effettuare i collegamenti.
- Non raggruppare i cavi di collegamento con cavi di alimentazione. Così facendo potrebbe verificarsi del rumore.
- Collegare tutte le prese completamente.

## Collegamenti (fronte)

### Collegamento delle cuffie

#### CAUTELA

Mentre si indossano le cuffie, non collegare o scollegare o accendere o spegnere l'unità.

Ciò potrebbe causare un forte rumore improvviso che potrebbe danneggiare l'udito.

**Prima di indossare le cuffie, impostare sempre il volume al minimo (il display dovrebbe mostrare "0" quando impostato su "STEP (0-100)" o "-∞ dB" quando impostato su "dB") (pagina 52).**

Collegare qui le cuffie con uno spinotto stereo standard da 6,3 mm.

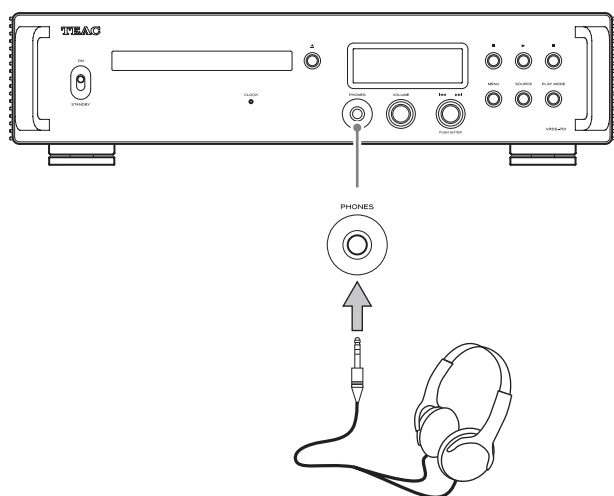

## Uso del telecomando

### Precauzioni per l'uso

 **L'uso improprio delle batterie potrebbe causare la rottura o la perdita, causando incendi, lesioni o macchie di materiali vicini. Si prega di leggere e osservare attentamente le precauzioni a pagina 37.**

- Quando si utilizza il telecomando, puntarlo verso il ricevitore del segnale del telecomando sull'unità principale da una distanza di 5 m o inferiore. Non posizionare ostacoli tra l'unità principale e il telecomando.
- Il telecomando potrebbe non funzionare se il sensore del telecomando dell'unità è esposto alla luce solare diretta o a una luce intensa. In tal caso, provare a spostare l'unità.
- Attenzione che l'uso di questo telecomando potrebbe causare il funzionamento involontario di altri dispositivi controllati da raggi infrarossi.

### Installazione delle batterie

Rimuovere il coperchio dal retro del telecomando e inserire due batterie AAA con il loro orientamento ⊕/⊖ come mostrato nella custodia. Rimettere il coperchio.

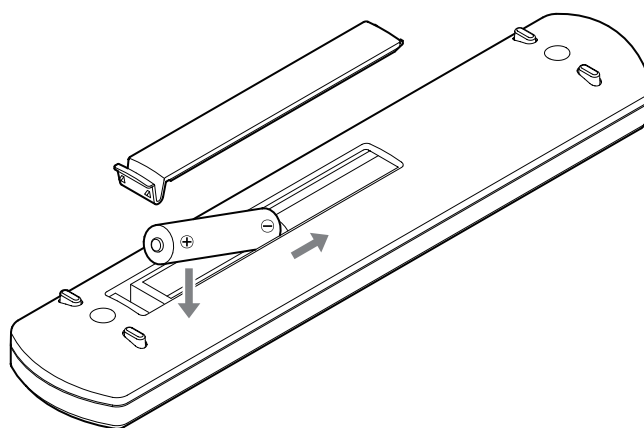

### Quando sostituire le batterie

Se la distanza richiesta tra il telecomando e l'unità principale diminuisce o se l'unità principale smette di rispondere ai pulsanti del telecomando, sostituire entrambe le batterie con batterie nuove.

Smaltire le batterie usate in base alle istruzioni riportate su di esse o ai requisiti stabiliti dal comune locale.

## Parti e funzioni del telecomando

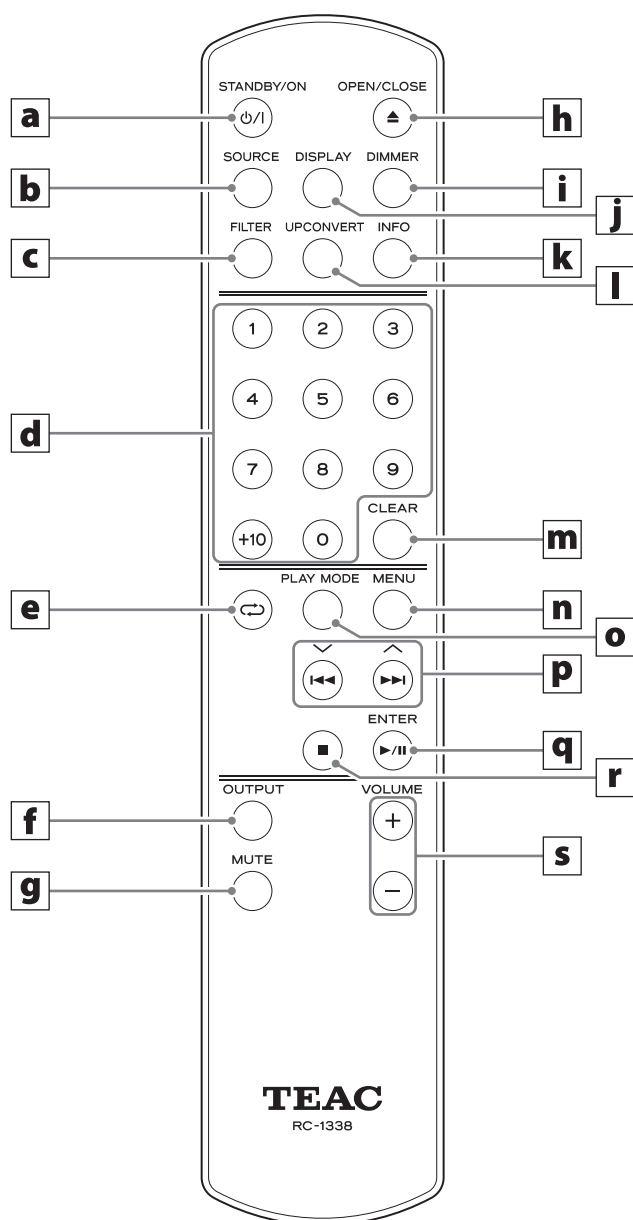

Quando l'unità principale e il telecomando hanno entrambi i pulsanti con le stesse funzioni, questo manuale spiega come utilizzare uno solo dei pulsanti. L'altro pulsante corrispondente può essere utilizzato allo stesso modo.

### **a** Pulsante STANDBY/ON

Premere questo pulsante per mettere l'unità in modalità standby o accenderla.

### **b** Pulsante SOURCE

Usare questo pulsante per selezionare la sorgente di riproduzione.

### **c** Pulsante FILTER

Premere questo per modificare l'impostazione del filtro passa-basso DSD (pagina 62).

### **d** Pulsanti numerici

Usare questi pulsanti per selezionare e programmare i brani, per esempio.

### **e** Pulsante REPEAT (↺)

Usare questo pulsante per modificare l'impostazione di riproduzione ripetuta (pagina 54).

### **f** Pulsante OUTPUT di selezione analogica

Commuta l'uscita dell'audio analogico tra i connettori di uscita audio analogico e la presa delle cuffie.

### **g** Pulsante MUTE

Premere questo pulsante per disattivare l'audio.

### **h** Pulsante vassoio OPEN/CLOSE (▲)

Premere questo pulsante per aprire e chiudere il vassoio del disco.

### **i** Pulsante DIMMER

Premere questo pulsante per regola la luminosità del display dell'unità principale.

### **j** Pulsante DISPLAY

### **k** Pulsante INFO

Questo mostra varie informazioni, incluso l'upconversion (pagina 51).

### **l** Pulsante UPCONVERT

Premere questo pulsante per modificare l'impostazione di upconversion.

### **m** Pulsante CLEAR

Usare questo per cancellare i brani programmate.

### **n** Pulsante MENU

Premere questo pulsante per accedere alla modalità di impostazione (pagina 58).

Premere questo pulsante in modalità di impostazione per tornare alla schermata precedente.

### **o** Pulsante PLAY MODE

Premere questo pulsante per passare dalla modalità di riproduzione programmata a quella casuale.

### **p** Pulsanti di salto (◀◀, ▶▶)/ pulsanti su/giù (^, v)

#### Quando la sorgente di ingresso è impostata su CD

Utilizzare questi pulsanti per saltare al brano precedente o successivo.

Tenere premuto questi pulsanti durante la riproduzione per la ricerca indietro/avanti (pagina 54).

**Quando la schermata del menu è aperta**

Utilizzare questi pulsanti per selezionare i valori di impostazione.

**q Pulsante di riproduzione/pausa (▶ / II) / pulsante ENTER****Quando la sorgente di ingresso è impostata su CD**

Premere questo pulsante quando l'unità è ferma o in pausa per avviare o riprendere la riproduzione.

Premere questo pulsante durante la riproduzione per mettere in pausa.

**Quando la schermata del menu è aperta**

Premere questo per avviare o confermare la selezione del valore di impostazione.

**r Pulsante di arresto (■)**

Premere questo pulsante durante la riproduzione per interrompere la riproduzione.

**s Pulsanti VOLUME (+, -)**

Usare questi pulsanti per regolare il volume.

## Parti e funzioni dell'unità principale

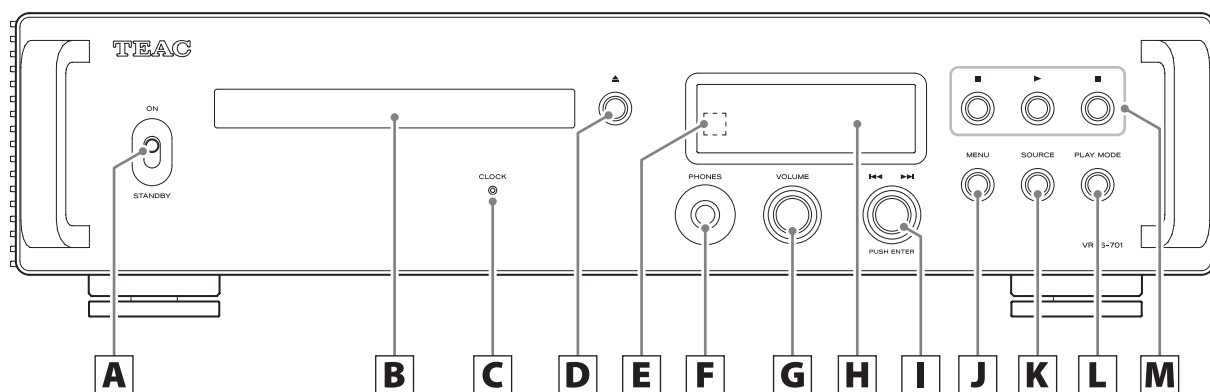

### **A** Interruttore STANDBY/ON

Usare questo pulsante per mettere l'unità in modalità standby o accenderla.

- Se il display è spento anche se l'interruttore STANDBY/ON è impostato su ON, la causa è solitamente una delle seguenti.
  - L'alimentazione è attivata, ma DIMMER (luminosità) è impostato su AUTO OFF (pagina 60).
  - La funzione di risparmio energetico automatico si è attivata, mettendo l'unità in standby (pagina 61).
  - Il cavo di alimentazione è scollegato.
  - L'unità è in standby a causa della funzione trigger (pagina 44).

Per accendere l'unità quando la funzione di risparmio energetico automatico è stata attivata, mettendo l'unità in standby, premere il pulsante STANDBY/ON sul telecomando, o impostare l'interruttore STANDBY/ON su STANDBY una volta e poi di nuovo su ON.

### **B** Vassoio del disco

Caricare un disco qui.

### **C** Indicatore CLOCK

Questo mostra lo stato di sincronizzazione del clock.

- Acceso: L'unità è attualmente sincronizzata con il clock dal connettore di ingresso sincronizzazione clock (CLOCK 10MHz IN).
- Lampeggiante: Nessun clock è in ingresso oppure l'unità sta tentando di sincronizzarsi con il segnale di clock.
- Spento: Il clock esterno non viene utilizzato
- Vedere a pagina 60 per le impostazioni di sincronizzazione del clock.

### **D** Pulsante di apertura/chiusura del vassoio (▲)

Premere questo pulsante per aprire e chiudere il vassoio del disco.

### **E** Ricevitore del segnale del telecomando

Questo riceve segnali dal telecomando. Quando si utilizza il telecomando, puntare l'estremità verso questo pannello del ricevitore.

### **F** Presa PHONES

Collegare qui le cuffie (con uno spinotto stereo standard da 6,3 mm) (pagina 45).

### **G** Manopola VOLUME

Usare questa manopola per regolare il volume. Ruotarla a destra per aumentare e a sinistra per abbassare il volume.

- Per abilitare la regolazione del volume di uscita audio analogica di questa unità, impostare LINE OUT LEVEL su VARIABLE (pagina 60). Ciò consentirà di regolare il livello di uscita analogica con la manopola VOLUME di questa unità.
- Le impostazioni del volume vengono conservate separatamente per l'uscita audio analogica e l'uscita cuffie.

### **H** Display

Il display mostra le schermate del menu e lo stato della riproduzione audio.

### **I** Manopola di salto (◀◀/▶▶)

#### **Quando la sorgente di ingresso è impostata su CD**

Utilizzare per saltare al brano precedente o successivo (pagina 54).

#### **Quando la schermata del menu è aperta**

Utilizzare questo per selezionare i valori di impostazione. Premerlo per avviare o confermare la selezione del valore di impostazione.

### **J** Pulsante MENU

Premere questo pulsante per accedere alla modalità di impostazione (pagina 58).  
Premere questo pulsante in modalità di impostazione per tornare alla schermata precedente.

### **K** Pulsante SOURCE

Usare questo pulsante per selezionare l'ingresso attivo.

### **L** Pulsante PLAY MODE

Utilizzare questo per alternare le modalità di riproduzione ordinaria, casuale e programmata.



La funzione di upconversion può essere utilizzata con sorgenti di ingresso (pagina 59).

La relazione tra le frequenze di campionamento in ingresso e le frequenze di campionamento dopo la funzione di upconversion sono riportate di seguito.

Sorgente di ingresso		Impostazione di upconversion			
Ingresso audio digitale	USB	OFF	2x Fs	4x Fs	8x Fs
Frequenza di campionamento di ingresso		Frequenza di campionamento dopo Upconversion			
[kHz]		[kHz]			
32	–	32	64	128	256
44,1	44,1	44,1	88,2	176,4	352,8
88,2	88,2	88,2	88,2	176,4	352,8
176,4	176,4	176,4	176,4	176,4	352,8
–	352,8	352,8	352,8	352,8	352,8
48	48	48	96	192	384
96	96	96	96	192	384
192	192	192	192	192	384
–	384	384	384	384	384

 Questi valori non vengono convertiti.

- L'upconversion massima è 8x Fs.
- L'upconversion non è possibile quando l'ingresso è DSD.

## M Pulsanti di controllo della riproduzione

Usare questi pulsanti per controllare la riproduzione quando la sorgente di ingresso è impostata su CD.

Pulsante di arresto (■)

Premere questo pulsante per interrompere la riproduzione CD.

Pulsante di riproduzione (▶)

Premere questo pulsante quando l'unità è ferma o in pausa per avviare la riproduzione.

Pulsante di pausa (⏸)

Premere questo pulsante durante la riproduzione per mettere in pausa.

## Funzione di risparmio energetico automatico

Questa unità ha una funzione di risparmio energetico automatico (pagina 61).

Per impostazione predefinita, l'impostazione è ON.

L'unità entrerà automaticamente in modalità standby se non viene emesso audio e non viene eseguita alcuna operazione per circa 30 minuti.

Impostare la funzione di risparmio energetico automatico su OFF per disabilitarla (pagina 61).

## Luminosità del display

È possibile regolare la luminosità del display dell'unità (pagina 60).

Per impostazione predefinita, l'impostazione è Slightly BRIGHT (Rimane poco illuminato).

Quando è impostato su AUTO OFF (illuminazione automatica spenta), il display si spegne quando non viene utilizzato.

- NO DISC e altri avvisi rimarranno accesi.

# Display

## All'accensione



Dopo che il display appare come sopra, mostrerà lo stato della sorgente di ingresso.

## Schermata della sorgente di riproduzione (quando è CD)

### Quando nessun disco è disponibile



### Esempio di visualizzazione: fermo

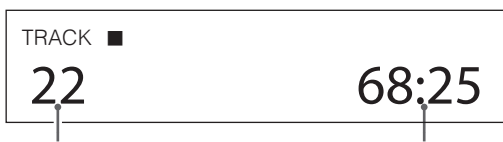

Numero totale dei brani del disco

Tempo di riproduzione totale (minuti: secondi)

### Esempio di visualizzazione: in riproduzione

Durante la riproduzione del disco e in pausa, ogni volta che si preme il pulsante DISPLAY, le informazioni vengono visualizzate come segue.



Numero di brano in fase di riproduzione

Tempo trascorso del brano in riproduzione (minuti: secondi)

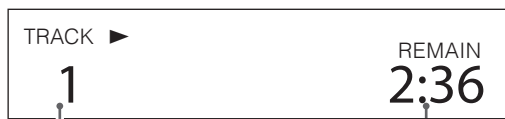

Numero di brano in fase di riproduzione

Tempo rimanente del brano in riproduzione (minuti/secondi)



Numero di brano in fase di riproduzione

Tempo rimanente del disco (minuti/secondi)

## Schermata della sorgente di riproduzione (quando non è CD)

La schermata della sorgente di riproduzione verrà visualizzata dopo l'accensione dell'unità e dopo circa sette secondi di inattività quando è aperta una schermata di impostazione.

Il formato del segnale di ingresso o il volume è mostrato a destra della sorgente di riproduzione. Premere il pulsante DISPLAY sul telecomando per cambiare ciò che viene mostrato.

### Esempi di visualizzazione

Schermata delle informazioni della sorgente di riproduzione Fermo

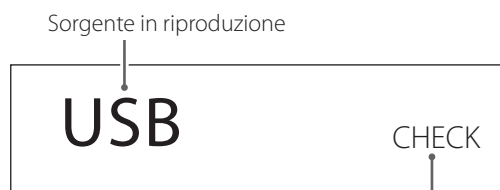

Sorgente in riproduzione

Appare quando la connessione viene controllata

In riproduzione

Formato del segnale di ingresso



Frequenza di campionamento

Premere il pulsante DISPLAY sul telecomando.

Visualizzazione del volume

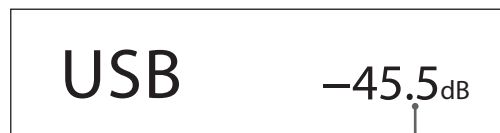

Volume

### Nome della sorgente in riproduzione

Viene visualizzato il nome della sorgente selezionata.

I nomi visualizzati sul display corrispondono ai connettori selezionati come segue.

I nomi tra parentesi appaiono quando si commuta.

#### USB (USB)

Porta USB

#### COAX (COAXIAL)

Connettore di ingresso audio digitale RCA COAXIAL

#### OPT (OPTICAL)

Connettore di ingresso audio digitale OPTICAL

### Stato del segnale di ingresso

Viene visualizzato lo stato del segnale della sorgente di ingresso.

#### CHECK

La connessione è in fase di verifica.

- PCM 32kHz
- PCM 44.1kHz
- PCM 48kHz
- PCM 88.2kHz
- PCM 96kHz
- PCM 128kHz
- PCM 176.4kHz
- PCM 192kHz
- PCM 256kHz
- PCM 352.8kHz
- PCM 384kHz
- DSD 2.8MHz
- DSD 5.6MHz
- DSD 11.2MHz
- DSD 22.5MHz

Questi mostrano il tipo di segnale di ingresso e la frequenza di campionamento.

## Schermata delle informazioni sul formato di riproduzione

Premere il pulsante INFO del telecomando durante la riproduzione per visualizzare le informazioni sul formato di riproduzione.

- Il segnale di ingresso e il display del segnale di riproduzione saranno gli stessi quando l'impostazione di upconversion è "OFF".

### Esempio quando la sorgente di riproduzione è USB, COAX o OPT (impostazione dell'upconversion "8x Fs")

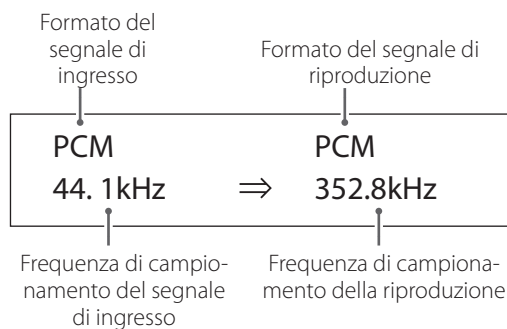

## Visualizzazione del volume

È possibile visualizzare due tipi di volume: STEP e dB. Questo è impostato con l'impostazione VOLUME TYPE (pagina 61).

L'impostazione del volume mostrata verrà ingrandita quando si ruota la manopola VOLUME di questa unità.

### VOLUME TYPE impostato su "STEP (0-100)"

Esempio di visualizzazione

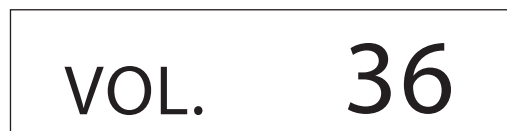

Il livello massimo del volume è 100 e il livello minimo è 0. Prima di collegare le cuffie, impostare la manopola VOLUME sul valore minimo (0). In caso contrario, potrebbero verificarsi forti rumori improvvisi, che potrebbero danneggiare le cuffie, danneggiare l'udito o causare altri problemi.

### VOLUME TYPE impostato su "dB"

Esempio di visualizzazione



Il livello massimo del volume è +24 dB e il livello minimo è  $-\infty$  dB (meno infinito). Prima di collegare le cuffie, impostare la manopola VOLUME sul valore minimo ( $-\infty$  dB). In caso contrario, potrebbero verificarsi forti rumori improvvisi, che potrebbero danneggiare le cuffie, danneggiare l'udito o causare altri problemi.

Il livello di uscita impostato viene visualizzato quando LINE OUT LEVEL è impostato su "FIXED 0dB" o "FIXED +6dB".

Esempio quando VOLUME TYPE è impostato su "dB"



- Se VOLUME TYPE è impostato su "STEP (0-100)", "VOL. 86" verrà visualizzato se impostato su "FIXED 0dB" e "VOL. 90" verrà mostrato quando impostato su "FIXED +6dB".

Quando LINE OUT LEVEL è impostato su "OFF", verranno mostrati "VOL. 0" o " $-\infty$  dB".

Esempio quando VOLUME TYPE è impostato su "dB"

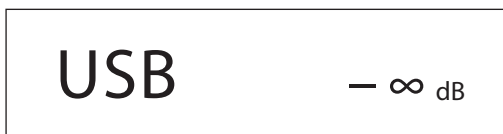

### Quando LINE OUT LEVEL è impostato su FIXED o OFF

Ruotando la manopola VOLUME si visualizzerà quanto segue.

LINE OUT LEVEL impostato su FIXED

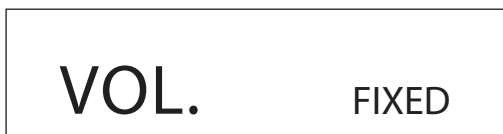

LINE OUT LEVEL impostato su OFF

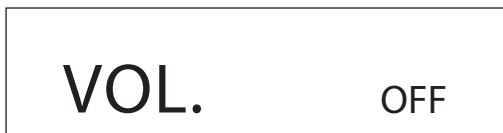

# Operazioni di base

## 1 Spostare l'interruttore STANDBY/ON in posizione ON per accendere l'unità.

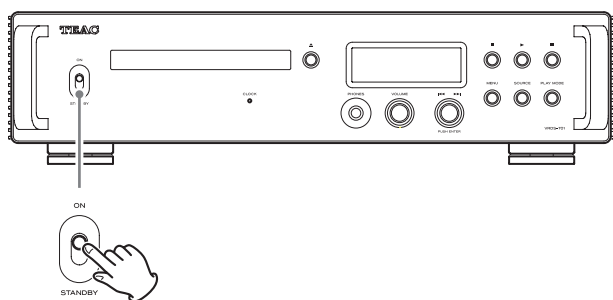

- Se a questa unità è collegato un amplificatore stereo, accendere sempre l'amplificatore per ultimo.

## 2 Ridurre al minimo il volume.

Ridurre al minimo il volume sui dispositivi utilizzati per controllare il volume (questa unità, l'amplificatore stereo o altre apparecchiature collegate a questa unità).

## 3 Premere il pulsante SOURCE per selezionare la sorgente d'ingresso.

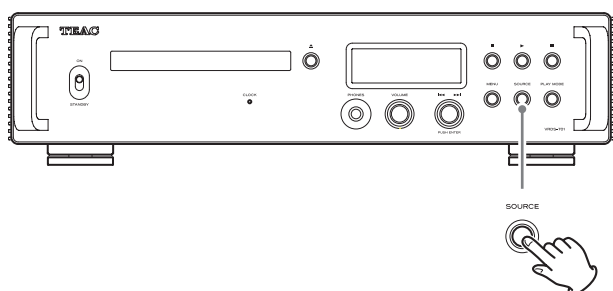

La sorgente selezionata appare sul display.

- È inoltre possibile utilizzare il pulsante SOURCE sul telecomando.
- Se il segnale di ingresso non è un segnale audio digitale o un formato di segnale audio non supportato da questa unità, come Dolby Digital o DTS, nessun audio verrà emesso. Impostare l'uscita digitale del dispositivo collegato all'uscita audio PCM.
- Per utilizzare un computer per riprodurre file audio quando questa unità è impostata su USB, è necessario innanzitutto installare un driver dedicato sul computer prima di collegarlo (pagina 64).
- I dati DSD possono essere riprodotti solo quando la sorgente di ingresso è USB o quando si utilizza l'ingresso digitale in formato DoP.

## 4 Azionare il dispositivo di riproduzione.

Consultare il manuale di funzionamento del dispositivo.

## 5 Regolare il volume.

### Quando si utilizzano le uscite audio analogiche

Quando LINE OUT LEVEL è impostato su VARIABLE, ruotare la manopola VOLUME di questa unità per regolare il volume.

Quando LINE OUT LEVEL è impostato su qualsiasi altra impostazione, il volume non può essere regolato da questa unità. Usare l'amplificatore stereo o un altro dispositivo collegato a questa unità per regolare il volume.

### Quando le cuffie sono collegate a questa unità

Ruotare la manopola VOLUME di questa unità per regolare il volume.

- Quando la manopola VOLUME di questa unità viene ruotata, verrà visualizzata la regolazione del volume.

### NOTA

- La funzione di risparmio energetico automatico è impostata su ON quando viene spedita nuova dalla fabbrica (pagina 61).
- Quando DIMMER (luminosità del display) è impostato su AUTO OFF, il display si spegne quando non viene utilizzato (pagina 60).

## 1 Premere il pulsante SOURCE per selezionare CD.

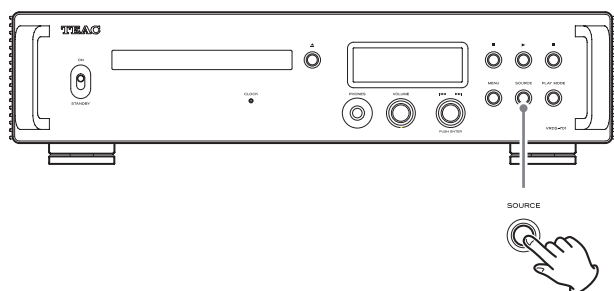

- È inoltre possibile utilizzare il pulsante SOURCE sul telecomando.

## 2 Premere il pulsante di apertura/chiusura del vassoio (▲) per chiuderlo.

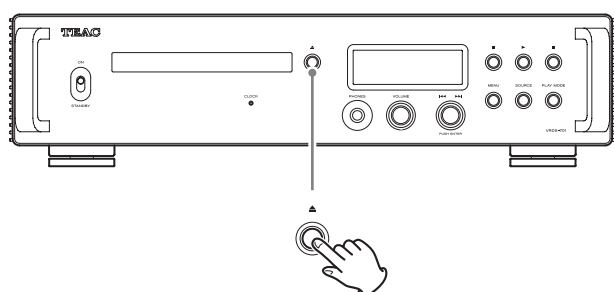

## 3 Posizionare un disco sul vassoio con l'etichetta rivolta verso l'alto.

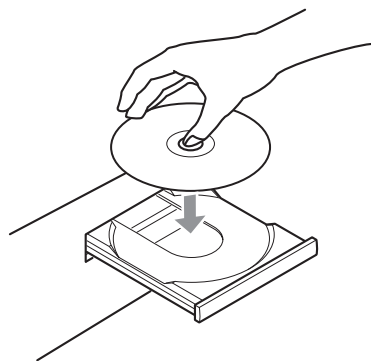

- Non inserire più di un disco nel vassoio.
- Se il vassoio viene chiuso mentre un disco si trova all'esterno delle guide centrali, il disco potrebbe rimanere bloccato all'interno e il vassoio potrebbe non aprirsi. Assicurarsi di posizionare sempre i dischi all'interno delle guide al centro del vassoio.
- Quando il vassoio si apre o si chiude, non forzarlo a mano.

## 4 Premere il pulsante di apertura/chiusura del vassoio (▲).

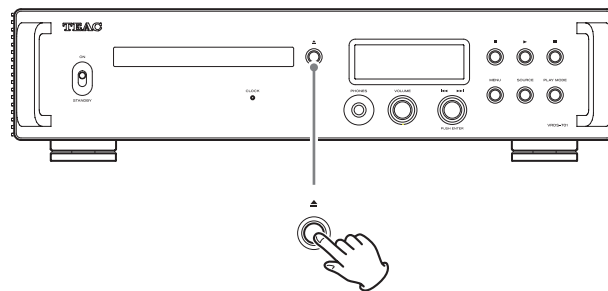

### ! CAUTELA

Fare attenzione alle dita quando si chiude il vassoio.

"READING" apparirà sul display e l'unità inizierà a caricare il disco.

- L'unità impiega del tempo per caricare il disco. Attendere fino a quando compare il numero totale dei brani e il tempo di riproduzione totale sul display. Al termine del caricamento, il display apparirà come segue.

### Esempio di visualizzazione



Numero totale dei brani del disco

Tempo di riproduzione totale (minuti: secondi)

- Quando POWER ON PLAY è su ON, la riproduzione inizierà immediatamente dopo l'accensione dell'unità (pagina 62).
- "NO DISC" appare se nessun disco è stato inserito.
- "No support" compare se viene caricato un disco che non può essere riprodotto.

## 5 Premere il pulsante di riproduzione (▶).

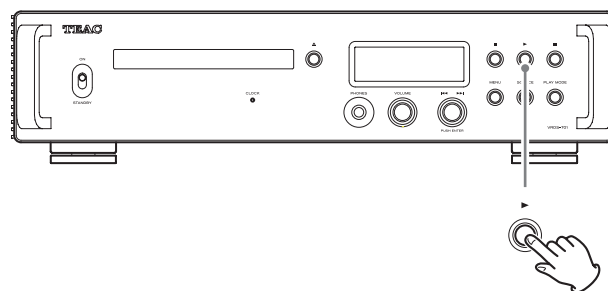

La riproduzione inizia dalla prima brano.

### Esempio di visualizzazione

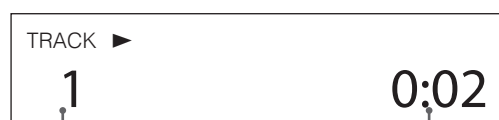

Numero di brano in fase di riproduzione

Tempo trascorso del brano in riproduzione (minuti: secondi)

## Ascolto di CD (seguito)

### Saltare per la ricerca di un brano

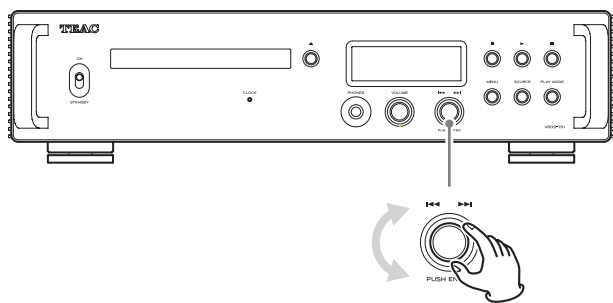

Ruotare la manopola di salto (◀◀/▶▶). Usarla per saltare al brano precedente o successivo. Continuare a ruotare finché non viene selezionato il brano desiderato.

Dopo che un brano è stata selezionato, inizierà la riproduzione dall'inizio.

- Durante la riproduzione, ruotare la manopola di salto ◀◀ un clic per tornare all'inizio del brano corrente. Ruotare la manopola di salto ◀◀ continuamente per selezionare e riprodurre i brani con un numero inferiore.

### Ricerca di una parte di un brano

Durante la riproduzione, tenere premuto un pulsante di salto (◀◀/▶▶) sul telecomando per cercare avanti/indietro. Quando si trova il punto desiderato, rilasciare il pulsante di salto (◀◀/▶▶).

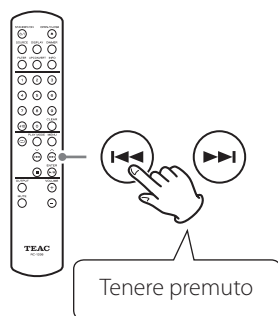

### Ripetizione della riproduzione

Premere il pulsante di ripetizione (↺) per scorrere le modalità di ripetizione come segue.

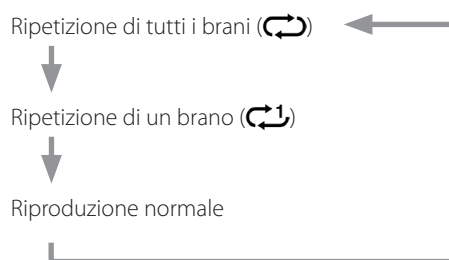
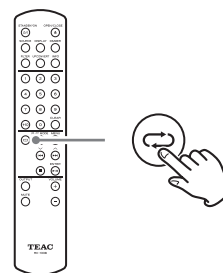

### Riproduzione casuale (shuffle/random)

Per passare alla riproduzione casuale, premere ripetutamente il pulsante PLAY MODE finché ⚡ appare in alto a destra sul display. La riproduzione casuale avverrà in base all'impostazione (pagina 62).

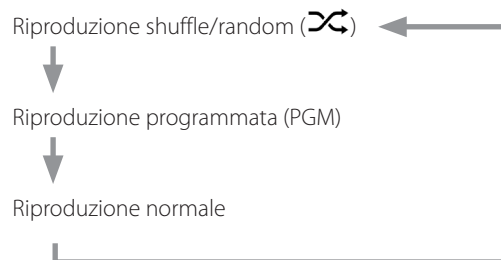
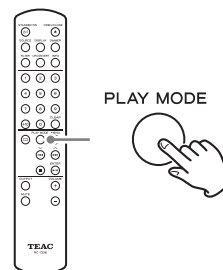

- La riproduzione casuale non si fermerà fino a che non si preme il pulsante di arresto (■).
- Quando la riproduzione casuale è attiva, l'impostazione della riproduzione ripetuta non ha effetto.

## Uso dei pulsanti numerici per selezionare un brano per la riproduzione

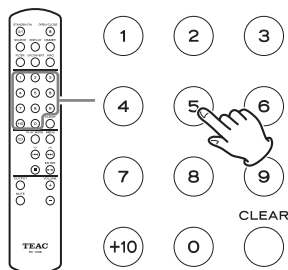

Durante la riproduzione o a unità ferma, premere i pulsanti numerici per selezionare un brano con un numero e avviare la riproduzione da quel brano.

Per riprodurre un brano con un numero a una cifra, premere quel pulsante numerico. Per riprodurre un numero di brano a due cifre, premere il pulsante +10 tutte le volte necessarie, quindi premere il pulsante numerico corrispondente per la seconda cifra. La riproduzione inizia dopo l'inserimento del numero di brano.

Esempi operativi

Traccia 7: (7)

Traccia 23: (+10) ⇒ (+10) ⇒ (3)

## Riproduzione programmata

La riproduzione programmata è possibile solo con i CD audio.

### Usare la riproduzione programmata

- 1** Premere ripetutamente il pulsante PLAY MODE fino a quando PGM appare in alto a destra del display.

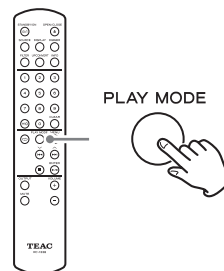

- Se si seleziona PGM durante la riproduzione, il brano in riproduzione verrà aggiunta come passo 1 del programma.

### NOTA

La programmazione è possibile anche quando il vassoio è aperto. In questo caso, è possibile programmare i numeri di brano 1 – 99. Dopo aver caricato un CD, tuttavia, i numeri di brano che non sono presenti sul CD verranno rimossi.

- 2** Utilizzare i pulsanti numerici per inserire i numeri dei brani.

Vedere "Uso dei pulsanti numerici per selezionare un brano per la riproduzione" per le istruzioni sull'inserimento dei numeri di brano.

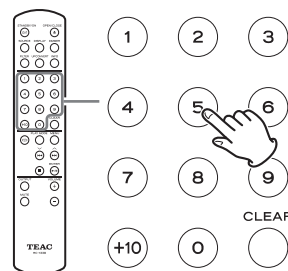

### Esempio di visualizzazione



## Ascolto di CD (seguito)

**3** Continuare a inserire i numeri dei brani che si desidera programmare.

**4** Premere il pulsante di riproduzione/pausa (▶/||) sul telecomando o il pulsante di riproduzione (▶) sull'unità principale per avviare la riproduzione programmata.

- Le funzioni di salto, ricerca e riproduzione ripetuta possono essere utilizzate durante la riproduzione programmata.

### NOTA

Quando appare "PGM" in alto a destra del display, ciò che accade quando si usano i pulsanti numerici per inserire i numeri di traccia dipende dall'impostazione PROGRAM PLAY (pagina 62).

## Controllo dell'ordine del programma

Premere i pulsanti di salto (◀◀/▶▶) quando la riproduzione è ferma per modificare il passo del programma visualizzato, consentendo di controllare l'ordine del programma.

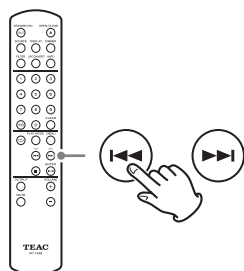

Premere il pulsante di arresto (■) al termine del controllo.

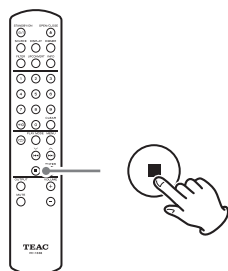

## Modifica dei brani programmati

Premendo i pulsanti di salto (◀◀/▶▶) quando la riproduzione viene interrotta, il passo del programma lampeggia, mostrando che la modalità di modifica del programma è attiva.

Premere il pulsante di arresto (■) per terminare la modalità di modifica del programma.

### Inserimento di brani

**1** Utilizzare i pulsanti di salto (◀◀/▶▶) quando la riproduzione è ferma per visualizzare il passo del programma in cui si desidera inserire un brano.

#### Esempio di visualizzazione



Il passo del programma lampeggia

**2** Utilizzare i pulsanti numerici per inserire i numeri dei brani.

#### Esempio di visualizzazione



- In questo esempio, il brano numero 6 è stato aggiunto al passo 2 del programma, spingendo al passo 3 il brano 8, che si trovava al passo 2. Anche i brani su tutti i passi successivi del programma verranno spostati ai passi successivi.
- Continuare a inserire i numeri di brano per inserire più brani.

**3** Premere il pulsante di arresto (■) per terminare la modifica.



## Cancellare i brani selezionati

- 1** Utilizzare i pulsanti di salto (◀◀ / ▶▶) quando la riproduzione è ferma per visualizzare il passo del programma con il brano che si desidera cancellare.

### Esempio di visualizzazione



Passo del programma

- 2** Premere il pulsante CLEAR per rimuovere il brano dal programma.

### Esempio di visualizzazione



Passo del programma

- In questo esempio, il brano numero 6 è stato cancellato al passo 2 del programma, portando avanti i brani al passo 3 e successivi.

- 3** Premere il pulsante di arresto (■) per terminare la modifica.

### NOTA

Premendo il pulsante CLEAR a riproduzione ferma, si cancellerà il brano dell'ultimo passo aggiunto al programma.

## Cancellazione dell'intero programma

Eeguire una delle seguenti operazioni per cancellare il programma.

- Premere il pulsante PLAY MODE in modo che "PGM" scompaia dalla parte superiore destra del display.
- Espellere il disco.
- Mettere l'unità in modalità standby.

# Impostazioni

- 1** Premere il pulsante MENU per visualizzare la schermata del menu.

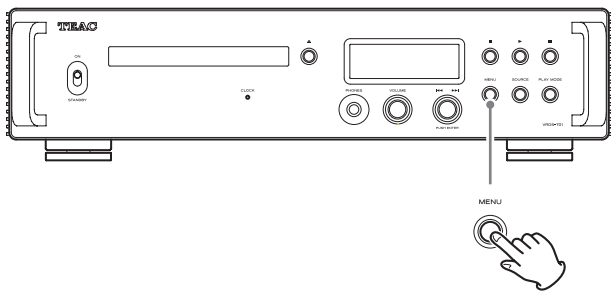

- 2** Ruotare la manopola di salto (|◀◀/▶▶|) per visualizzare la voce che si vuol impostare.

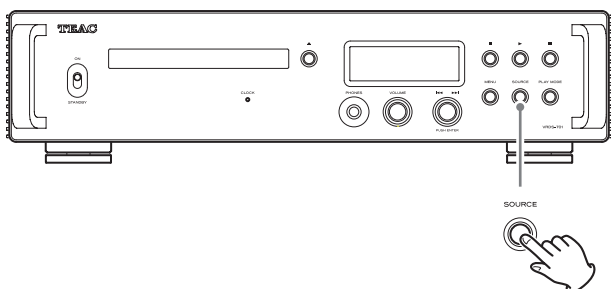

- È inoltre possibile utilizzare i pulsanti su e giù (∧, ∨) sul telecomando.

Le voci del menu appaiono nel seguente ordine.

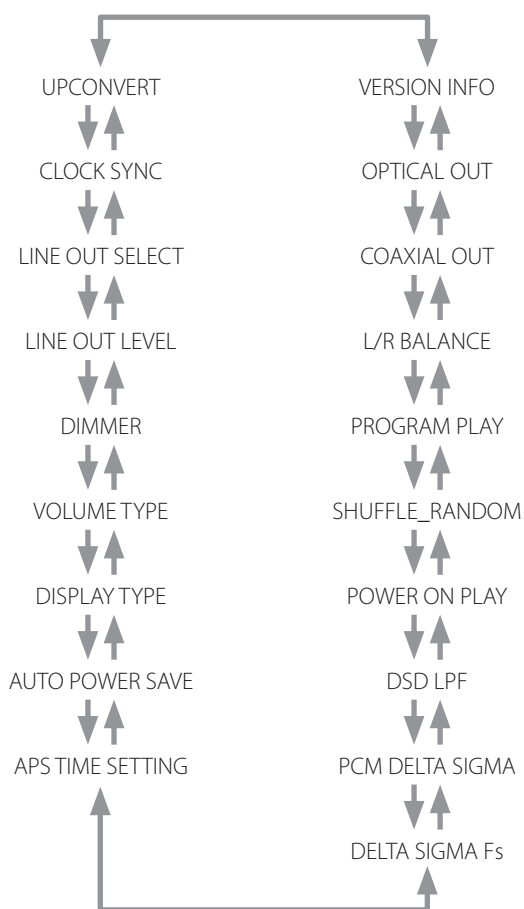

- 3** Premere la manopola di salto (|◀◀/▶▶|).

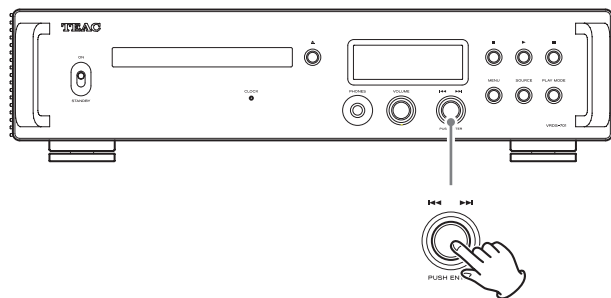

- È anche possibile premere il pulsante ENTER sul telecomando.
- Il valore attualmente impostato viene visualizzato sul display.

- 4** Ruotare la manopola di salto (|◀◀/▶▶|) per modificare i valori di impostazione.

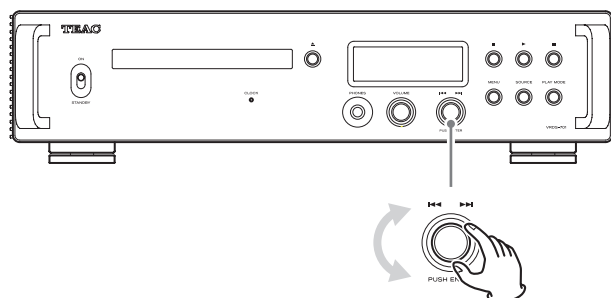

- È inoltre possibile utilizzare i pulsanti su e giù (∧, ∨) sul telecomando.
- Premere il pulsante MENU per tornare alla selezione della voce di impostazione.

- 5** Premere la manopola di salto (|◀◀/▶▶|).

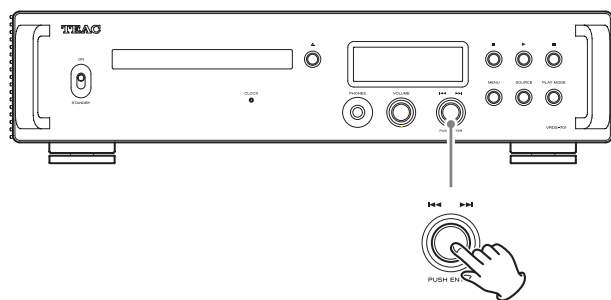

- È anche possibile premere il pulsante ENTER sul telecomando.

- 6** Al termine della modifica delle impostazioni, premere il pulsante **MENU** per visualizzare nuovamente lo stato della sorgente di ingresso.

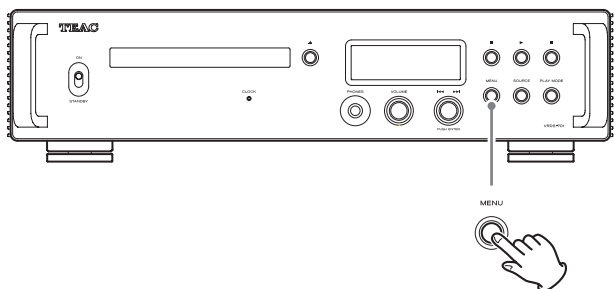

- Se non si esegue alcuna operazione per circa sette secondi, il display tornerà a mostrare lo stato della sorgente di input.

## Upconversion

Usare per impostare l'uso del circuito di upconversion quando si ricevono segnali PCM.

- Vedere a pagina 49 la relazione tra le frequenze di campionamento in ingresso e le frequenze di campionamento dopo la funzione Upconversion.



### OFF

Il segnale di ingresso viene inviato così com'è al convertitore D/A senza essere convertito verso l'alto.

### 2x Fs

Se la sorgente di ingresso è inferiore a 2x di una frequenza di campionamento standard, viene convertita in upconversion 2x e poi inviata al convertitore D/A.

### 4x Fs

Se la sorgente di ingresso è inferiore a 4x di una frequenza di campionamento standard, viene convertita in upconversion 4x e poi inviata al convertitore D/A.

### 8x Fs

Se la sorgente di ingresso è inferiore a 8x di una frequenza di campionamento standard, viene convertita in upconversion 8x e poi inviata al convertitore D/A.

### NOTA

Questo può essere impostato direttamente con il pulsante UPCONVERT del telecomando.

## Impostazioni (seguito)

### Sincronizzazione del clock



#### OFF

Nessuna sincronizzazione clock viene usata.

#### ON

Il master clock di questa unità verrà sincronizzato con l'ingresso di clock a 10 MHz tramite il connettore di ingresso di sincronizzazione clock (CLOCK 10MHz IN).

- Quando la sorgente di ingresso è COAXIAL o OPTICAL, sia questa unità che il dispositivo di uscita audio digitale devono essere sincronizzati allo stesso clock esterno. Se non sono sincronizzati, il suono potrebbe saltare o interrompersi.

### Selezione dell'uscita di linea

Usare questo per selezionare quali connettori emettono audio analogico.



#### RCA

I segnali audio analogici vengono emessi attraverso i connettori RCA.

#### PIN 2 HOT

I segnali audio analogici vengono emessi attraverso i connettori XLR con 2: polarità HOT.

#### PIN 3 HOT

I segnali audio analogici vengono emessi attraverso i connettori XLR con 3: polarità HOT.

### Livello di uscita linea

Usare questo per impostare il livello audio in uscita dai connettori di uscita audio analogica (LINE OUT).



#### FIXED 0dB

Viene emesso un massimo di 2 Vrms. Selezionare questa opzione se si desidera regolare il volume usando un amplificatore.

#### FIXED +6dB

Viene emesso un massimo di 4 Vrms. Selezionare questa opzione se si desidera regolare il volume usando un amplificatore.

- Se il suono distorce, impostare su FIXED 0dB.

#### VARIABLE

Ciò consentirà di regolare il livello di uscita analogica con la manopola VOLUME di questa unità. Selezionare questa opzione se si desidera regolare il volume mediante questa unità.

#### OFF

Nessun suono in uscita.

### Luminosità del display

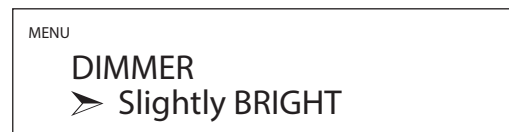

#### BRIGHT

Rimane illuminato in modo brillante.

#### Slightly BRIGHT

Rimane poco illuminato.

#### DARK

Rimane buio.

#### AUTO OFF

Si spegne automaticamente.

- Il display si spegne quando non viene utilizzato.

#### NOTA

Questo può essere impostato direttamente con il pulsante DIMMER del telecomando.

## Visualizzazione del volume

Questo imposta come il volume viene mostrato.

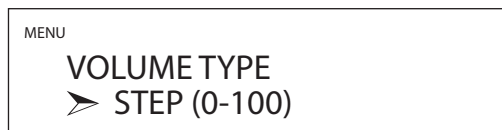

### STEP (0-100)

Questo mostra il volume in passi da 0 (minimo) a 100 (massimo).

### dB

Questo mostra il volume in decibel (dB).

## Indicazione sullo schermo

Seleziona le informazioni mostrate a destra della sorgente di riproduzione.

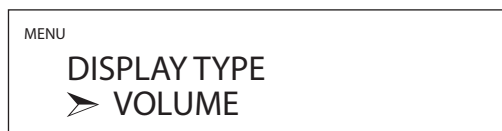

### VOLUME

Viene visualizzato il volume.

### SAMPLING FREQ.

Vengono visualizzate le informazioni della sorgente di riproduzione.

### NOTA

Questo può essere impostato direttamente con il pulsante DISPLAY del telecomando.

## Funzione di risparmio energetico automatico

Questa unità ha una funzione di risparmio energetico automatico.

- La funzione di risparmio energetico automatico è attiva quando l'unità viene spedita nuova dalla fabbrica.

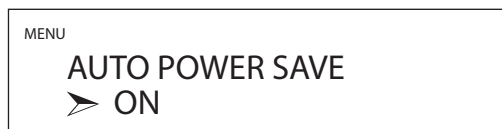

### OFF

La funzione di risparmio energetico automatico è disabilitata.

### ON

L'unità entrerà automaticamente in modalità standby se non viene emesso audio e non viene eseguita alcuna operazione per circa 30 minuti.

- L'impostazione del tempo di risparmio energetico automatico può essere utilizzata per modificare la quantità di tempo prima che l'unità entri in modalità standby.

## Impostazione del tempo di risparmio energetico automatico

Consente di impostare la quantità di tempo prima che la funzione di risparmio energetico automatico faccia entrare l'unità in standby.



L'impostazione può essere effettuata in un intervallo compreso tra 1 e 255 minuti con incrementi di 1 minuto (30 minuti per impostazione predefinita).

## Conversione D/A del segnale PCM

### DELTA SIGMA Fs

Imposta la frequenza di campionamento del modulatore  $\Delta\Sigma$ . Seleziona l'impostazione audio che si preferisce.



128x Fs

256x Fs

512x Fs

### PCM DELTA SIGMA

Imposta il formato di uscita del modulatore  $\Delta\Sigma$ . Seleziona l'impostazione audio che si preferisce.



### MULTI BIT

Questo usa il multi livello in uscita.

### DSD (1 BIT)

Questo usa il formato DSD in uscita.

## Impostazioni (seguito)

### Filtro passa-basso DSD

Seleziona l'impostazione audio che si preferisce.

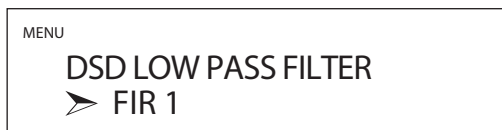

#### OFF

Il filtro passa basso è disabilitato.

#### FIR 1

Filtro FIR passa basso tipo 1

#### FIR 2

Filtro FIR passa basso tipo 2

- Le impostazioni FIR 1 e FIR 2 sono efficaci solo durante l'ingresso DSD e/o quando PCM DELTA SIGMA è impostato su DSD (1 BIT).

### Funzione POWER ON PLAY

La riproduzione può avviarsi automaticamente all'accensione dell'unità se la sorgente di ingresso è impostata su CD.



#### OFF

La riproduzione non si avvia automaticamente all'accensione dell'unità.

#### ON

La riproduzione si avvierà automaticamente all'accensione dell'unità.

### Riproduzione casuale (shuffle/random)

È possibile selezionare due modalità di riproduzione casuale.



#### SHUFFLE PLAY

Questo riproduce ogni brano sul disco una volta.

- A meno che non sia stata impostata anche la ripetizione, la riproduzione si fermerà dopo che tutte i brani sul disco sono state riprodotte.

#### RANDOM PLAY

Questo riproduce i brani sul disco in modo casuale.

- Indipendentemente dall'impostazione di ripetizione, la riproduzione non si interrompe finché non viene premuto il pulsante di arresto (■).

### Comportamento dell'immissione della traccia durante la riproduzione del programma

Imposta ciò che accade quando i pulsanti numerici vengono utilizzati durante la riproduzione del programma.



#### PLAY LATER

Il numero della traccia in ingresso viene aggiunto alla fine del programma.

La traccia in riproduzione continua.

#### PLAY NOW

Il numero della traccia immessa viene aggiunto alla fine del programma e la riproduzione inizia immediatamente.

## Uscita digitale coassiale

Questa imposta l'uscita dal connettore di uscita audio digitale COAXIAL.



### OFF

Nessun segnale audio verrà emesso dal connettore di uscita audio digitale COAXIAL.

### ON

I segnali audio verranno emessi dal connettore di uscita audio digitale COAXIAL.

## Uscita digitale ottica

Questa Imposta l'uscita dal connettore di uscita audio digitale OPTICAL.

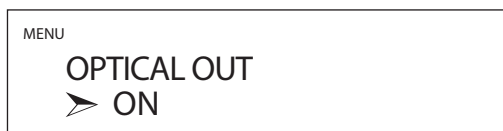

### OFF

Nessun segnale audio verrà emesso dal connettore di uscita audio digitale OPTICAL.

### ON

I segnali audio verranno emessi dal connettore di uscita audio digitale OPTICAL.

## Regolazione del bilanciamento sinistra-destra

Regola il bilanciamento sinistra-destra.

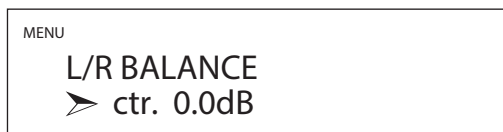

Questa impostazione può essere effettuata per ciascuna uscita. Questa può essere impostata da Lch 24.0 dB a Rch 24.0 dB con incrementi di 0,5 dB. Quando il volume è lo stesso per entrambi i canali sinistro e destro, verrà visualizzato "ctr. 0.0dB".

## Visualizzazione delle informazioni

Questo mostra la versione del firmware utilizzato dall'unità.



### SYSTEM

La versione del firmware del microcomputer

### USB

La versione del firmware dell'USB

### FPGA

La versione del firmware dell'FPGA

### CD DRIVE

La versione del firmware dell'unità CD

# Riproduzione di musica su un computer

## Sistemi operativi supportati

Questa unità può essere collegata tramite USB e utilizzata con un computer con uno dei seguenti sistemi operativi.

Non è possibile garantire il funzionamento con altri sistemi operativi (a partire da marzo 2023).

### Quando si utilizza il Mac

macOS High Sierra (10.13)

macOS Mojave (10.14)

macOS Catalina (10.15)

macOS Big Sur (11)

macOS Monterey (12)

macOS Ventura (13)

### Quando si utilizza Windows

Windows 8 (32/64 bit)

Windows 8.1 (32/64 bit)

Windows 10 (32/64 bit)

Windows 11

## Installazione del driver

### Quando si utilizza il Mac

Questa unità può essere utilizzata con il driver del sistema operativo standard, quindi non è necessario installare un driver.

Un driver dedicato deve essere installato sul computer, tuttavia, per utilizzare Bulk Pet.

### Quando si utilizza Windows

Per utilizzare questa unità per la riproduzione di file su un computer, installare il driver dedicato sul computer.

#### AVVISO IMPORTANTE

È necessario installare il software del driver dedicato prima di collegare questa unità a un computer tramite un cavo USB.

Se si collega l'unità al computer tramite USB prima di installare il driver, non funzionerà correttamente.

A seconda della composizione dell'hardware e del software del computer, il funzionamento potrebbe non essere possibile anche con i sistemi operativi sopra elencati.

## Installazione del driver su un computer

Installare il driver dedicato sul computer dopo averlo scaricato dal seguente URL.

Per i dettagli sulle procedure di installazione e le procedure di impostazione del sistema operativo, vedere la guida all'installazione del TEAC ASIO USB DRIVER inclusa con il driver.

<https://teac.jp/int/product/vrds-701/download>

## Nota sulle modalità di trasmissione

Questa unità può trasferire dati utilizzando la modalità Isochronous o Bulk Pet.

Le frequenze di campionamento che possono essere trasmesse sono 44.1 kHz, 48 kHz, 88.2 kHz, 96 kHz, 176.4 kHz, 192 kHz, 352.8 kHz e 384 kHz.

Quando collegato correttamente, si è in grado di selezionare "TEAC USB AUDIO DEVICE" come uscita audio dal computer.

- I dati audio inviati dal computer verranno elaborati utilizzando il clock di questa unità durante la trasmissione dei dati, consentendo la riduzione del jitter.

## Download dell'applicazione di riproduzione TEAC HR Audio Player

È possibile scaricare le versioni per Mac e Windows della nostra applicazione gratuita TEAC HR Audio Player che supporta la riproduzione di file DSD dal sito TEAC International.

[https://teac.jp/int/product/hr\\_audio\\_player/download](https://teac.jp/int/product/hr_audio_player/download)

## Nota sulle impostazioni di TEAC HR Audio Player

Per riprodurre registrazioni DSD a 22.5 MHz con TEAC HR Audio Player, aprire la finestra Configure e impostare "Decode mode" su "DSD Native".

Per riprodurre formati diversi da DSD a 22.5 MHz, impostarlo su "DSD over PCM" o "DSD Native" a piacere.

Per i dettagli, vedere "Selecting the DSD decode mode" (Selezione della modalità di decodifica DSD) nel manuale di TEAC HR Audio Player.



## Riprodurre file audio da un computer

### 1 Collegare la porta USB sul retro di questa unità al computer tramite un cavo USB.

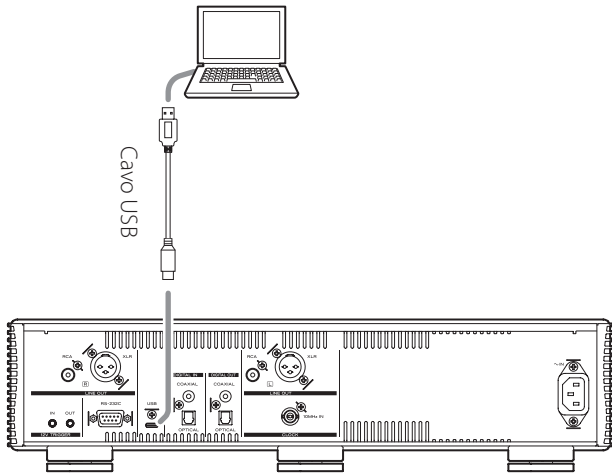

- Utilizzare un cavo con un connettore che corrisponda a quello di questa unità.

### 2 Accendere il computer.

- Verificare che il sistema operativo sia avviato correttamente.

### 3 Spostare l'interruttore STANDBY/ON in posizione ON per accendere l'unità.

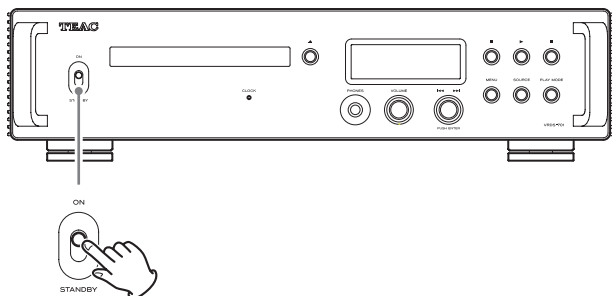

### 4 Premere il pulsante SOURCE per selezionare USB.

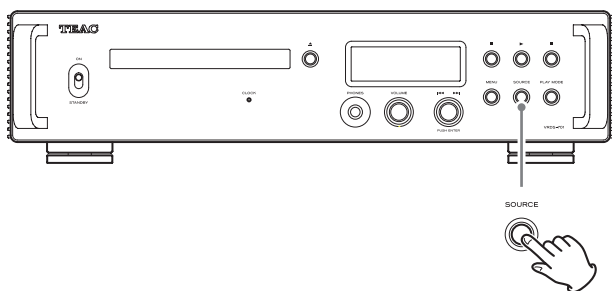

### 5 Avviare la riproduzione di un file audio sul computer.

Alzando il volume di uscita dal computer al massimo e, regolando il volume di uscita dall'amplificatore stereo, può essere ottenuta la migliore qualità del suono.

Ridurre al minimo il volume dell'amplificatore stereo prima dell'avvio della riproduzione di inizio. Poi, aumentarla gradualmente.

Quando si utilizzano le cuffie con questa unità, ruotare la manopola VOLUME in senso antiorario per ridurre al minimo il volume prima di metterle. Poi, aumentarla gradualmente.

- Il computer e questa unità non possono controllarsi a vicenda.
- Non eseguire alcuna delle seguenti operazioni durante la riproduzione di file audio tramite la connessione USB. Ciò potrebbe causare il malfunzionamento del computer. Chiudere sempre il software di riproduzione audio prima di eseguire una qualsiasi di queste operazioni.
  - Scollegare il cavo USB
  - Spegnerne l'unità o metterla in modalità standby
  - Cambiare la selezione dell'ingresso corrente
- I suoni operativi del computer verranno trasmessi anch'essi durante la riproduzione di file audio tramite la connessione USB. Per evitare di emettere questi suoni, effettuare le impostazioni necessarie sul computer per silenziarli.
- Se si avvia il software di riproduzione audio prima di collegare questa unità al computer o prima di impostare l'ingresso su USB, i file audio potrebbero non essere riprodotti correttamente. In questo caso, riavviare il software di riproduzione audio o riavviare il computer.

## MQA (Master Quality Authenticated)

MQA è una tecnologia britannica pluripremiata che offre il suono della registrazione master originale. Il file MQA principale è completamente autenticato ed è abbastanza piccolo da essere riprodotto in streaming o scaricato.

Visitare [mqa.co.uk](http://mqa.co.uk) per ulteriori informazioni.

L'VRDS-701 include la tecnologia MQA, che consente di riprodurre file audio e flussi MQA, offrendo il suono della registrazione master originale.

“MQA” o “MQA.” indica che il prodotto sta decodificando e riproducendo un flusso o un file MQA e indica la provenienza per garantire che il suono sia identico a quello del materiale sorgente. “MQA.” indica che sta riproducendo un file MQA Studio, che è stato approvato in studio dall'artista/produttore o è stato verificato dal proprietario del copyright.

- Quando si esegue la decodifica MQA di segnali da COAXIAL o OPTICAL, i segnali devono essere ricevuti come bit perfetti. Pertanto, utilizzare questa funzione con CLOCK SYNC impostato su OFF a meno che il dispositivo di uscita audio digitale e questa unità non siano sincronizzati allo stesso clock esterno, nel qual caso impostare CLOCK SYNC su ON. Se impostato su ON quando l'altro dispositivo di uscita digitale non è sincronizzato con il clock, potrebbero verificarsi salti e interruzioni nell'audio.

### Esempio di visualizzazione durante la riproduzione MQA

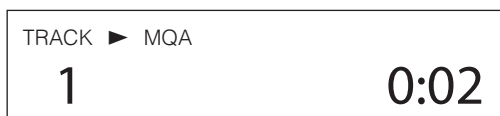

## Manutenzione

Pulire lo sporco dal coperchio superiore e altre superfici del pannello usando un panno morbido leggermente inumidito con un detergente neutro diluito.

Non pulire con panni chimici, diluenti o altri agenti chimici. Ciò potrebbe danneggiare la superficie.



**Per maggior sicurezza, scollegare il cavo dalla presa di corrente prima di pulire.**

## Risoluzione dei problemi

Se si riscontra un problema con questo prodotto, si prega di prendere un momento per rivedere le seguenti informazioni prima di richiedere assistenza. Se l'unità persiste a non funzionare correttamente, contattare il rivenditore dove si è acquistata l'unità.

### Generali

#### L'unità non si accende.

- ➔ Controllare che il cavo di alimentazione sia completamente collegato alla presa di alimentazione. Se la presa è commutata, verificare che l'interruttore sia in posizione ON.
- ➔ Collegare un dispositivo elettrico diverso all'uscita per verificare che la presa stia fornendo energia.
- ➔ Se la funzione di risparmio energetico automatico ha causato l'unità a entrare in modalità standby, premere il pulsante STANDBY/ON del telecomando per accendere nuovamente l'unità.

#### L'unità si spegne automaticamente.

- ➔ Questo perché la funzione di risparmio energetico automatico ha spento l'unità. Impostare l'interruttore STANDBY/ON su STANDBY una volta e quindi reimpostarlo su ON. Modificare l'impostazione di risparmio energetico automatico, se necessario (pagina 61).

#### Il telecomando non funziona.

- ➔ Accendere l'unità principale (pagina 52).
- ➔ Se le batterie sono scariche, sostituirle entrambe con batterie nuove (pagina 45).
- ➔ Il telecomando non funzionerà se ci sono ostacoli tra di esso e l'unità principale. Puntare il telecomando sul pannello frontale dell'unità da una distanza inferiore a circa 7 m (pagina 45).

#### Un televisore o un altro dispositivo non funziona correttamente.

- ➔ L'uso del telecomando di questa unità potrebbe causare il funzionamento errato di alcuni televisori e altri dispositivi con funzioni di telecomando wireless.

#### È presente del ronzio.

- ➔ Un cavo di collegamento vicino a un cavo di alimentazione o a una luce fluorescente può essere causa di interferenza, quindi separarli quanto più possibile.

#### Nessun suono in uscita.

- ➔ Se a questa unità è collegato un amplificatore stereo, regolare il suo volume.
- ➔ Se si utilizzano le cuffie con questa unità, utilizzare la manopola VOLUME per regolare il volume.
- ➔ Usare il pulsante SOURCE per selezionare l'ingresso collegato alla sorgente che si desidera ascoltare.
- ➔ Premere il pulsante OUTPUT sul telecomando per selezionare le prese che mandano in uscita l'audio analogica.
- ➔ Verificare di nuovo i collegamenti con altre apparecchiature.
- ➔ Questa unità può riprodurre solo segnali audio a due canali. Per i dettagli sui formati del segnale, vedere i formati del segnale di ingresso indicati nelle specifiche.

### **Non non c'è nessun suono da un lato delle cuffie.**

- ➔ Verificare che la spina delle cuffie sia inserita completamente.

## **Lettore CD**

### **La riproduzione non è possibile.**

- ➔ Se il disco è capovolto, ricaricarlo con l'etichetta rivolta verso l'alto.
- ➔ Se il disco è sporco, pulirlo.
- ➔ Se viene caricato un disco vuoto, sostituirlo con un disco che contiene registrazioni.
- ➔ A seconda della qualità e delle condizioni di registrazione del disco, alcuni dischi CD-R/CD-RW non possono essere riprodotti.
- ➔ Questa unità non può riprodurre dischi CD-R/CD-RW non finalizzati.

### **Il suono salta.**

- ➔ Le vibrazioni causano salti sul suono. Installare l'unità in una posizione stabile.
- ➔ Se il disco è sporco, pulirlo.
- ➔ Non utilizzare dischi graffiati o incrinati.

## **Sincronizzazione del clock**

### **L'indicatore CLOCK non smette di lampeggiare.**

- ➔ Impostare la sincronizzazione del clock su OFF quando non la si utilizza.
- ➔ Potrebbe essere immesso un segnale di clock a cui l'unità non può sincronizzarsi. Controllare i collegamenti dei connettori di sincronizzazione del clock e le impostazioni dei dispositivi collegati.

## **Collegamenti a un computer**

### **Il computer non riconosce questa unità.**

- ➔ Vedere pagina 64 le informazioni sui sistemi operativi supportati. Il funzionamento con sistemi operativi non supportati non è garantito.

### **Si verificano rumori.**

- ➔ L'avvio di altre applicazioni durante la riproduzione di un file audio può interrompere la riproduzione o causare disturbi. Non avviare altre applicazioni durante la riproduzione.
- ➔ Quando l'unità è collegata a un computer tramite un hub USB, ad esempio, si potrebbe sentire del rumore. In questo caso, collegare l'unità direttamente al computer.

### **I file audio non possono essere riprodotti.**

- ➔ Collegare questa unità al computer e impostare l'ingresso di questa unità su USB prima di avviare il software di riproduzione audio.  
Se si collega questa unità al computer o si imposta l'ingresso su USB dopo aver avviato il software di riproduzione audio, i file audio potrebbero non venire riprodotti correttamente.

### **La riproduzione ha smesso di funzionare.**

- ➔ Verificare l'impostazione del dispositivo di uscita audio del sistema operativo. Provare a eliminare il driver e reinstallarlo. Per i dettagli, vedere la guida all'installazione del TEAC ASIO USB DRIVER inclusa con il driver.

Poiché questa unità utilizza un microcontrollore, rumori esterni e altre interferenze possono causare malfunzionamenti dell'unità. In questo caso, scollegare il cavo di alimentazione, attendere un po' e poi riaccendere l'unità, riavviando le operazioni.

### **Nota sulla condensa**

Se questa unità viene portata da un ambiente esterno freddo in una stanza calda o il termosifone è appena stato acceso nella stanza in cui si trova, ad esempio, potrebbe verificarsi la formazione di condensa su parti operative o lenti, con conseguente malfunzionamento. In questo caso, lasciare il prodotto acceso e attendere da una a due ore. Ciò dovrebbe consentire la normale riproduzione.

## Risoluzione dei problemi (seguito)

### Ripristino delle impostazioni predefinite

- 1 Tenendo premuto il pulsante MENU, impostare l'interruttore STANDBY/ON su ON.**

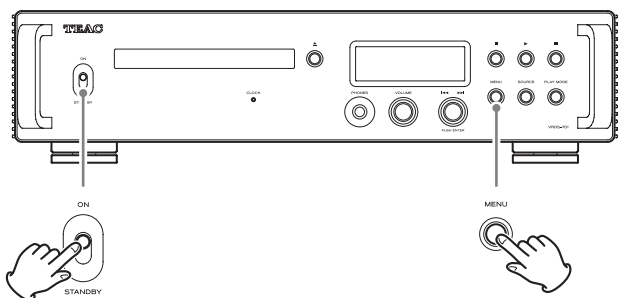

- 2 Rilascia il pulsante MENU quando appare il menu FACTORY RESET.**



- 3 Premere la manopola di salto (|◀◀/▶▶|).**



Al termine del ripristino, verrà visualizzata la schermata della sorgente di riproduzione.

Esempio di visualizzazione



#### ATTENZIONE

- Non mettere l'unità in standby finché non viene visualizzata la schermata della sorgente di riproduzione.
- Questa operazione ripristinerà tutte le impostazioni ai valori predefiniti.
- Le impostazioni predefinite in fabbrica sono i valori di impostazione mostrati nelle immagini a schermo utilizzate nelle spiegazioni in questo manuale.

## Specifiche

### Tipi di dischi riproducibili

CD audio, CD (compresi CD-R e CD-RW)

- I CD da 8 cm non sono supportati.

### Uscite audio analogiche

Connettori ..... connettori XLR × 1 coppia (L/R)  
connettori RCA × 1 coppia (L/R)

Impedenza di uscita ..... XLR: 220 Ω  
RCA: 180 Ω

Livello massimo di uscita (1 kHz/fondo scala, su 10 kΩ)

FIXED 0dB ..... XLR/RCA: 2,0 Vrms

FIXED +6dB ..... XLR/RCA: 4,0 Vrms

VARIABLE ..... XLR: 12 Vrms

RCA: 6 Vrms

Risposta in frequenza\* ..... da 5 Hz a 80 kHz (+1 dB/−6 dB)

Rapporto SN\* ..... 108 dB (pesato-A, 1 kHz)

Distorsione\* ..... 0,002% (1 kHz, LPF: 20 Hz – 20 kHz)

\*Condizioni di misurazione

Segnale di ingresso: 192 kHz 24 bit PCM

Uscita per la misurazione: RCA

Filtro passa-basso DSD: FIR 1

### Uscita cuffie

Connettore ..... presa stereo standard da 6,3 mm × 1

Potenza massima pratica ..... 500 mW + 500 mW (su 32 Ω)

Impedenza di carico applicabile ..... 16–600 Ω

## Ingressi audio digitali

USB .....	1 (porta di tipo C, USB 2.0 o successivo)
Formati del segnale di ingresso	
PCM lineare .....	44.1 kHz, 48 kHz, 88.2 kHz, 96 kHz, 176.4 kHz, 192 kHz, 352.8 kHz, 384 kHz 16 bit, 24 bit, 32 bit
DSD.....	2.8 MHz, 5.6 MHz, 11.2 MHz, 22.5 MHz
COAXIAL digitale .....	1
Livello di ingresso .....	0,5 Vpp
Impedenza di ingresso .....	75 Ω
Formati del segnale di ingresso	
PCM lineare	
32 kHz, 44.1 kHz, 48 kHz, 88.2 kHz, 96 kHz, 176.4 kHz, 192 kHz	16 bit, 24 bit
DSD.....	2.8 MHz (supportato mediante trasmissione a 176.4 kHz/24 bit DoP)
OPTICAL digitale.....	1
Livello di ingresso .....	da -24,0 dBm a -14,5 dBm picco
Formati del segnale di ingresso	
PCM lineare	
32 kHz, 44.1 kHz, 48 kHz, 88.2 kHz, 96 kHz, 176.4 kHz, 192 kHz	16 bit, 24 bit
DSD.....	2.8 MHz (supportato mediante trasmissione a 176.4 kHz/24 bit DoP)

## Ingresso del clock di sincronizzazione

Connettore.....	BNC
Frequenza di campionamento di ingresso .....	10 MHz
Impedenza di ingresso.....	50 Ω
Livello di ingresso.....	Onda rettangolare: equivalente ai livelli TTL Onda sinusoidale: da 0,5 a 1,0 Vrms

## Uscite audio digitali

COAXIAL digitale .....	1
Livello di uscita.....	0,5 Vpp
Impedenza di uscita.....	75 Ω
OPTICAL digitale.....	1
	TOS (JEITA RC5720C)

## Controllo esterno

Ingresso trigger (12V TRIGGER IN) .....	1 (mini presa mono da 3,5 mm)
Livello di ingresso .....	12 V, 1 mA
Uscita trigger (12V TRIGGER OUT).....	1 (mini presa mono da 3,5 mm)
Livello di uscita .....	12 V
Corrente massima fornita.....	100 mA

## Generali

Alimentazione	
Modello per l'Europa .....	AC 220-240 V, 50/60 Hz
Modello per USA/Canada.....	AC 120 V, 60 Hz
Consumo.....	40 W
Alimentazione standby .....	0,4 W (in modalità standby)
Dimensioni esterne (L × A × P, incluse le sporgenze)	444 × 111 × 333 mm
Peso.....	11,1 kg
Intervallo temperatura di esercizio .....	da +5° C a +35° C
Intervallo umidità di esercizio.....	da 5% a 85% (senza condensa)
Intervallo temperatura di stoccaggio.....	da -20° C a +55° C

## Accessori inclusi

Cavo di alimentazione × 1
Telecomando (RC-1338) × 1
Batterie per telecomando (AAA) × 2
Cuscinetti per i piedini × 3
Manuale di istruzioni (questo documento) × 1
● Vedere a pagina 138 per informazioni sulla garanzia.

- Le specifiche e l'aspetto sono soggetti a modifiche senza preavviso.
- Peso e dimensioni sono approssimativi.
- Le illustrazioni in questo manuale potrebbero differire leggermente dai modelli di produzione.

# BELANGRIJKE VEILIGHEIDSINSTRUCTIES



Het bliksemsymbool in de driehoek waarschuwt de gebruiker voor gevaarlijke ongeïsoleerde spanning in de behuizing die mogelijk hoog genoeg is om een elektrische schok te veroorzaken.



De gelijkzijdige driehoek met uitroeptekens is bedoeld om de gebruiker te wijzen op belangrijke bedienings- of onderhoudsinstructies in de onderhoudshandleidingen voor dit apparaat.

**WAARSCHUWING: STEL DEZE TOEPASSING NIET BLOOT AAN REGEN OF VOCHT OM HET GEVAAR OP VUUR OF ELEKTRISCHE SCHOKKEN TE VOORKOMEN.**

## LET OP

- Verwijder nooit de externe behuizing of kast om de elektronica bloot te leggen. Bevat geen onderdelen waar gebruikers aan kunnen werken.
  - Als u problemen ondervindt met dit product, neem dan contact op met de leverancier waar u het apparaat heeft gekocht voor een serviceverwijzing. Gebruik het product niet voordat het is gerepareerd.
  - Als de bedieningselementen, instellingen of prestaties van procedures anders worden gebruikt dan in deze handleiding beschreven, kan dit leiden tot gevaarlijke blootstelling aan straling.
- 1) Lees deze instructies.
  - 2) Bewaar deze instructies.
  - 3) Let op alle waarschuwingen.
  - 4) Volg alle instructies op.
  - 5) Gebruik dit apparaat niet in de buurt van water.
  - 6) Alleen reinigen met een droge doek.
  - 7) Blokkeer geen ventilatieopeningen. Installeren volgens de instructies van de fabrikant.
  - 8) Niet installeren naast warmtebronnen, zoals radiatoren, verwarmingsroosters, kachels of andere apparatuur (waaronder versterkers) die warmte produceren.
  - 9) Omzeil de veiligheidsvoorzieningen van een gepolariseerde of geaarde stekker niet. In sommige landen worden gepolariseerde stekkers gebruikt. Een gepolariseerde stekker heeft twee verschillend gevormde polen, waardoor de stekker niet verkeerd kan worden ingestoken. Een geaarde stekker heeft naast de twee polen een randcontact of extra pin voor aarde. De twee verschillende polen of het aardcontact zijn voor uw veiligheid.

Als de meegeleverde stekker niet in het stopcontact past, raadpleeg dan een elektricien om het stopcontact te vervangen.

- 10) Zorg dat er niet op het netsnoer kan worden getrapt, dat het kan worden beknelde of onder spanning kan komen te staan, vooral bij stekkers, contactdozen en het punt waar het snoer het apparaat verlaat.
  - 11) Gebruik alleen verloopstukken of accessoires die door de fabrikant worden gespecificeerd.
  - 12) Alleen gebruiken met de door de fabrikant gespecificeerde of bij het apparaat verkochte wagen, standaard, statief, beugel of tafel. Verplaats de wagen met het apparaat erop met beleid, om letsel door omvallen te voorkomen.
  - 13) Maak de kabels van het apparaat los tijdens onwever of bij buitengebruikstelling voor langere tijd.
  - 14) Laat al het onderhoud en reparaties over aan gekwalificeerd onderhoudspersoneel. Reparatie is vereist als het apparaat schade heeft opgelopen, bijvoorbeeld als het netsnoer of de stekker is beschadigd, als er vloeistof op is gemorst of als er voorwerpen op het apparaat zijn gevallen, als het apparaat is blootgesteld aan regen of vocht, niet normaal functioneert of is gevallen.
- Ook uitgeschakeld neemt het apparaat een geringe stroom op wanneer de POWER of STANDBY/ON schakelaar niet op ON staat.
  - De stekker fungeert als hoofdschakelaar en dient altijd bereikbaar te zijn.
  - Wees altijd voorzichtig met het afspeelniveau bij oortelefoons of hoofdtelefoons in combinatie met dit product. Excessieve geluidsdruk (volume) van oortelefoons of hoofdtelefoon kan leiden tot gehoorverlies.



## LET OP

- Stel dit apparaat niet bloot aan regen of spatten.
- Plaats geen met vloeistof gevulde voorwerpen zoals vazen op het apparaat.
- De handgreepachtige delen aan de linker- en rechterkant van het frontpaneel zijn decoratief. Steek uw vingers er niet doorheen en gebruik ze niet om het apparaat te dragen.
- Plaats het apparaat niet in een afgesloten ruimte zoals een kast o.i.d.
- Plaats het apparaat dicht genoeg bij een stopcontact om snel de stekker uit te kunnen trekken in geval van nood.
- Wanneer in het product batterijen aanwezig zijn (zoals een accu of losse batterijen) deze niet blootstellen aan zonlicht, vuur of excessieve warmte.
- **WAARSCHUWING** voor producten met verwisselbare lithium batterijen: gevaar voor explosie wanneer de batterij wordt vervangen door een verkeerd type. Uitsluitend vervangen door hetzelfde of equivalent type.

## WAARSCHUWING

Producten die met een Class I constructie zijn uitgerust met een driepolige plug met massaverbinding. Het snoer van zo'n apparaat dient te worden aangesloten op een stopcontact met randaarde.

## **Voorzorgsmaatregelen met betrekking tot batterijen**

Verkeerd gebruik van batterijen kan leiden tot scheuren of lekken met brand, letsel of verontreiniging van nabijgelegen onderdelen als gevolg. Lees de volgende voorzorgsmaatregelen en volg deze op.

- Zorg dat de batterijen met de juiste positieve ( $\oplus$ ) en negatieve ( $\ominus$ ) oriëntatie worden geplaatst.
- Gebruik batterijen van hetzelfde type. Gebruik nooit verschillende typen batterijen door elkaar.
- Als de afstandsbediening voor langere tijd niet wordt gebruikt (meer dan een maand), verwijder dan de batterijen om lekken te voorkomen.
- Als de batterijen lekken, verwijder dan de gelekte vloeistof in het batterijvak en vervang de batterijen door nieuwe.
- Gebruik geen andere batterijen dan de aangegeven typen. Combineer geen nieuwe batterijen met oude of verschillende typen batterijen.
- Batterijen nooit verhitten of demonteren. Batterijen nooit in het vuur of in het water gooien.
- Batterijen nooit dragen of opslaan met andere metalen objecten. De batterijen kunnen hierdoor kortsluiten, lekken of exploderen.
- Laad een batterij nooit op, tenzij het een oplaadbare batterij is.
- Stel batterijen niet bloot aan extreem lage luchtdruk, omdat dit kan leiden tot explosies of lekkage van ontvlambare vloeistoffen of gassen.

## **Informatie over laser**

Dit laserproduct is een laserproduct voor consumenten volgens EN 50689:2021 en voldoet aan alle eisen voor laserproducten voor consumenten, met uitzondering van voor kinderen hanteerbare producten.

Dit product bevat een lasersysteem en is geclassificeerd als een KLASSE 1 LASERPRODUCT volgens IEC 60825-1:2014. Deze klasse vereist geen speciale aandacht bij normaal gebruik. Haal het apparaat niet uit elkaar om blootstelling aan de laserstraal te voorkomen.

### **Laser:**

Type:	EP-C101
Fabrikant:	EVER BRIGHT ELECTRIC SCIENCE & TECHNOLOGY (BEIHAI) LTD.
Laseroutput:	0,7 mW op de objectieflens
Golflengte:	790 $\pm$ 25 nm

# BELANGRIJKE VEILIGHEIDSINSTRUCTIES (vervolg)

## Model voor Europa



Dit product voldoet aan de Europese richtlijnen en andere regelgeving van de Commissie.

### Voor Europese Gebruikers

#### Verwerking van elektrische en elektronische apparatuur en batterijen en/of accu's

- Alle elektrische/elektronische apparatuur en lege batterijen/accu's dient te worden gescheiden van het normale huisvuil en te worden ingeleverd bij door de overheid daartoe aangegeven locaties.
- Door elektrische/elektronische apparatuur en lege batterijen en/of accu's op de juiste manier af te voeren, draagt u bij aan het juiste gebruik van grondstoffen en voorkomt u een negatief effect op ons milieu en de volksgezondheid.
- Onjuiste verwerking van gebruikte elektrische/elektronische apparatuur en batterijen/accu's kan het milieu en de volksgezondheid ernstig schaden door de aanwezigheid van gevaarlijke stoffen in de apparatuur.
- De symbolen voor afgedankte elektrische en elektronische apparatuur (AEEA) met doorgekruiste klikocontainers geven aan dat u elektrische/elektronische apparaten en batterijen/accu's dient te scheiden van huishoudelijk afval en apart dient in te leveren.  
Wanneer een batterij of accu meer dan de gespecificeerde hoeveelheid lood (Pb), kwik (Hg) en/of cadmium (Cd) als aangegeven in de Richtlijn Batterijen (2006/66/EG, 2013/56/EU) dan worden deze symbolen **Pb, Hg, Cd** voor chemische elementen aangegeven onder het WEEE symbool.
- Inlever- en verzamelplaatsen zijn voor eindgebruikers beschikbaar gesteld. Nadere informatie over het afvoeren van gebruikte elektrische/elektronische apparatuur en lege batterijen/accu's kan uw gemeente u geven en ook de leverancier waar u de apparatuur heeft aangeschaft.



MQA and the Sound Wave Device are registered trademarks of MQA Limited © 2016

"DSD" is a registered trademark.

Microsoft and Windows are either registered trademarks or trademarks of Microsoft Corporation in the United States and/or other countries.

Apple, Mac, OS X and macOS are trademarks of Apple Inc., registered in the U.S. and other countries.

Bulk Pet is a registered trademark of INTERFACE CO., LTD.

Andere bedrijfsnamen, productnamen en logo's in dit document zijn handelsmerken of geregistreerde handelsmerken van hun respectieve eigenaars.



## Inhoud

---

Lees deze handleiding aandachtig om dit apparaat zo goed mogelijk te kunnen gebruiken.

Berg de handleiding na het lezen op een veilige plek op, zodat u deze later kunt raadplegen.

BELANGRIJKE VEILIGHEIDSINSTRUCTIES .....	70
Zwevende houder van het cd-mechanisme .....	73
Schijven .....	74
Meegeleverde accessoires .....	75
Gebruik van de TEAC International Site .....	75
Vóór gebruik .....	75
Aansluitingen (achterkant) .....	76
Aansluitingen (voorkant) .....	79
De afstandsbediening gebruiken .....	79
Onderdelen en functies van de afstandsbediening .....	80
Onderdelen en functies van het apparaat .....	82
Upconversie .....	83
Display .....	84
Fundamentele bediening .....	86
Luisteren naar cd's .....	87
Instellingen .....	92
Muziek afspelen op een computer .....	98
MQA (Master Quality Authenticated) .....	100
Onderhoud .....	100
Problemen oplossen .....	100
Specificaties .....	102

## Zwevende houder van het cd-mechanisme

---

Bedankt dat u voor TEAC heeft gekozen. Om de geluidskwaliteit te verbeteren is het gehele cd-mechanisme zwevend opgehangen, zodat het niet direct aan het frame van het apparaat is bevestigd. Het hele mechanisme, inclusief de lade, is vrij om iets naar voren, naar achteren, naar links en naar rechts te bewegen. Dit is geen reden tot bezorgdheid, het apparaat is zo ontworpen.

# Schijven

## Soorten schijven die door dit apparaat kunnen worden afgespeeld

Cd's met het logo **COMPACT disc DIGITAL AUDIO**



**CD-R- en CD-RW-schijven die correct zijn opgenomen en gefinaliseerd in het audio-cd-formaat.**

Cd's van 8 cm worden niet ondersteund.  
Adapters kunnen niet worden gebruikt.

### **OPGELET**

**Als u een ander type schijf probeert af te spelen met dit apparaat, kunnen harde geluiden de luidsprekers of het gehoor beschadigen. Probeer nooit een ander type schijf af te spelen dan hierboven aangegeven.**

- Dit apparaat kan Copy Control-cd's, Dual Discs of andere speciale cd's die niet voldoen aan de Red Book-cd-standaard mogelijk niet goed afspelen. De werking en geluidskwaliteit kunnen niet worden gegarandeerd wanneer speciale schijven in dit apparaat worden gebruikt. Als het afspelen van een speciale schijf problemen veroorzaakt, neem dan contact op met de verkoper van de schijf.

## CD-R/CD-RW-schijven

Dit apparaat kan CD-R/CD-RW-schijven afspelen die zijn opgenomen in audio-cd-formaat (CD-DA).

- Zorg ervoor dat schijven die met cd-recorders zijn gemaakt, worden gefinaliseerd.
- Afhankelijk van de kwaliteit van de schijf en de manier van opnemen is afspelen soms niet mogelijk. Raadpleeg voor meer informatie de bedieningshandleiding van het apparaat dat u gebruikt.
- Neem voor vragen over het gebruik van een CD-R of CD-RW rechtstreeks contact op met de verkoper van de schijf.

## Voorzorgsmaatregelen bij gebruik

- Gebruik geen gebarsten schijven omdat deze het apparaat kunnen beschadigen.
- Gebruik een viltstift met permanent-inkt bij het schrijven op de labelzijde van een schijf. Het gebruik van een balpen of een ander soort pen met een harde punt kan de schijf beschadigen, waardoor deze niet meer kan worden afgespeeld.
- Gebruik nooit in de handel verkrijgbare cd-stabilisatoren. Deze producten kunnen ervoor zorgen dat de schijf niet meer kan worden afgespeeld of kunnen het apparaat beschadigen.
- Gebruik nooit schijven met onregelmatige vormen, waaronder hartvormige en achthoekige schijven, omdat deze het apparaat kunnen beschadigen.

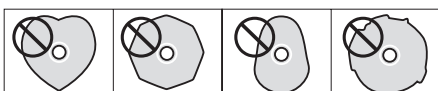

- Als een CD-R/CD-RW-schijf met een bedrukbaar labeloppervlak lange tijd in het apparaat wordt gelaten, kan deze aan de binnenkant blijven vastkleven. Hierdoor kan het erg moeilijk worden om de schijf te verwijderen en kan het apparaat zelfs defect raken. Verwijder dergelijke schijven altijd uit het apparaat als ze niet worden gebruikt en bewaar ze in hun doosje. Vermijd bovendien het gebruik van schijven die net bedrukt zijn, omdat deze gemakkelijk vast kunnen blijven kleven.

## De schijven hanteren

- Laad schijven altijd met de gelabelde kant naar boven.
- Ga voorzichtig om met de schijven. Als er krassen komen op de kant die de gegevens bevat (ongelabelde kant), als er vingerafdrukken op komen of als deze op een andere manier vuil of beschadigd wordt, kunnen er fouten optreden bij het afspelen.
- Om een schijf uit het doosje te halen, pakt u deze aan de rand vast en duwt u op het midden van het doosje.



Schijf uit doosje halen



Schijf vastpakken

## Schijven bewaren

- Schijven moeten in hun doosje worden bewaard als ze niet worden gebruikt. Als u dit niet doet, kunnen ze kromtrekken en krassen oplopen.
- Laat schijven niet achter op plaatsen die blootstaan aan direct zonlicht of die erg vochtig of heet zijn. Doet u dit wel, dan kunnen de schijven vervormd of beschadigd raken, waardoor ze niet meer kunnen worden afgespeeld.
- CD-R- en CD-RW-schijven zijn gevoeliger voor hitte en ultraviolette stralen dan gewone cd's. Laat ze daarom niet langdurig liggen op plaatsen die blootstaan aan direct zonlicht of bijvoorbeeld in de buurt van apparaten die warmte afgeven.
- Reinig de schijven altijd voordat u ze opbergt. Bij een vuile schijf kunnen delen worden overgeslagen of kan de geluidskwaliteit verslechteren.

## Onderhoud

- Als de zijde van de schijf waarop de gegevens staan (zijde zonder label) vuil wordt door vingerafdrukken of stof, veeg het oppervlak dan met een zachte doek vanuit het midden naar de rand toe schoon.



- Gebruik nooit platenreinigers, antistatische middelen, verdunners of andere chemicaliën om schijven te reinigen. Dergelijke chemicaliën kunnen het oppervlak van de schijf beschadigen.

## Meegeleverde accessoires

Controleer of de verpakking alle hieronder vermelde accessoires bevat. Neem contact op met de winkel waar u dit apparaat heeft gekocht als een van deze accessoires ontbreekt of tijdens transport is beschadigd.

**Netsnoer × 1**

**Afstandsbediening (RC-1338) × 1**

**Batterijen voor afstandsbediening (AAA) × 2**

**Voetzooltjes × 3**

**Gebruikershandleiding (dit document) × 1**

- Zie pagina 138 voor informatie over de garantie.

## Gebruik van de TEAC International Site

U kunt updates voor dit apparaat downloaden vanaf de TEAC International Site:

<https://teac.jp/int/>

Klik op "Language" (Taal) rechtsboven op de pagina en selecteer het gewenste land of de gewenste regio om een pagina in de betreffende taal te openen.

## Vóór gebruik

- Deze apparatuur is erg zwaar, let dus op dat u zich niet verwondt bij het openen van de verpakking en het verplaatsen van het apparaat.
- De "handgrepen" op de linker- en rechterkant van het voorpaneel zijn bedoeld als decoratie. Steek uw vingers er niet doorheen en gebruik ze niet om het apparaat op te tillen.
- Zet dit apparaat niet op een plek die warm kan worden. Dus ook niet in direct zonlicht, bij een radiator, kachel, haard of andere verwarmingsapparatuur. Zet het ook niet op een versterker of andere apparatuur die warmte produceert. Hierdoor kunnen verkleuring, vervorming of defecten ontstaan.
- Vermijd ook plaatsen die bloot staan aan trillingen of die erg vuil, koud of vochtig kunnen worden.
- Laat bij het installeren van dit apparaat enige ruimte (minstens 3 cm) tussen het apparaat en de wand en andere apparatuur om voldoende warmteafvoer mogelijk te maken. Laat bij plaatsing in een rek minstens 5 cm ruimte open aan de bovenkant en 10 cm aan de achterkant. Als er niet voldoende ruimte is, kan de warmte niet goed van het apparaat worden afgevoerd en kan er brand ontstaan.
- Zet het apparaat op een stabiele plaats.
- Zet niets op het apparaat.
- Til het apparaat niet op en verplaats het niet tijdens het afspelen, omdat de schijf op hoge snelheid draait. Hierdoor kan de schijf beschadigd raken.
- Haal schijven altijd uit het apparaat voordat u het verplaatst of inpakt om op een andere plek te installeren. Het verplaatsen van het apparaat met een schijf erin kan schade veroorzaken.
- De spanning die aan het apparaat wordt geleverd moet overeenkomen met de spanning die op de achterkant van het apparaat staat. Neem bij twijfel contact op met een elektricien.
- Open de behuizing van het apparaat niet, omdat dit schade aan de interne elektronica of een elektrische schok kan veroorzaken. Als er iets in het apparaat terechtkomt, neem dan contact op met uw dealer.
- Trek het netsnoer altijd aan de stekker uit het stopcontact en niet aan het snoer zelf.

### Opmerking over de puntsteunvoetjes

Aan de bodemplaat van dit apparaat zijn uiterst nauwkeurige metalen puntsteunvoetjes bevestigd.

De puntsteunvoetjes en hun houders zitten los, maar zodra het apparaat op zijn plaats wordt gezet, zal het op deze steunvoetjes staan, die trillingen effectief absorberen.

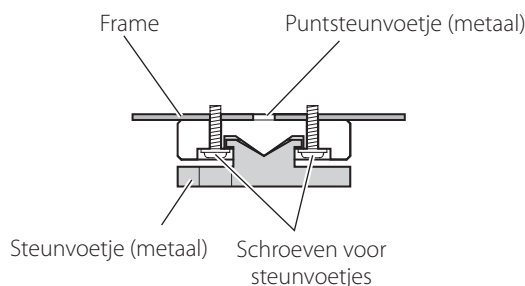

- De meegeleverde zooltjes zijn bedoeld om het oppervlak waar het apparaat op staat te beschermen. Breng ze onder de steunvoetjes aan om krassen op het oppervlak waarop het apparaat is geplaatst te voorkomen.

# Aansluitingen (achterkant)

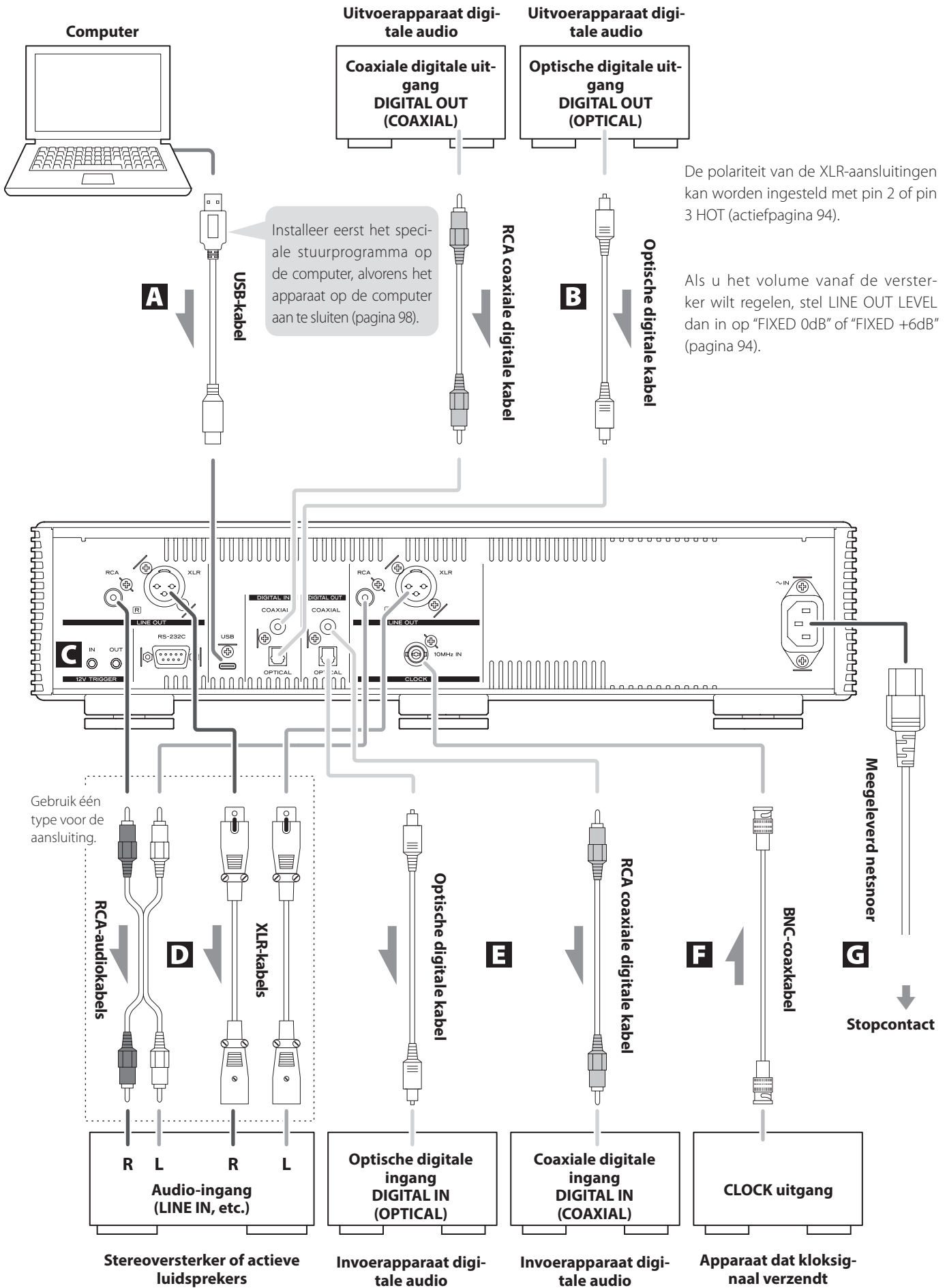

## A USB-poort

Wordt gebruikt om digitale audio van een computer in te voeren. Sluit deze aan op de USB-poort van een computer.

**Gebruik voor de aansluiting een in de handel verkrijgbare USB-C-kabel.**

### LET OP

Voordat u een Windows-computer aansluit, moet u het specifieke stuurprogramma op de computer installeren. (pagina 98).

## B COAXIAL/OPTICAL digitale audio-ingangen

Gebruik deze om digitale audio in te voeren. Sluit hierop digitale audio-uitgangen van audioapparatuur aan.

**Gebruik in de handel verkrijgbare RCA coaxiale digitale kabels of rechthoekige optische digitale kabels voor de aansluiting.**

## C 12V TRIGGER-aansluitingen

Gebruik deze om in-/uitschakeling vanaf een externe bron te besturen.

Sluit niets aan op deze aansluitingen als ze niet worden gebruikt (pagina 78).

**Gebruik in de handel verkrijgbare mono mini-jackplug-kabels voor aansluitingen.**

## D Analoge audio-uitgangen (LINE OUT)

Deze uitgangen voeren 2-kanaals analoge audio uit. Sluit deze XLR- of RCA-aansluitingen aan op een stereoversterker of actieve luidsprekers.

**Gebruik in de handel verkrijgbare kabels voor de aansluitingen.**

XLR: XLR-kabels

RCA: RCA-audiokabels

Sluit de R-aansluiting van dit apparaat aan op de R-aansluiting van de versterker, en de L-aansluiting op de L-aansluiting van de versterker.



## E COAXIAL/OPTICAL digitale audio-uitgangen

Gebruik deze om digitale audio uit te voeren. Sluit hierop digitale audio-ingangen van audioapparatuur aan.

**Gebruik in de handel verkrijgbare RCA coaxiale digitale kabels of rechthoekige optische digitale kabels voor de aansluiting.**

## F Kloksynchronisatie-ingang (10MHz IN)

Gebruik deze ingang om kloksynchronisatiesignalen van 10 MHz in te voeren (pagina 103).

**Gebruik voor de aansluiting een in de handel verkrijgbare BNC coaxkabel.**

- Als de ingangsbron COAXIAL of OPTICAL is, moeten dit apparaat en het digitaal audio-uitvoerapparaat worden gesynchroniseerd met dezelfde externe klok. Als ze niet worden gesynchroniseerd, kan het geluid stukken overslaan of worden onderbroken.

## G Stroomingang (~IN)

Sluit hier het meegeleverde netsnoer aan.

**Steek de stekker van het netsnoer in het stopcontact nadat alle andere aansluitingen zijn gemaakt.**

- ⚠ **Gebruik alleen het netsnoer dat bij dit apparaat wordt geleverd. Het gebruik van andere netsnoeren kan brand of elektrische schokken tot gevolg hebben.**

- ⚠ **Trek de stekker uit het stopcontact als u het apparaat lange tijd niet gebruikt.**

# Aansluitingen (achterkant) (vervolg)

## Externe apparaten synchroniseren met aan/uit-bediening van dit apparaat (activeringsfunctie)

De voeding van een aangesloten voorversterker of een ander apparaat dat activeringsfuncties ondersteunt kan worden gesynchroniseerd met de aan/uit-bediening van dit apparaat. Gebruik in de handel verkrijgbare mono mini-jackplugkabels voor aansluitingen.

### 12V TRIGGER-aansluitingen

#### OUT

Wanneer dit apparaat is ingeschakeld, staat er 12 V op de uitgang.

Door de TRIGGER OUT-aansluiting van dit apparaat op een vermogensversterker, subwoofer of ander apparaat aan te sluiten dat de activeringsingang ondersteunt, kan de voeding van dat apparaat worden gesynchroniseerd met de aan/uit-bediening van dit apparaat.

#### IN

Sluit dit aan op de activeringsuitgang van een voorversterker of een ander apparaat.

Op die manier wordt de aan/uit-bediening van dit apparaat aangestuurd door de voorversterker of een ander apparaat, dat dit apparaat in stand-by zet of inschakelt.

#### LET OP

- Om de activeringsfuncties te gebruiken, zet u de schakelaar **STANDBY/ON** van dit apparaat op **ON**.
- Als u zowel **IN** als **OUT** aansluit, zorg er dan voor dat er geen activeringslus in het hele systeem ontstaat.

#### VRDS-701

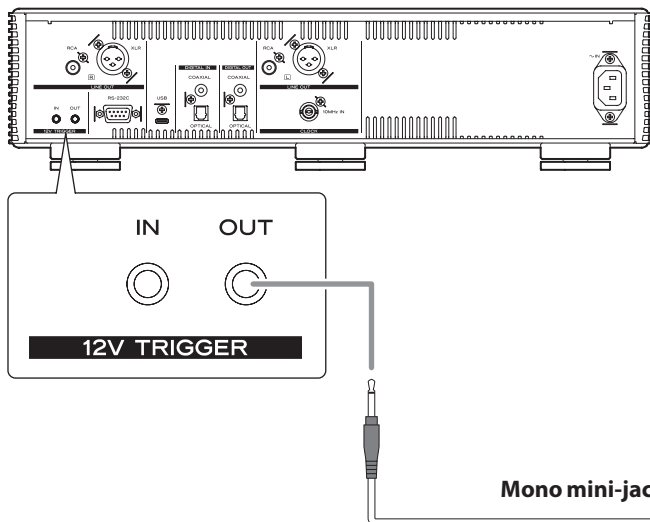

#### Apparaat dat activeringsingang ondersteunt (bijv. AP-701 or vermogensversterker)

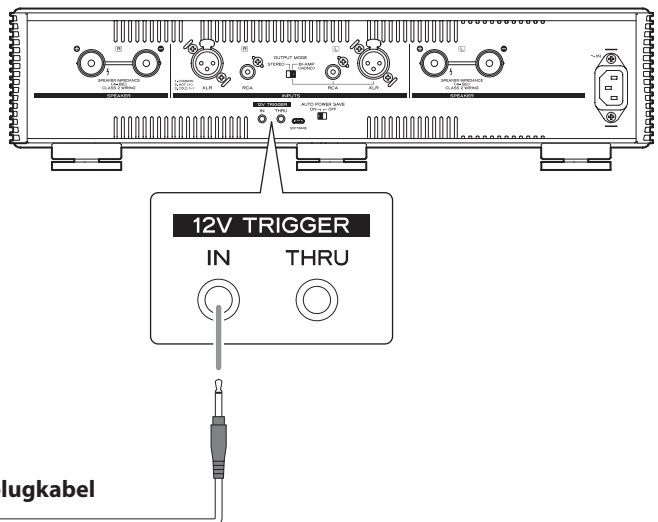

**!** Zorg dat alle aansluitingen zijn gemaakt voordat u het apparaat inschakelt.

- Lees zorgvuldig de handleidingen van de apparatuur waarmee u aansluitingen tot stand brengt en volg de instructies op bij het maken van de aansluitingen.
- Laat aansluitkabels niet naast netsnoeren liggen. Dit kan brom veroorzaken.
- Steek alle pluggen helemaal in.

## Aansluitingen (voorkant)

### Hoofdtelefoon aansluiten

#### **⚠ OPGELET**

Sluit de hoofdtelefoon niet aan, koppel hem niet los en schakel het apparaat niet in of uit terwijl u de hoofdtelefoon draagt.

Hierdoor kunnen onverwachte, harde geluiden ontstaan die uw gehoor kunnen beschadigen.

**Stel het volume altijd in op het minimum alvorens een hoofdtelefoon op te zetten (het display moet "0" tonen bij instelling op "STEP (0-100)" of "-∞ dB" bij instelling op "dB") (pagina 86).**

Sluit een hoofdtelefoon aan met een standaard 6,3 mm stereoplug.

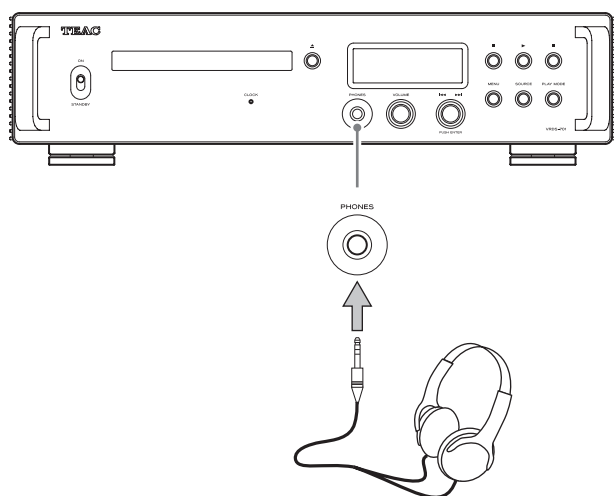

## De afstandsbediening gebruiken

### Voorzorgsmaatregelen bij gebruik

**⚠ Bij verkeerd gebruik kunnen batterijen openbreken of lekken, met als gevolg brand, letsel of vuil worden van nabijgelegen onderdelen. Lees de voorzorgsmaatregelen op pagina 71 zorgvuldig en neem ze in acht.**

- Richt de afstandsbediening op de signaalontvanger op het hoofdapparaat vanaf een afstand van 5 m of minder. Plaats geen obstakels tussen het hoofdapparaat en de afstandsbediening.
- De afstandsbediening kan dienst weigeren als de signaalontvanger van de afstandsbediening op het apparaat wordt blootgesteld aan direct zonlicht of ander fel licht. Verplaats in dat geval het apparaat.
- Let op: het gebruik van deze afstandsbediening kan ook andere apparaten in werking stellen die met infraroodstralen kunnen worden bediend.

### Batterijen installeren

Verwijder de klep van de achterkant van de afstandsbediening en plaats twee AAA-batterijen met de ⊕/⊖ volgens de afbeelding in hun behuizing. Plaats de klep weer terug.

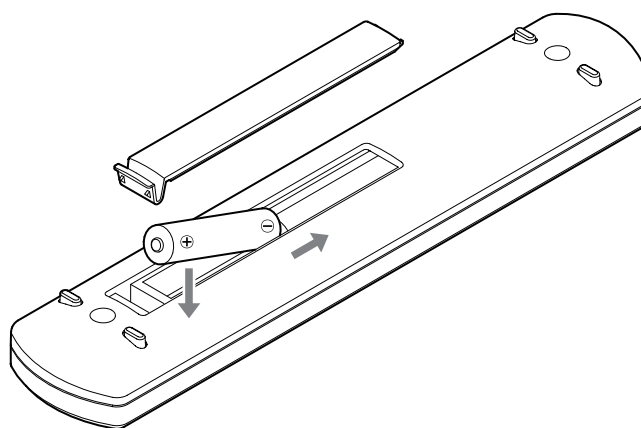

### Wanneer de batterijen moeten worden vervangen

Als de vereiste afstand tussen de afstandsbediening en het hoofdapparaat kleiner wordt, of als het hoofdapparaat niet meer reageert op de toetsen van de afstandsbediening, vervang dan beide batterijen door nieuwe.

Voer de lege batterijen af volgens de instructies op de batterijen of volgens de plaatselijke regelgeving.

NL

# Onderdelen en functies van de afstandsbediening

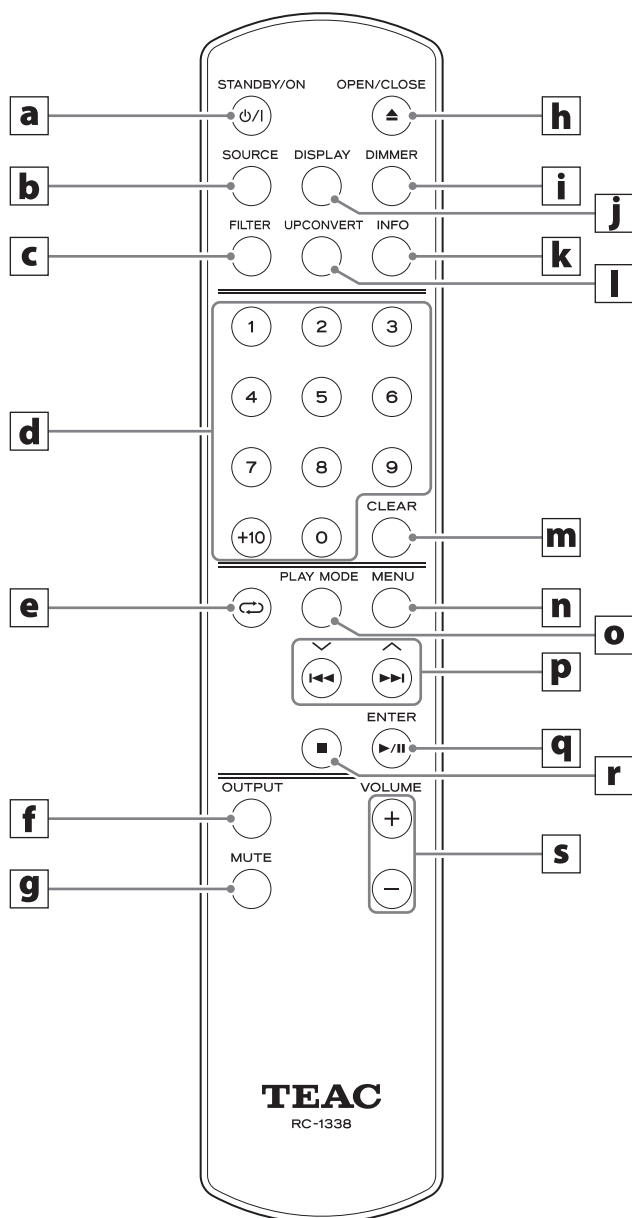

Als zowel het apparaat als de afstandsbediening toetsen hebben met dezelfde functies, wordt in deze handleiding slechts één van deze behandeld. De andere toets kan op dezelfde manier worden gebruikt.

## **a** Toets STANDBY/ON

Druk hierop om het apparaat in stand-by te zetten of in te schakelen.

## **b** Toets SOURCE

Gebruik deze om de afspeelbron te kiezen.

## **c** Toets FILTER

Druk hierop om de instelling van het DSD-laagdoorlaatfilter te wijzigen (pagina 96).

## **d** Cijfertoetsen

Gebruik deze om bijvoorbeeld tracks te selecteren en te programmeren.

## **e** Toets REPEAT (↺)

Gebruik deze om de instelling voor herhaald afspelen te wijzigen (pagina 88).

## **f** Toets voor selectie analoge OUTPUT

Schakelt de uitgang van analoge audio tussen de analoge audio-uitgangen en de hoofdtelefoonaansluiting.

## **g** Toets MUTE

Druk hierop om het geluidsvolume te minimaliseren.

## **h** Toets lade OPEN/CLOSE (▲)

Druk hierop om de cd-lade te openen en te sluiten.

## **i** Toets DIMMER

Druk hierop om de helderheid van het display van het hoofdapparaat in te stellen.

## **j** Toets DISPLAY

## **k** Toets INFO

Druk hierop om informatie te tonen, waaronder upconversie (pagina 85).

## **l** Toets UP CONVERT

Hiermee wordt de instelling voor upconversie gewijzigd.

## **m** Toets CLEAR

Hiermee kunt u geprogrammeerde tracks wissen.

## **n** Toets MENU

Druk op de toets om de instellingen te openen (pagina 92). Als de instellingen zijn geopend, drukt u hierop om terug te keren naar het vorige scherm.

## **o** Toets PLAY MODE

Hiermee schakelt u tussen programmeren en willekeurig afspelen.

## **p** Toetsen voor overslaan (⏮, ⏭)/ Toetsen omhoog/omlaag (⤴, ⤵)

### Wanneer de invoerbron is ingesteld op cd

Gebruik deze om naar de vorige of volgende track te gaan. Houd deze knoppen ingedrukt tijdens het afspelen om achteruit/vooruit te zoeken (pagina 88).

### Wanneer het menuscherm geopend is

Gebruik deze knoppen om instellingswaarden te selecteren.



---

**q** Toets afspelen/pauze (▶ /||)/

Toets ENTER

**Wanneer de invoerbron is ingesteld op cd**

Druk hierop na stop/pauze om het afspelen te starten/hervatten.  
Druk hierop tijdens het afspelen om te pauzeren.

**Wanneer het menuscherm geopend is**

Druk hierop om te starten of de keuze van een waarde te bevestigen.

**r** Stoptoets (■)

Druk hierop tijdens het afspelen om het afspelen te stoppen.

**s** Toetsen VOLUME (+, -)

Gebruik deze om het geluidsvolume aan te passen.

# Onderdelen en functies van het apparaat

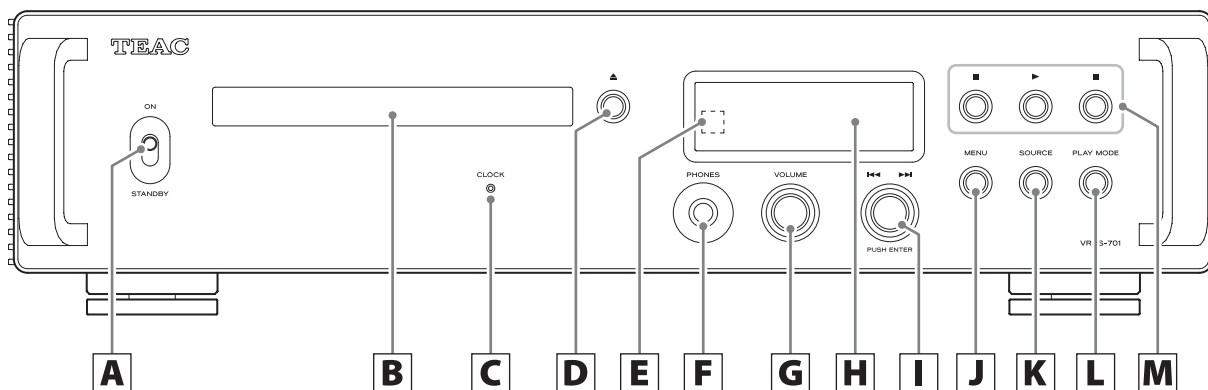

## A Schakelaar STANDBY/ON

Gebruik deze om het apparaat in stand-by te zetten of in te schakelen.

- Als het display uitgeschakeld blijft terwijl de schakelaar STANDBY/ON op ON staat, heeft dit meestal een van de volgende oorzaken:
  - Het apparaat is ingeschakeld, maar DIMMER (helderheid display) staat op AUTO OFF (pagina 94).
  - De automatische energiebeheerfunctie is ingeschakeld en heeft het apparaat in stand-by gezet (pagina 95).
  - Het netsnoer zit niet in het stopcontact.
  - Het apparaat staat in stand-by vanwege de activeringsfunctie (pagina 78).

Om het apparaat in te schakelen als de automatische energiebeheerfunctie is geactiveerd en het apparaat in stand-by heeft gezet, drukt u op de toets STANDBY/ON op de afstandsbediening, of zet u de schakelaar STANDBY/ON op STANDBY en vervolgens weer op ON.

## B Cd-lade

Hier kunt u een schijf laden.

## C CLOCK-indicator

Geeft de kloksynchronisatiestatus aan.

- Verlicht: Het apparaat is nu gesynchroniseerd met de klok aan de kloksynchronisatie-ingang (10MHz IN).
- Knippert: Er wordt geen klok ontvangen of het apparaat probeert te synchroniseren met het kloksignaal.
- Donker: Externe klok wordt niet gebruikt.
- Zie pagina 94 voor instellingen voor kloksynchronisatie.

## D Toets lade open/dicht (▲)

Druk hierop om de cd-lade te openen en te sluiten.

## E Ontvanger afstandsbedieningssignalen

Hier worden signalen van de afstandsbediening ontvangen. Richt de afstandsbediening bij gebruik op de signaalontvanger daarvoor.

## F Hoofdtelefoonaansluiting

Sluit hier een hoofdtelefoon aan met een standaard 6,3 mm stereoplug (pagina 79).

## G Knop VOLUME

Hiermee wordt het geluidsvolume aangepast. Naar rechts draaien verhoogt het geluidsvolume, naar links draaien verlaagt het geluidsvolume.

- Stel LINE OUT LEVEL in op VARIABLE om het volume van de analoge audio-uitgang van dit apparaat te kunnen regelen (pagina 94). Zo kunt u het analoge uitgangsniveau met de knop VOLUME op dit apparaat regelen.
- Instellingen voor geluidsvolume worden apart opgeslagen voor de analoge audio-uitgang en de hoofdtelefoonuitgang.

## H Display

Het display toont informatie over de audio die wordt afgespeeld en menuschermen.

## I Knop voor overslaan (◀◀/▶▶)

### Wanneer de invoerbron is ingesteld op cd

Gebruik deze knop om naar het vorige of volgende nummer te gaan (pagina 88).

### Wanneer het menuscherm geopend is

Gebruik de knop om instellingswaarden te selecteren. Druk hierop om te starten of de keuze van een waarde te bevestigen.

## J Toets MENU

Druk op de toets om de instellingen te openen (pagina 92). Als de instellingen zijn geopend, drukt u hierop om terug te keren naar het vorige scherm.

## K Toets SOURCE

Om de actieve ingang te selecteren.

## L Toets PLAY MODE

Om te schakelen tussen gewoon, shuffle/willekeurig en programmeren van afspeelmodi.

De upconversiefunctie kan worden gebruikt met ingangsbronnen (pagina 93).

De relatie tussen samplingfrequenties van de ingang en samplingfrequenties na upconversie is als volgt.

Ingangsbron		Instelling upconversie			
Digitale audio-ingang	USB	OFF	2x Fs	4x Fs	8x Fs
Samplingfrequentie ingang		Samplingfrequentie na upconversie			
[kHz]		[kHz]			
32	–	32	64	128	256
44,1	44,1	44,1	88,2	176,4	352,8
88,2	88,2	88,2	88,2	176,4	352,8
176,4	176,4	176,4	176,4	176,4	352,8
–	352,8	352,8	352,8	352,8	352,8
48	48	48	96	192	384
96	96	96	96	192	384
192	192	192	192	192	384
–	384	384	384	384	384

 Deze waarden zijn niet geconverteerd.

- De maximale upconversie is 8x Fs.
- Upconversie is niet mogelijk als de ingang DSD is.

## M Bedieningsknoppen voor afspelen

Gebruik deze voor het afspelen wanneer de ingangsbron op cd is ingesteld.

Stoptoets (■)

Druk hierop om het afspelen van de cd te stoppen.

Afspeeltoets (▶)

Druk hierop na stop/pauze om het afspelen te starten.

Pauzetoets (⏸)

Druk hierop tijdens het afspelen om te pauzeren.

## Automatische energiebeheerfunctie

Dit apparaat heeft een automatische energiebesparingsfunctie (pagina 95).

Standaard staat deze instelling aan.

Het apparaat gaat automatisch in stand-by als er gedurende ongeveer 30 minuten geen audio wordt afgespeeld en de bediening niet wordt aangeraakt.

Zet de automatische energiebeheerfunctie op OFF om deze uit te schakelen (pagina 95).

## Helderheid van het display

U kunt de helderheid van het display van het apparaat aanpassen (pagina 94).

De standaardinstelling is Slightly BRIGHT (zwak verlicht).

Als het display is ingesteld op AUTO OFF (automatische uitschakeling van de verlichting), wordt het display uitgeschakeld wanneer het niet wordt bediend.

- NO DISC en andere meldingen blijven verlicht.

# Display

## Indien ingeschakeld



Nadat het bovenstaande scherm is getoond, wordt de status van de ingangsbron weergegeven.

## Schermbetoon met afspelerbron (wanneer cd)

Wanneer er geen schijf beschikbaar is



Voorbeeld display: gestopt

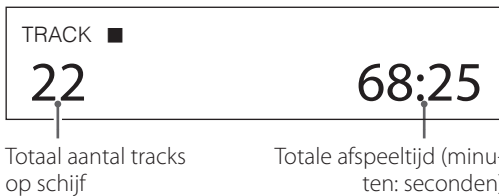

Voorbeeld display: afspelen

Druk op de toets DISPLAY terwijl er een schijf wordt afgespeeld of gepauzeerd. Het scherm verandert als volgt:

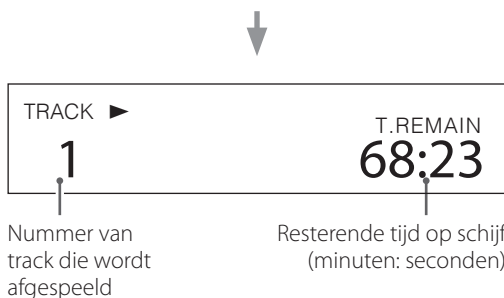
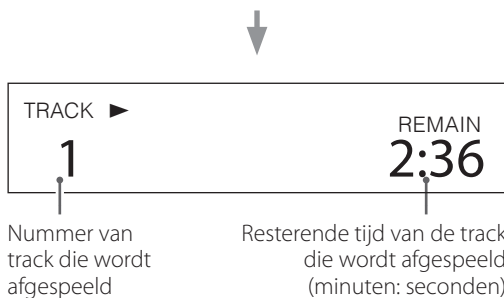
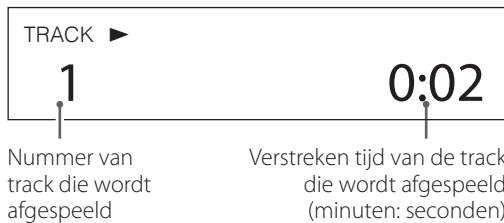

## Schermbetoon met afspelerbron (wanneer geen cd)

Het scherm met de afspelerbron verschijnt nadat het apparaat is ingeschakeld of er ongeveer zeven seconden verstrijken zonder bediening terwijl er een instellingscherm is geopend.

Het formaat van het ingangssignaal of het volume wordt rechts naast de afspelerbron weergegeven. Druk op de toets DISPLAY op de afstandsbediening om de weergegeven informatie te wijzigen.

Voorbeelden display

Informatiescherm afspelerbron

Gestopt

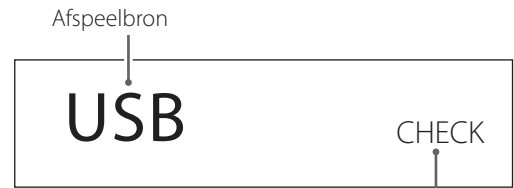

Wordt weergegeven als de verbinding wordt gecontroleerd

Afspelen

Formaat ingangssignaal



Samplingfrequentie

Druk op de toets DISPLAY op de afstandsbediening.

Volume



Volume

## Naam afspelerbron

De naam van de geselecteerde bron wordt weergegeven.

De namen op het display corresponderen als volgt met de geselecteerde aansluitingen.

De namen tussen haakjes verschijnen tijdens het overschakelen.

**USB (USB)**

USB-poort

**COAX (COAXIAL)**

RCA COAXIAL digitale audio-ingang

**OPT (OPTICAL)**

OPTICAL digitale audio-ingang

## Status ingangssignaal

De status van het ingangssignaal wordt weergegeven.

**CHECK**

De verbinding wordt gecontroleerd.

- PCM 32kHz
- PCM 44.1kHz
- PCM 48kHz
- PCM 88.2kHz
- PCM 96kHz
- PCM 128kHz
- PCM 176.4kHz
- PCM 192kHz
- PCM 256kHz
- PCM 352.8kHz
- PCM 384kHz
- DSD 2.8MHz
- DSD 5.6MHz
- DSD 11.2MHz
- DSD 22.5MHz

Deze waarden geven het type en de samplingfrequentie van het ingangssignaal weer.

## Informatiescherm afspeelformaat

Druk tijdens afspelen op de toets INFO op de afstandsbediening om informatie over het afspeelformaat weer te geven.

- Als de instelling voor upconversie op "OFF" is ingesteld, is het display voor het ingangssignaal en het afspeelsignaal identiek.

### Voorbeeld wanneer de afspelerbron USB, COAX of OPT is (upconversie-instelling "8x Fs")

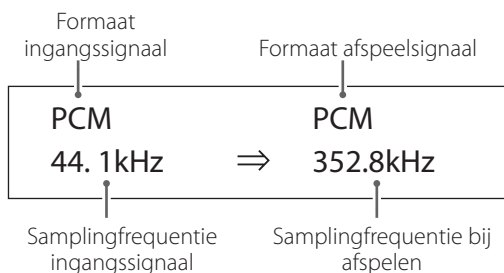

## Volume

Er kunnen twee soorten volume worden getoond: STEP en dB. U kunt het soort kiezen met de instelling VOLUME TYPE (pagina 95).

De volume-instelling wordt groter weergegeven terwijl u aan de knop VOLUME van het apparaat draait.

### VOLUME TYPE ingesteld op "STEP (0-100)"

Voorbeeld op display

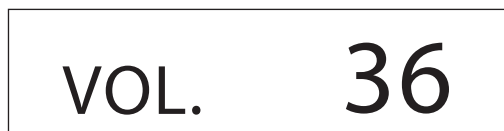

Het maximale geluidsvolume is 100 en het minimale geluidsvolume is 0. Draai de knop VOLUME naar de minimumwaarde (0) alvorens een hoofdtelefoon aan te sluiten. Doet u dit niet, kunnen onverwachte harde geluiden schade aan de hoofdtelefoon, aan het gehoor of andere problemen veroorzaken.

### VOLUME TYPE ingesteld op "dB"

Voorbeeld op display

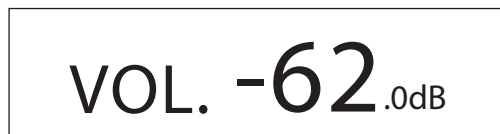

Het maximale geluidsvolume is +24 dB en het minimale geluidsvolume is  $-\infty$  dB (negatief oneindig). Draai de knop VOLUME naar de minimumwaarde ( $-\infty$  dB) alvorens een hoofdtelefoon aan te sluiten. Doet u dit niet, kunnen onverwachte harde geluiden schade aan de hoofdtelefoon, aan het gehoor of andere problemen veroorzaken.

Het ingestelde uitgangsniveau wordt getoond als LINE OUT LEVEL is ingesteld op "FIXED 0dB" of "FIXED +6dB".

Voorbeeld wanneer VOLUME TYPE is ingesteld op "dB"



- Als VOLUME TYPE is ingesteld op "STEP (0-100)" wordt bij instelling op "FIXED 0dB" "VOL. 86" getoond. Bij instelling op "FIXED +6dB" wordt "VOL. 90" getoond.

Wanneer LINE OUT LEVEL is ingesteld OP "OFF", wordt "VOL. 0" of " $-\infty$  dB" weergegeven.

Voorbeeld wanneer VOLUME TYPE is ingesteld op "dB"



### Wanneer LINE OUT LEVEL is ingesteld op "FIXED" of "OFF"

Als u aan de knop VOLUME draait, wordt het volgende weergegeven.

LINE OUT LEVEL ingesteld op "FIXED"

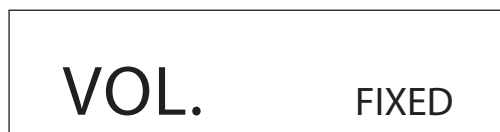

LINE OUT LEVEL ingesteld op "OFF"

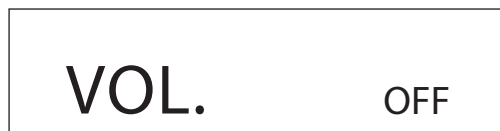

# Fundamentele bediening

## 1 Zet de schakelaar STANDBY/ON op ON om het apparaat in te schakelen.

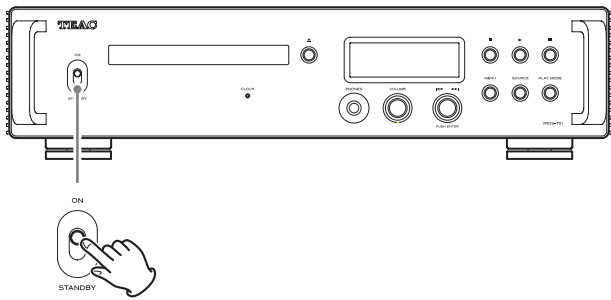

- Als er op dit apparaat een stereoversterker is aangesloten, schakel de versterker dan altijd als laatste in.

## 2 Zet het volume zo laag mogelijk.

Zet het volume zo laag mogelijk op apparaten die worden gebruikt om het geluidsvolume te regelen (dit apparaat, de stereoversterker of andere apparatuur die op dit apparaat is aangesloten).

## 3 Druk op de knop SOURCE om de ingangsbron te selecteren.

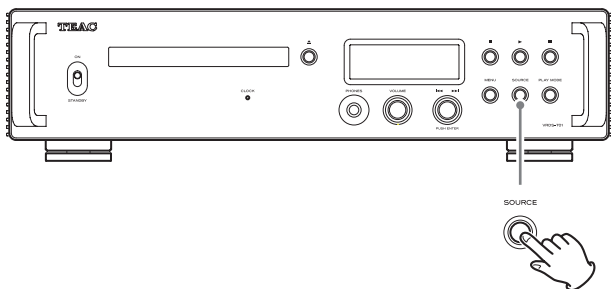

De geselecteerde bron verschijnt op het display.

- U kunt ook de toets SOURCE op de afstandsbediening gebruiken.
- Als het ingangssignaal geen digitaal audiosignaal is of als het een soort audiosignaal is dat niet wordt ondersteund door dit apparaat, zoals Dolby Digital of DTS, wordt er geen geluid gegenereerd. Stel de digitale uitgang van het aangesloten apparaat in op PCM audio-uitvoer.
- Om audiobestanden af te spelen terwijl dit apparaat is ingesteld op "USB", dient u eerst een speciaal stuurprogramma op de computer te installeren alvorens deze aan te sluiten (pagina 98).
- DSD-gegevens kunnen alleen worden afgespeeld wanneer de ingangsbron USB is of wanneer de digitale ingang met DoP wordt gebruikt.

## 4 Het afspeelapparaat bedienen.

Raadpleeg de bedieningshandleiding van het betreffende apparaat.

## 5 Het volume aanpassen.

### Bij gebruik van analoge audio-uitgangen

Als LINE OUT LEVEL is ingesteld op "VARIABLE", draai dan aan de knop VOLUME van dit apparaat om het geluidsvolume aan te passen.

Als LINE OUT LEVEL een andere instelling heeft, kan het geluidsvolume niet op dit apparaat worden aangepast. Gebruik de stereoversterker of een ander aangesloten apparaat om het geluidsvolume aan te passen.

### Als er een hoofdtelefoon op dit apparaat is aangesloten

Draai aan de knop VOLUME van dit apparaat om het geluidsvolume aan te passen.

- Als de knop VOLUME van dit apparaat actief is, worden de volume-instellingen weergegeven.

### OPMERKING

- De automatische energiebeheerfunctie staat standaard op ON (pagina 95).
- Als DIMMER (helderheid display) is ingesteld op AUTO OFF, wordt het display uitgeschakeld wanneer deze niet wordt bediend (pagina 94).

## 1 Druk op de knop SOURCE om CD te selecteren.

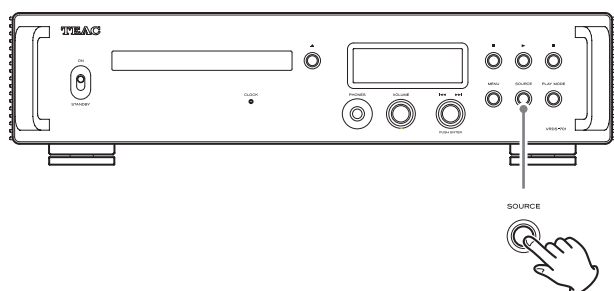

- U kunt ook de toets SOURCE op de afstandsbediening gebruiken.

## 2 Druk op de knop voor lade openen/sluiten (▲).

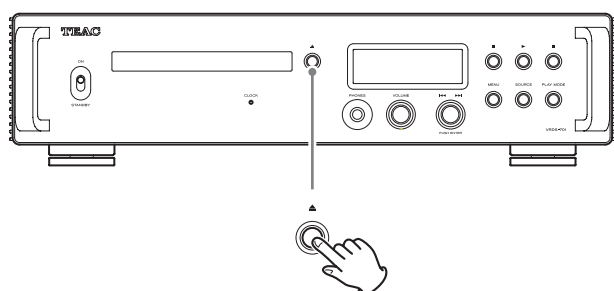

## 3 Plaats een schijf met de gelabelde kant naar boven in de lade.

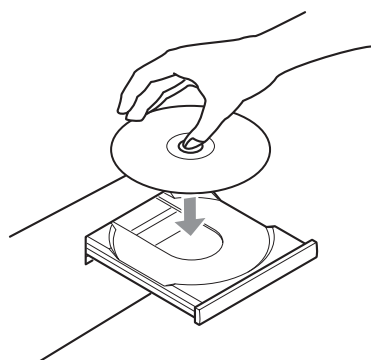

- Plaats niet meer dan één schijf tegelijk in de lade.
- Als de lade gesloten wordt terwijl de schijf nog niet goed in de lade zit, kan de schijf vast komen te zitten en gaat de lade mogelijk niet meer open. Plaats schijven altijd in de daarvoor bestemde ruimte in de lade.
- Forceer de lade niet met de hand terwijl deze open of dicht gaat.

## 4 Druk op de knop voor lade openen/sluiten (▲) om de lade te sluiten.

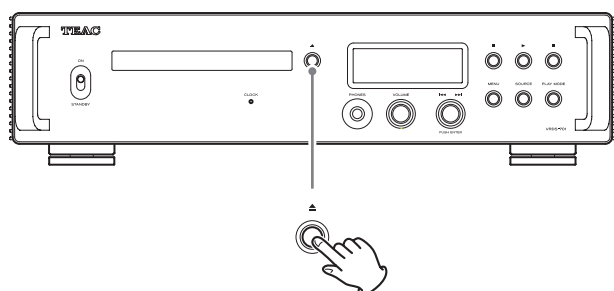

## ⚠ OPGELET

**Houd uw vingers uit de buurt van de lade terwijl deze sluit.**

Op het display verschijnt **READING** en het apparaat begint de schijf te lezen.

- Het apparaat heeft enige tijd nodig om de schijf te verkennen.

Wacht tot aantal tracks en de afspeeltijd op het display verschijnen.

Zodra het lezen is voltooid, ziet het display er als volgt uit.

### Voorbeeld op display

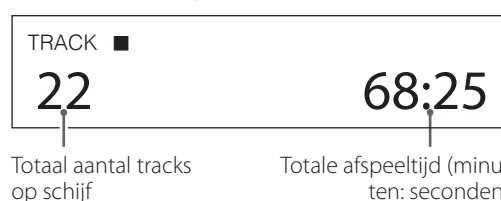

- Wanneer **POWER ON PLAY** op **ON** staat, start het afspelen onmiddellijk nadat het apparaat is ingeschakeld (pagina 96).
- De tekst "NO DISC" verschijnt als er geen schijf is geladen.
- De tekst "No support" verschijnt als de geladen schijf niet kan worden afgespeeld.

## 5 Druk op de afspeelknop (▶).

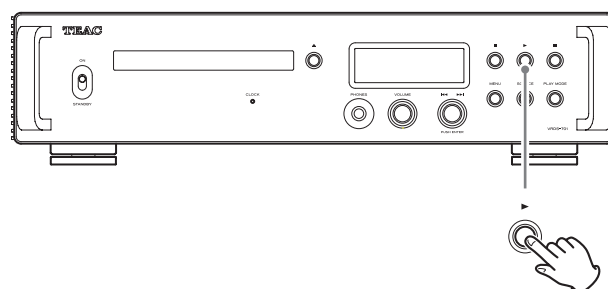

Het afspelen begint bij de eerste track.

### Voorbeeld op display

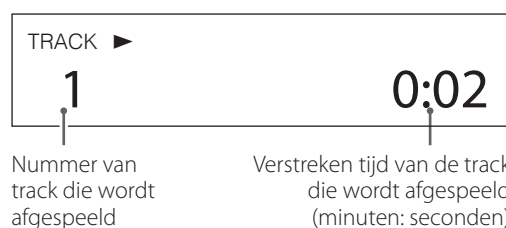

# Luisteren naar cd's (vervolg)

## Over slaan om een track te zoeken

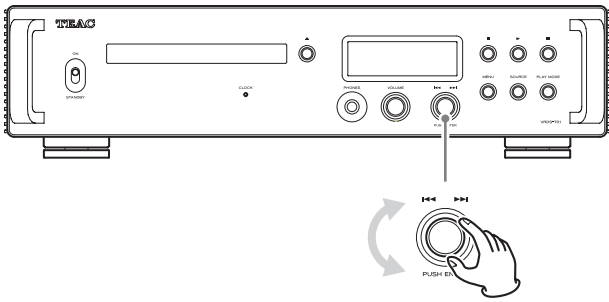

Draai aan de knop voor overslaan (I◀▶I). Gebruik deze knop om naar de vorige of volgende track te gaan. Blijf draaien totdat de gewenste track is geselecteerd.

Zodra een nummer is geselecteerd, begint het vanaf het begin af te spelen.

- Draai tijdens het afspelen de knop voor overslaan I◀▶I één klik om terug te keren naar het begin van de huidige track. Draai de knop voor overslaan I◀▶I continu om lager genummerde tracks te selecteren en af te spelen.

## Zoeken naar een deel van een track

Houd tijdens het afspelen een knop voor overslaan (I◀▶I) op de afstandsbediening ingedrukt om vooruit/achteruit te zoeken. Laat de knop voor overslaan (I◀▶I) los zodra u het deel vindt waarnaar u wilt luisteren.

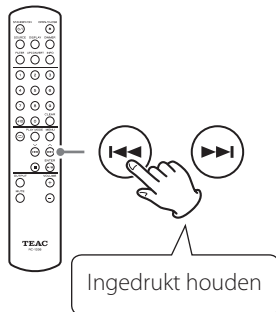

## Herhaald afspelen

Druk op de herhaalknop (↺) om als volgt door de herhaalmodi te bladeren.

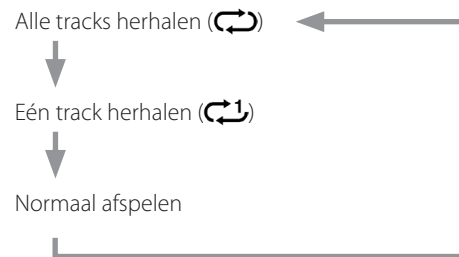
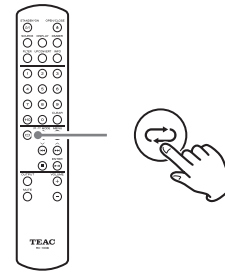

## Shuffle/willekeurig afspelen

Om over te schakelen naar willekeurig afspelen, drukt u herhaaldelijk op knop PLAY MODE totdat rechtsboven op het display verschijnt.

Er wordt willekeurig afgespeeld volgens de instelling (pagina 96).

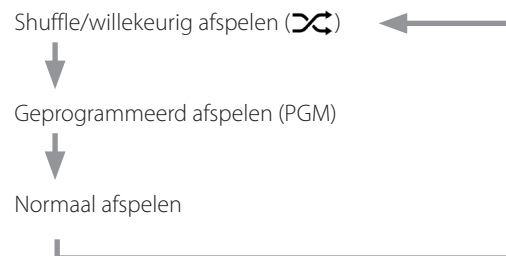
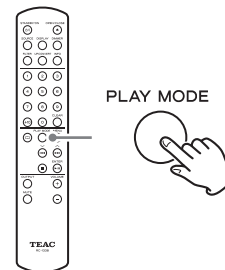

- Willekeurig afspelen stopt pas wanneer de stopknop (■) wordt ingedrukt.
- Wanneer willekeurig afspelen actief is, heeft de instelling voor herhaald afspelen geen effect.



## De cijfertoetsen gebruiken om een bepaald nummer af te spelen

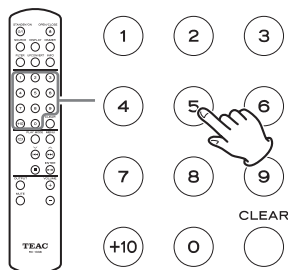

Druk tijdens het afspelen (of terwijl de cd is gestopt) op de cijfertoetsen om een nummer van een track te selecteren en het afspelen vanaf dat nummer te starten.

Om een track met een nummer van één cijfer af te spelen, drukt u op de bijbehorende knop. Om een track met een nummer met twee cijfers af te spelen, drukt u zo vaak als nodig op de knop +10 en vervolgens op de bijbehorende cijfertoets voor het tweede cijfer. Het afspelen begint zodra het nummer is ingevoerd.

Voorbeelden van bediening

Track 7: (7)

Track 23: (+10) ⇒ (+10) ⇒ (3)

## Geprogrammeerd afspelen

Geprogrammeerd afspelen is alleen mogelijk met audio-cd's.

### Afspelen programmeren

**1** Druk herhaaldelijk op de knop **PLAY MODE** totdat **PGM** rechtsboven op het display verschijnt.

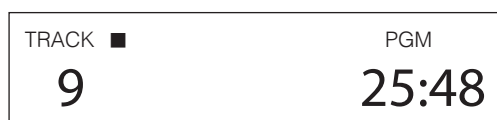
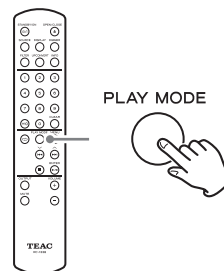

- Als PGM is geselecteerd tijdens het afspelen, wordt het afspelnnummer toegevoegd als programmastap 1.

### OPMERKING

Programmeren is ook mogelijk als de lade is geopend. In dat geval kunnen tracknummers 1 – 99 worden geprogrammeerd. Nadat een cd is geladen, worden de tracknummers die niet op de cd staan echter verwijderd.

**2** Gebruik de cijfertoetsen om tracknummers in te voeren.

Zie "De cijfertoetsen gebruiken om een bepaald nummer af te spelen" voor instructies over het invoeren van trackingnummers.

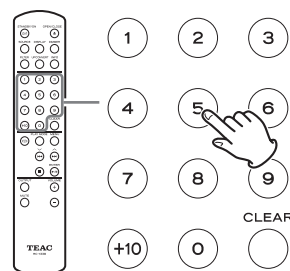

Voorbeeld op display

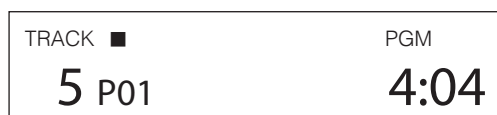
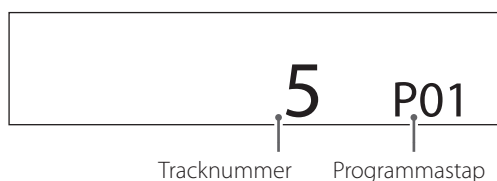

## Luisteren naar cd's (vervolg)

**3** Ga verder met het invoeren van de nummers van de tracks die u wilt programmeren.

**4** Druk op de knop afspelen/pauzeren (▶ / ||) op de afstandsbediening of op de afspelenknop (▶) op het apparaat om het afspelen van het programma te starten.

- De functies overslaan, zoeken en herhaald afspelen kunnen tijdens het afspelen van programma's worden gebruikt.

### OPMERKING

Wanneer "PGM" rechtsboven op het display staat, hangt de reactie op het indrukken van de cijfertoetsen om tracknummers in te voeren af van de instelling van PROGRAM PLAY (pagina 96).

## De volgorde van het programma controleren

Druk op overslaan (I◀◀/▶▶I) wanneer het afspelen is gestopt om de getoonde programmastap te wijzigen. Zo kan de volgorde van het programma worden gecontroleerd.

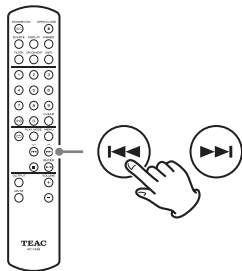

Druk na de controle op de stopknop (■).

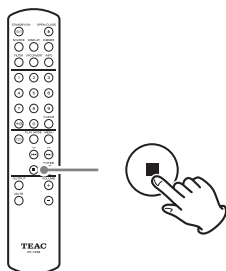

## Geprogrammeerde tracks wijzigen

Als op overslaan (I◀◀/▶▶I) wordt gedrukt wanneer het afspelen is gestopt, gaat de programmastap knipperen en wordt de programmabewerkingsmodus actief.

Druk op de stopknop (■) om de programmabewerkingsmodus te sluiten.

### Tracks invoegen

**1** Gebruik de knoppen voor overslaan (I◀◀/▶▶I) wanneer het afspelen is gestopt om de programmastap weer te geven waar u een track wilt invoegen.

#### Voorbeeld op display



Programmastap knippert

**2** Gebruik de cijfertoetsen om tracknummers in te voeren.

#### Voorbeeld op display



- In dit voorbeeld is tracknummer 6 toegevoegd bij programmastap 2. Hierbij is track 8 van stap 2 naar stap 3 geduwd. De tracks op alle volgende programmastappen worden ook een stap verder geduwd.
- Ga door met het invoeren van tracknummers om meerdere tracks in te voegen.

**3** Druk op de stopknop (■) om het bewerken te sluiten.

## Geselecteerde tracks wissen

- 1 Gebruik de knoppen voor overslaan (|◀◀/▶▶|) wanneer het afspelen is gestopt om de programmastap weer te geven met de track die u wilt wissen.**

### Voorbeeld op display



Programmastap

- 2 Druk op de knop CLEAR om de track uit het programma te verwijderen.**

### Voorbeeld op display



Programmastap

- In dit voorbeeld is tracknummer 6 gewist van programmastap 2. Hierbij zijn tracks bij stap 3 en later naar voren gebracht.

- 3 Druk op de stopknop (■) om het bewerken te sluiten.**

### OPMERKING

Als u de knop CLEAR indrukt terwijl het afspelen is gestopt, wordt de track gewist bij de laatste stap die aan het programma is toegevoegd.

## Het hele programma wissen

Het hele programma kan als volgt worden gewist:

- Door op PLAY MODE te drukken zodat PGM uit de rechterbovenhoek van het display verdwijnt.
- Door een schijf uit te werpen.
- Door het apparaat in stand-by te zetten.

# Instellingen

**1 Druk op de toets MENU om het menuscherm te openen.**

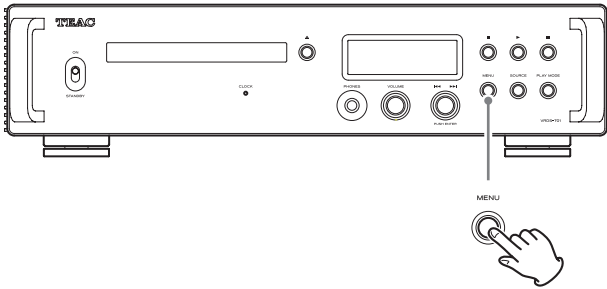

**2 Draai aan de knop voor overslaan (|◀◀/▶▶|) om het item weer te geven dat u wilt instellen.**

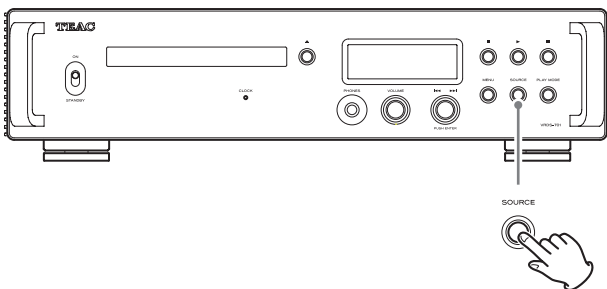

- U kunt ook de knoppen omhoog en omlaag (∧, ∨) op de afstandsbediening gebruiken.

De menuopties verschijnen in de volgende volgorde.

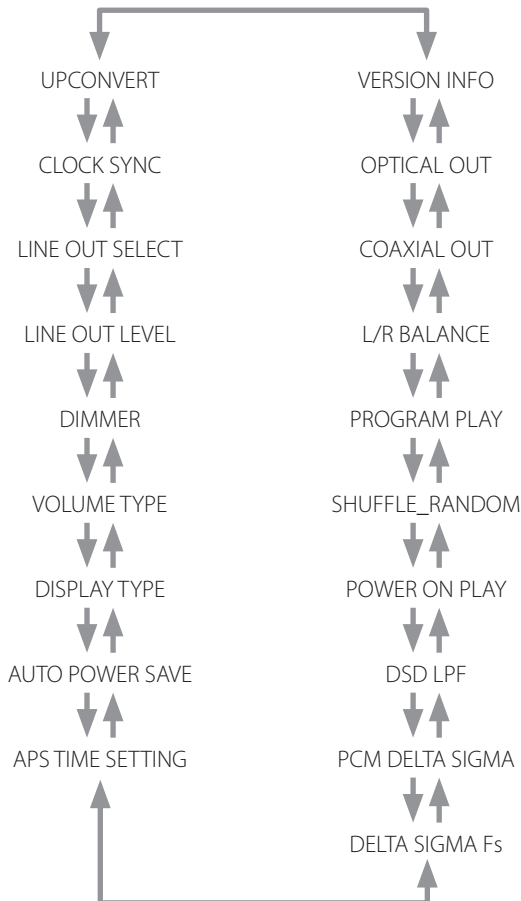

**3 Druk op de knop voor overslaan (|◀◀/▶▶|).**

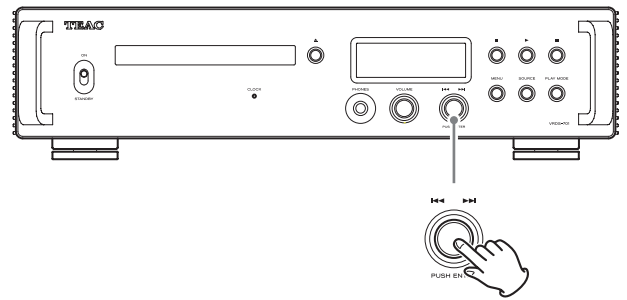

- U kunt ook op de toets ENTER op de afstandsbediening drukken.
- De huidige ingestelde waarde wordt op het display weergegeven.

**4 Draai aan de knop voor overslaan (|◀◀/▶▶|) om de instelwaarden te wijzigen.**

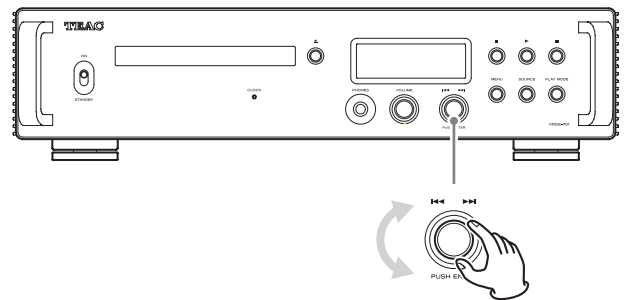

- U kunt ook de knoppen omhoog en omlaag (∧, ∨) op de afstandsbediening gebruiken.
- Druk op de toets MENU om terug te gaan naar de selectie van instellingen.

**5 Druk op de knop voor overslaan (|◀◀/▶▶|).**

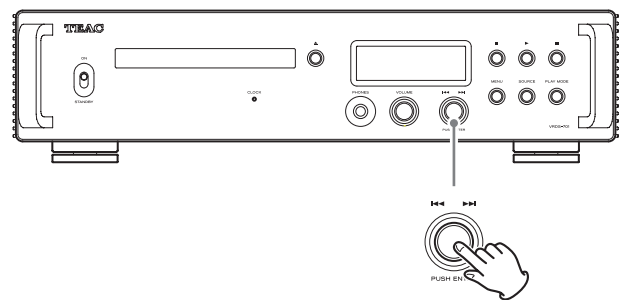

- U kunt ook op de toets ENTER op de afstandsbediening drukken.

- 6** Als u klaar bent met het instellen, druk dan op de toets MENU om de status van de ingangsbron opnieuw weer te geven.

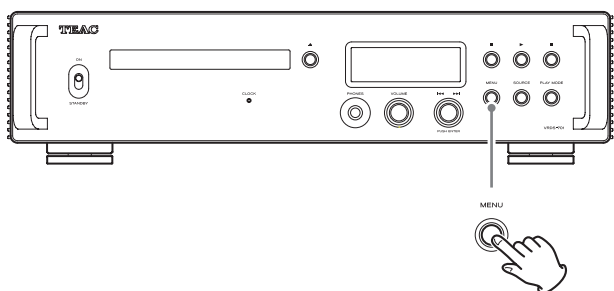

- Als u gedurende zeven seconden niets doet, keert het display terug naar de status van de ingangsbron.

## Upconversie

Gebruik dit om het upconversiecircuit in te stellen bij het ontvangen van PCM-signalen.

- Zie pagina 83 voor de relatie tussen samplingfrequenties van de ingang en samplingfrequenties na upconversie.

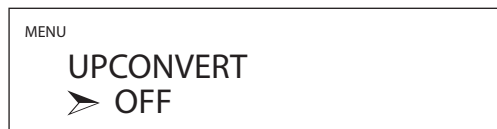

### OFF

Het ingangssignaal wordt zonder upconversie naar de D/A-omzetter verzonden.

### 2x Fs

Als het audio-ingangssignaal minder dan 2x een standaard samplingfrequentie bedraagt, wordt deze 2x geconverteerd naar hogere kwaliteit en vervolgens naar de D/A-omzetter verzonden.

### 4x Fs

Als het audio-ingangssignaal minder dan 4x een standaard samplingfrequentie bedraagt, wordt deze 4x geconverteerd naar hogere kwaliteit en vervolgens naar de D/A-omzetter verzonden.

### 8x Fs

Als het audio-ingangssignaal minder dan 8x een standaard samplingfrequentie bedraagt, wordt deze 8x geconverteerd naar hogere kwaliteit en vervolgens naar de D/A-omzetter verzonden.

### OPMERKING

Dit kan direct worden ingesteld met de knop UPCONVERT van de afstandsbediening.

# Instellingen (vervolg)

## Kloksynchronisatie



### OFF

Er wordt geen kloksynchronisatie gebruikt.

### ON

De masterklok van het apparaat wordt gesynchroniseerd met het 10-MHz-signaal dat wordt ontvangen via de kloksynchronisatie-ingang (10MHz IN).

- Als de ingangsbron COAXIAL of OPTICAL is, moeten dit apparaat en het digitaal audio-uitvoerapparaat worden gesynchroniseerd met dezelfde externe klok. Als ze niet worden gesynchroniseerd, kan het geluid stukken overslaan of worden onderbroken.

## Uitgangsselectie

Gebruik dit om de uitgangen voor analoge audio te selecteren.



### RCA

Analoge audiosignalen worden uitgevoerd via de RCA-aansluitingen.

### PIN 2 HOT

Analoge audiosignalen worden uitgevoerd via de XLR-aansluitingen met polariteit 2: HOT.

### PIN 3 HOT

Analoge audiosignalen worden uitgevoerd via de XLR-aansluitingen met polariteit 3: HOT.

## Uitgangsniveau

Hiermee stelt u het niveau in van de analoge audio-uitgangen (LINE OUT).



### FIXED 0dB

De maximale output is 2 Vrms. Kies deze instelling indien u het geluidsvolume met een versterker wilt regelen.

### FIXED +6dB

De maximale output is 4 Vrms. Kies deze instelling indien u het geluidsvolume met een versterker wilt regelen.

- Als het geluid vervormt klinkt, stel dan in op FIXED 0dB.

### VARIABLE

Zo kunt u het analoge uitgangsniveau met de volumeknop van dit apparaat regelen. Kies deze instelling als u het geluidsvolume met dit apparaat wilt regelen.

### OFF

Er wordt nooit geluid uitgevoerd.

## Helderheid van het display

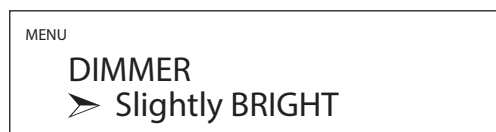

### BRIGHT

Blijft helder verlicht.

### Slightly BRIGHT

Blijft zwak verlicht.

### DARK

Blijft donker.

### AUTO OFF

Gaat automatisch uit.

- Het display gaat uit als het niet wordt bediend.

### OPMERKING

Dit kan direct worden ingesteld met de knop DIMMER op de afstandsbediening.

## Weergave volume

Dit bepaalt hoe het volume wordt weergegeven.

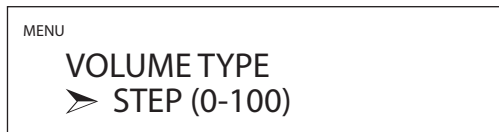

### STEP (0-100)

Toont het volume in stappen van 0 (minimum) tot 100 (maximum).

### dB

Toont het volume in decibel (dB).

## Weergave op het display

Selecteer de informatie die rechts van de afspeler wordt weergegeven.



### VOLUME

Het volume wordt weergegeven.

### SAMPLING FREQ.

Informatie over de afspeler wordt weergegeven.

### OPMERKING

Dit kan direct worden ingesteld met de knop DISPLAY op de afstandsbediening.

## Automatische energiebeheerfunctie

Dit apparaat heeft een automatische energiebeheerfunctie.

- De automatische energiebeheerfunctie staat standaard op ON.

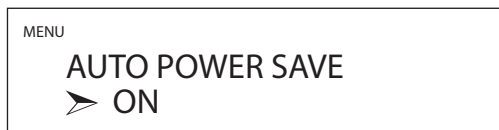

### OFF

De automatische energiebeheerfunctie is uitgeschakeld.

### ON

Het apparaat gaat automatisch in stand-by als er gedurende ongeveer 30 minuten geen audio wordt afgespeeld en de bediening niet wordt aangeraakt.

- De tijdsinstelling van de automatische energiebeheerfunctie bepaalt na hoeveel tijd het apparaat in stand-by gaat.

## Tijdsinstelling automatische energiebeheerfunctie

Hier wordt de tijdsduur ingesteld waarna de automatische energiebeheerfunctie het apparaat in stand-by zet.



De waarde kan van 1 tot 255 minuten worden ingesteld in stappen van 1 minuut (standaard 30 minuten).

## PCM-sigitaal D/A-conversie

### DELTA SIGMA Fs

Hier wordt de samplingfrequentie van de  $\Delta\Sigma$ -modulator ingesteld. Selecteer de gewenste geluidsinstelling.



### 128x Fs

### 256x Fs

### 512x Fs

### PCM DELTA SIGMA

Hiermee wordt het uitgangformaat van de  $\Delta\Sigma$ -modulator ingesteld. Selecteer de gewenste geluidsinstelling.



### MULTI BIT

Uitgang op meerdere niveaus.

### DSD (1 BIT)

Uitgang in DSD-formaat.

## Instellingen (vervolg)

### DSD-laagdoorlaatfilter

Selecteer de gewenste geluidsinstelling.



#### OFF

Het laagdoorlaatfilter is uitgeschakeld.

#### FIR 1

FIR laagdoorlaatfilter type 1

#### FIR 2

FIR laagdoorlaatfilter type 2

- De instellingen FIR 1 en FIR 2 zijn alleen effectief tijdens het ontvangen van DSD en/of wanneer PCM DELTA SIGMA is ingesteld op DSD (1 BIT).

### Afspelen na inschakelen

Het afspelen kan automatisch starten wanneer het apparaat wordt ingeschakeld als de ingangsbron is ingesteld op CD.



#### OFF

Het afspelen start niet automatisch wanneer het apparaat wordt ingeschakeld.

#### ON

Het afspelen start automatisch wanneer het apparaat wordt ingeschakeld.

### Shuffle en willekeurig afspelen

Shuffle en willekeurige afspelen kunnen worden geselecteerd.



#### SHUFFLE PLAY

Elk nummer op de schijf wordt één keer afgespeeld.

- Tenzij herhaald afspelen ook is ingesteld, wordt het afspelen gestopt nadat alle nummers op de schijf zijn afgespeeld.

#### RANDOM PLAY

De nummers op de schijf worden in willekeurige volgorde afgespeeld.

- Ongeacht de instelling voor herhaald afspelen, stopt het afspelen pas wanneer de stopknop (■) wordt ingedrukt.

### Reactie op nummerknoppen tijdens geprogrammeerd afspelen

Hiermee wordt ingesteld wat er gebeurt wanneer de cijfertoetsen worden gebruikt tijdens het afspelen van het programma.



#### PLAY LATER

Het ingevoerde tracknummer wordt toegevoegd aan het einde van het programma.

De track die wordt afgespeeld, blijft spelen.

#### PLAY NOW

Het ingevoerde tracknummer wordt toegevoegd aan het einde van het programma en begint onmiddellijk te spelen.



## Coaxiale digitale uitgang

Hiermee stelt u de uitvoer van de COAXIAL digitale audio-uitgang in.



### OFF

Er wordt geen audiosignaal uitgevoerd via de COAXIAL digitale audio-uitgang.

### ON

Audiosignalen worden uitgevoerd via de COAXIAL digitale audio-uitgang.

## Optische digitale uitgang

Hiermee stelt u de uitvoer van de OPTICAL digitale audio-uitgang in.



### OFF

Er wordt geen audiosignaal uitgevoerd via de OPTICAL digitale audio-uitgang.

### ON

Audiosignalen worden uitgevoerd via de OPTICAL digitale audio-uitgang.

## Aanpassing balans links-rechts

Pas de balans links-rechts aan.

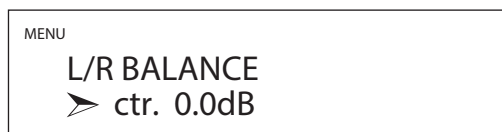

De balans kan voor elke uitgang worden ingesteld. Instelling is mogelijk van Lch 24,0 dB tot Rch 24,0 dB in stappen van 0,5 dB.

Wanneer het volume van de linker- en rechterkanalen gelijk is, wordt "ctr. 0,0dB" weergegeven.

## Toon informatie

Dit geeft de versie weer van de door het apparaat gebruikte firmware.



### SYSTEM

De firmwareversie van de microcomputer

### USB

De firmwareversie van de USB

### FPGA

De firmwareversie van de FPGA

### CD DRIVE

De firmwareversie van het cd-station

# Muziek afspelen op een computer

## Ondersteunde besturingssystemen

Dit apparaat kan worden aangesloten via USB en door computers met de volgende besturingssystemen worden gebruikt.

De werking met andere besturingssystemen kan niet worden gegarandeerd (vanaf maart 2023).

### Bij gebruik van Mac

macOS High Sierra (10.13)

macOS Mojave (10.14)

macOS Catalina (10.15)

macOS Big Sur (11)

macOS Monterey (12)

macOS Ventura (13)

### Bij gebruik van Windows

Windows 8 (32/64 bit)

Windows 8.1 (32/64 bit)

Windows 10 (32/64 bit)

Windows 11

## Het stuurprogramma installeren

### Bij gebruik van Mac

U kunt dit apparaat bedienen met het standaard stuurprogramma van het besturingssysteem. U hoeft dus geen speciaal stuurprogramma te installeren.

Om Bulk Pet te kunnen gebruiken, moet er op de computer echter een speciaal stuurprogramma worden geïnstalleerd.

### Bij gebruik van Windows

Om dit apparaat te gebruiken voor het afspelen van bestanden op een computer, installeert u het speciale stuurprogramma op de computer.

#### **BELANGRIJKE WAARSCHUWING**

U moet de speciale stuurprogrammasoftware installeren alvorens dit apparaat met een USB-kabel op een computer aan te sluiten.

Als het apparaat via USB op de computer wordt aangesloten voordat het stuurprogramma is geïnstalleerd, werkt het apparaat niet correct.

Afhankelijk van de hardware en software van de computer, kan mogelijk geen muziek op de computer worden afgespeeld, ook niet met de bovenstaande besturingssystemen.

## Het stuurprogramma op een computer installeren

Installeer het speciale stuurprogramma op de computer nadat u het vanaf de volgende URL heeft gedownload.

Zie de installatiegids voor de TEAC ASIO USB DRIVER die bij het stuurprogramma wordt geleverd voor meer informatie over installatie- en instelprocedures voor het besturingssysteem.

<https://teac.jp/int/product/vrds-701/download>

## Opmerking over gegevensoverdracht

Dit apparaat kan gegevens overdragen via Isochronous of Bulk Pet.

De samplingfrequenties die kunnen worden verzonden zijn 44,1 kHz, 48 kHz, 88,2 kHz, 96 kHz, 176,4 kHz, 192 kHz, 352,8 kHz en 384 kHz.

Als u alles juist heeft aangesloten, kunt u TEAC USB AUDIO DEVICE als audio-uitgang selecteren in het besturingssysteem van de computer.

- Audiogegevens die vanaf de computer worden verzonden, worden tijdens gegevensoverdracht verwerkt met behulp van de klok van dit apparaat, zodat jitter kan worden verminderd.

## Afspeeltoepassing TEAC HR Audio Player downloaden

Op de TEAC International site kunt u versies voor Mac en Windows van onze gratis TEAC HR Audio Player downloaden om DSD-bestanden te kunnen afspelen.

[https://teac.jp/int/product/hr\\_audio\\_player/download](https://teac.jp/int/product/hr_audio_player/download)

## Opmerking over instelling TEAC HR Audio Player

Om DSD-opnames op 22,5-MHz met de TEAC HR Audio Player af te spelen, opent u het venster Configure en zet u Decode mode op DSD native.

Om andere formaten dan 22,5 MHz DSD af te spelen, kunt u "DSD over PCM" of "DSD Native" naar wens selecteren.

Zie voor meer informatie "Selecting the DSD decode mode (DSD-decoderingsmodus selecteren)" in de gebruikershandleiding van de TEAC HR Audio Player.

## Audiobestanden afspelen vanaf een computer

### 1 Sluit de USB-poort aan de achterzijde van het apparaat met een USB-kabel op een computer aan.

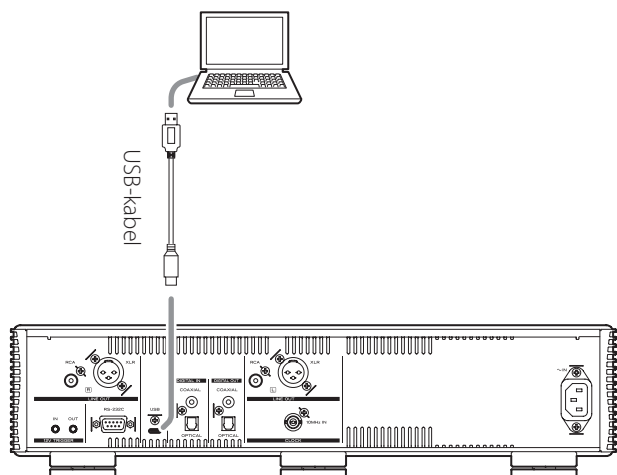

- Gebruik een kabel met een plug die past op dit apparaat.

### 2 Schakel de computer in.

- Controleer of het besturingssysteem juist is opgestart.

### 3 Zet de schakelaar STANDBY/ON op ON om het apparaat in te schakelen.

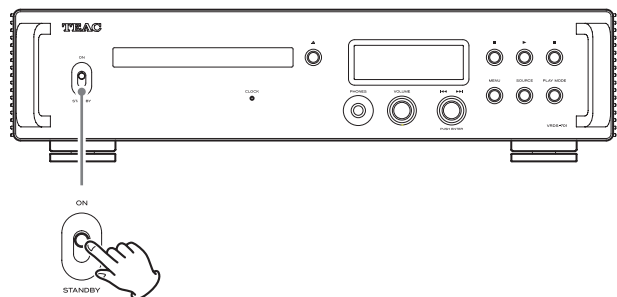

### 4 Druk op de knop SOURCE om USB te selecteren.

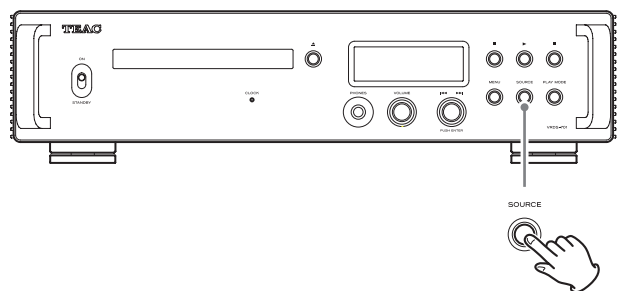

### 5 Speel een audiobestand af op de computer.

De geluidskwaliteit is beter als u het uitgangsvolume van de computer zo hoog mogelijk zet en het geluidsvolume regelt met de stereoversterker.

Zet het geluidsvolume van de stereoversterker zo laag mogelijk voordat u begint. Verhoog het geluidsvolume vervolgens geleidelijk.

Als u een hoofdtelefoon gebruikt met dit apparaat, draai de knop VOLUME dan linksom om het geluidsvolume zo laag mogelijk te zetten voordat u de hoofdtelefoon op zet. Verhoog het geluidsvolume vervolgens geleidelijk.

- De computer en dit apparaat kunnen elkaar niet aansturen.
- Vermijd de volgende drie punten tijdens het afspelen van audiobestanden via de USB-verbinding. Anders kan de computer onjuist gaan functioneren. Sluit altijd de audioafspeelsoftware alvorens een van deze handelingen uit te voeren.
  - De USB-kabel verwijderen
  - Het apparaat uitschakelen of op stand-by zetten
  - De actieve ingangsbron wijzigen
- Tijdens het afspelen van audiobestanden via de USB-verbinding worden systeemgeluiden van de computer ook verzonden. Verander de geluidinstellingen op uw computer om dit te vermijden.
- Als de audioafspeelsoftware wordt gestart voordat dit apparaat wordt aangesloten op de computer of voordat de USB-ingang wordt gekozen, worden audiobestanden mogelijk niet goed afgespeeld. Start de audioafspeelsoftware opnieuw op als dit gebeurt, of start de computer opnieuw.

## MQA (Master Quality Authenticated)

MQA is een bekroonde Britse technologie die het geluid van de originele masteropname weergeeft. Het master-MQA-bestand wordt volledig geauthenticeerd en is klein genoeg om te streamen of te downloaden.

Ga naar [mqa.co.uk](http://mqa.co.uk) voor meer informatie.

De VRDS-701 maakt gebruik van MQA-technologie, waarmee u MQA-audiobestanden en -streams kunt afspelen die het geluid van de originele masteropname laten horen.

MQA of MQA geeft aan dat het product een MQA-stream of -bestand aan het decoderen en afspelen is, en geeft de herkomst aan om te garanderen dat het geluid identiek is aan dat van het bronmateriaal. MQA geeft aan dat er een MQA Studio-bestand wordt afgespeeld dat is goedgekeurd in de studio door de artiest/producer, of is gecontroleerd door de eigenaar van het auteursrecht.

- Bij het uitvoeren van MQA-decodering van signalen van de bronnen COAXIAL of OPTICAL bronnen, moeten signalen worden ontvangen als bit-perfect. Gebruik deze functie dus met CLOCK SYNC ingesteld op OFF, tenzij het uitvoerapparaat voor digitale audio en dit apparaat worden gesynchroniseerd door dezelfde externe klok. In dat geval moet CLOCK SYNC wordt ingesteld op ON. Als de synchronisatie op ON is ingesteld terwijl het andere uitvoerapparaat voor digitale audio niet is gesynchroniseerd met de klok, kan het systeem stukken overslaan en kunnen dropouts optreden.

### Voorbeeld op display tijdens afspelen MQA

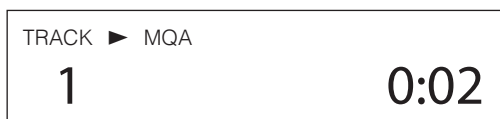

## Onderhoud

Veeg vuil van de bovenkant en andere panelen met een zachte doek die licht bevochtigd is met een verdund, neutraal reinigingsmiddel.

Gebruik geen chemische reinigingsdoekjes, oplosmiddel of andere chemische middelen. Deze kunnen het oppervlak beschadigen.



**Trek voor uw veiligheid vóór het schoonmaken de stekker uit het stopcontact.**

## Problemen oplossen

Als u een probleem ondervindt met dit apparaat, neem dan even de tijd om de volgende informatie door te nemen voordat u om ondersteuning vraagt. Als u geen oplossing kunt vinden, neem dan contact op met de leverancier waar u het apparaat heeft gekocht.

### Algemeen

#### Het apparaat schakelt niet in.

- ➔ Controleer of de stekker goed in het stopcontact is gestoken. Als er op het stopcontact een schakelaar zit, controleer dan of het is ingeschakeld.
- ➔ Sluit een ander elektrisch apparaat aan op het stopcontact om te controleren of er spanning op staat.
- ➔ Als het apparaat door de automatische energiebeheerfunctie op stand-by is gezet, druk dan op de toets STANDBY/ON van de afstandsbediening om het apparaat weer in te schakelen.

#### Het apparaat wordt automatisch uitgeschakeld.

- ➔ Dit komt omdat de automatische energiebeheerfunctie het apparaat heeft uitgeschakeld. Zet de schakelaar STANDBY/ON op STANDBY en vervolgens weer op ON. Wijzig zo nodig de instelling van de automatische energiebeheerfunctie (pagina 95).

#### Afstandsbediening werkt niet.

- ➔ Schakel het hoofdapparaat in (pagina 86).
- ➔ Als de batterijen leeg zijn, vervang deze dan allebei door nieuwe (pagina 79).
- ➔ De afstandsbediening werkt niet als er zich een obstakel tussen de afstandsbediening en het apparaat bevindt. Richt de afstandsbediening vanaf een afstand van minder dan 7 m op het frontpaneel van het apparaat (pagina 79).

#### Een televisie of een ander apparaat werkt niet goed.

- ➔ Het gebruik van de afstandsbediening van dit apparaat kan tot gevolg hebben dat sommige televisies en andere apparatuur met draadloze afstandsbedieningsfuncties niet goed werken.

#### Er klinkt een zoemend geluid.

- ➔ Als er zich een aansluitkabel dicht bij een netsnoer, tl-lamp of een andere mogelijke bron van interferentie bevindt, verhoog dan de afstand tot deze storingsbron.

#### Er wordt geen geluid weergegeven.

- ➔ Als er een stereoversterker op dit apparaat is aangesloten, pas dan het geluidsvolume aan.
- ➔ Als u een hoofdtelefoon op dit apparaat aansluit, gebruik dan de knop VOLUME om het geluidsvolume aan te passen.
- ➔ Selecteer met de knop SOURCE de ingang die is aangesloten op de bron die u wilt horen.
- ➔ Druk op de knop voor selectie van de analoge OUTPUT op de afstandsbediening om de aansluitingen te selecteren die analoge audio leveren.
- ➔ Controleer nogmaals de aansluitingen met andere apparatuur.
- ➔ Dit apparaat kan alleen audiosignalen over twee kanalen afspelen. Voor meer informatie over signaalformaat, zie de

formaatinformatie voor het ingangssignaal die in de specificaties wordt vermeld.

### **De hoofdtelefoon geeft maar aan één kant geluid.**

- ➔ Controleer of de hoofdtelefoonplug helemaal is ingestoken.

## **Cd-speler**

### **Afspelen is niet mogelijk.**

- ➔ Zorg dat de schijf met de gelabelde kant naar boven is geplaatst.
- ➔ Als de schijf vuil is, veeg hem dan schoon.
- ➔ Misschien zit er een lege cd in, neem een schijf waar zeker wat op staat.
- ➔ Afhankelijk van de kwaliteit en de manier waarop de schijf is opgenomen, kunnen sommige CD-R/CD-RW-schijven niet worden afgespeeld.
- ➔ Dit apparaat kan CD-R/CD-RW-schijven alleen afspelen als ze zijn gefinaliseerd.

### **Het systeem slaat stukken over.**

- ➔ Het systeem kan door trillingen stukken overslaan. Installeer dit apparaat op een stabiele plaats.
- ➔ Als de schijf vuil is, veeg hem dan schoon.
- ➔ Gebruik geen schijven die gekrast of gebarsten zijn.

## **Kloksynchronisatie**

### **De CLOCK-indicator stopt niet met knippen.**

- ➔ Zet kloksynchronisatie op OFF als deze niet wordt gebruikt.
- ➔ Er wordt mogelijk een kloksignaal ontvangen waarmee dit apparaat niet kan synchroniseren. Controleer de aansluitingen voor kloksynchronisatie en de instellingen van de aangesloten apparaten.

## **Verbindingen met een computer**

### **De computer herkent dit apparaat niet.**

- ➔ Zie pagina 98 voor informatie over ondersteunende besturingssystemen. De werking met niet-ondersteunde besturingssystemen wordt niet gegarandeerd.

### **Er is ruis.**

- ➔ Het starten van andere toepassingen tijdens het afspelen van audiobestanden kan het afspelen onderbreken of ruis veroorzaken. Start geen andere toepassingen tijdens afspelen.
- ➔ Als het apparaat via een USB-hub met een computer wordt verbonden, kan dit ruis veroorzaken. Verbind in dat geval het apparaat rechtstreeks met de computer.

### **Audiobestanden kunnen niet worden afgespeeld.**

- ➔ Sluit dit apparaat aan op de computer en stel de ingang van dit apparaat in op USB alvorens de afspeelsoftware te starten. Als u dit apparaat op de computer aansluit of de ingang overschakelt naar USB nadat de audioafspeelsoftware is gestart, worden audiobestanden mogelijk niet correct afgespeeld.

### **Afspelen werkt niet meer.**

- ➔ Controleer de instelling voor de audio-uitvoerdriver van het besturingssysteem. Probeer het stuurprogramma (driver) te verwijderen en opnieuw te installeren. Zie voor meer informatie de installatiegids voor de TEAC ASIO USB DRIVER die bij het stuurprogramma wordt geleverd.

Omdat dit apparaat gebruikmaakt van een microcontroller, kan externe ruis of andere interferentie de werking van dit apparaat negatief beïnvloeden. Haal in dat geval het netsnoer uit het stopcontact, wacht even, schakel het apparaat weer in en herhaal de handelingen.

### **Opmerking over condensatie**

Als dit apparaat van een koude buitenomgeving naar een warme ruimte wordt gebracht, of als de verwarming net is aangezet in de ruimte waarin het apparaat zich bevindt, kan er condensatie optreden op bepaalde onderdelen of lenzen, waardoor het apparaat niet goed werkt. Als dit gebeurt, laat het product dan aanstaan en wacht één tot twee uur. Hierna zou het probleem moeten zijn verholpen.

## Problemen oplossen (vervolg)

### Fabrieksinstellingen herstellen

- 1** Zet de schakelaar **STANDBY/ON** op **ON** terwijl u de toets **MENU** ingedrukt houdt.

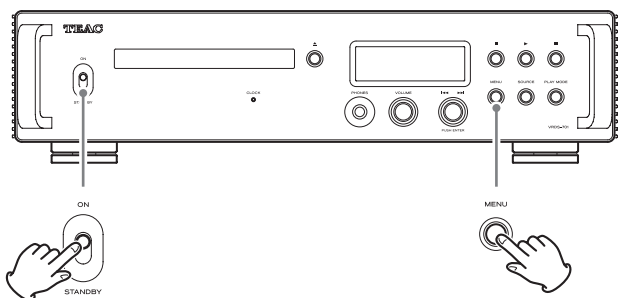

- 2** Laat de toets **MENU** los zodra het menu **FACTORY RESET** verschijnt.

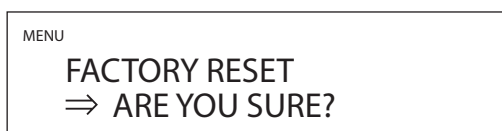

- 3** Druk op de knop voor overslaan (|◀◀/▶▶|).



Nadat de reset is voltooid, verschijnt het scherm met de afspelerbron.

Voorbeeld op display



#### LET OP

- Zet het apparaat niet in stand-by voordat het scherm met de afspelerbron verschijnt.
  - Hiermee worden alle instellingen teruggezet naar hun standaardwaarden.
- 
- De standaardinstellingen zijn de instellingswaarden die worden weergegeven in de schermafbeeldingen van deze handleiding.

## Specificaties

### Afspelbare schijven

Audio-cd, cd (waaronder CD-R en CD-RW)

- Cd's van 8 cm worden niet ondersteund.

### Analoge audio-uitgangen

Aansluitingen .....XLR-aansluitingen × 1 paar (L/R)  
RCA-aansluitingen × 1 paar (L/R)

Uitgangsimpedantie..... XLR: 220 Ω  
RCA: 180 Ω

Maximaal uitgangsniveau (1 kHz/volledig bereik, in 10 kΩ)

FIXED 0dB ..... XLR/RCA: 2,0 Vrms

FIXED +6dB ..... XLR/RCA: 4,0 Vrms

VARIABLE..... XLR: 12 Vrms

RCA: 6 Vrms

Frequentiebereik\* ..... 5 Hz – 80 kHz (+1 dB/–6 dB)

S/N-verhouding\* ..... 108 dB (A-gewogen, 1 kHz)

Vervorming\*..... 0,002% (1 kHz, LPF: 20 Hz – 20 kHz)

\*Meetomstandigheden

Ingangssignaal: 192 kHz 24-bit PCM

Meetuitgang: RCA

DSD-laagdoorlaatfilter: FIR 1

### Hoofdtelefoonuitgang

Aansluiting ..... Standaard 6,3-mm stereo jackplug × 1

Praktisch maximaal vermogen ..... 500 mW + 500 mW (in 32 Ω)

Toepasbare belastingsimpedantie ..... 16–600 Ω

## Digitale audio-ingangen

USB .....	1 (Poort type C, USB 2.0 of hoger)
Formaten ingangssignaal	
Lineaire PCM .....	44,1 kHz, 48 kHz, 88,2 kHz, 96 kHz, 176,4 kHz, 192 kHz, 352,8 kHz, 384 kHz 16 bit, 24 bit, 32 bit
DSD .....	2,8 MHz, 5,6 MHz, 11,2 MHz, 22,5 MHz
COAXIAL digitaal .....	1
Ingangsniveau .....	0,5 Vpp
Ingangsimpedantie .....	75 Ω
Formaten ingangssignaal	
Lineaire PCM	
32 kHz, 44,1 kHz, 48 kHz, 88,2 kHz, 96 kHz, 176,4 kHz, 192 kHz	16 bit, 24 bit
DSD .....	2,8 MHz (ondersteund via 176,4 kHz/24-bits DoP-transmissie)
OPTICAL digitaal .....	1
Ingangsniveau .....	-24,0 dBm tot -14,5 dBm piek
Formaten ingangssignaal	
Lineaire PCM	
32 kHz, 44,1 kHz, 48 kHz, 88,2 kHz, 96 kHz, 176,4 kHz, 192 kHz	16 bit, 24 bit
DSD .....	2,8 MHz (ondersteund via 176,4 kHz/24-bits DoP-transmissie)

## Kloksynchronisatie-ingang

Aansluiting .....	BNC
Samplingfrequentie ingang .....	10 MHz
Ingangsimpedantie .....	50 Ω
Ingangsniveau .....	Blokgolf: gelijkwaardig aan TTL-niveaus Sinusgolf: 0,5 tot 1,0 Vrms

## Digitale audio-uitgangen

COAXIAL digitaal .....	1
Uitgangsniveau .....	0,5 Vpp
Uitgangsimpedantie .....	75 Ω
OPTICAL digitaal .....	1
	TOS (JEITA RC5720C)

## Externe controle

Activeringsingang (12V TRIGGER IN) .....	1 (3,5 mm mini-jack mono)
Ingangsniveau .....	12 V, 1 mA
Activeringsuitgang (12V TRIGGER OUT) .....	1 (3,5mm mini-jack mono)
Uitgangsniveau .....	12 V
Maximale stroomtoevoer .....	100 mA

## Algemeen

Voeding	
Model voor Europa .....	AC 220–240 V, 50/60 Hz
Model voor USA/Canada .....	AC 120 V, 60 Hz
Opgenomen vermogen .....	40 W
Standby-verbruik .....	0,4 W (in stand-by)
Externe afmetingen (B × H × D, inclusief uitstekende delen)	444 × 111 × 333 mm
Gewicht .....	11,1 kg
Temperatuurbereik voor gebruik .....	+5 °C tot +35 °C
Vochtigheidsbereik voor gebruik .....	5% tot 85% (geen condensatie)
Temperatuurbereik voor opslag .....	-20 °C tot +55 °C

## Meegeleverde accessoires

Netsnoer × 1
Afstandsbediening (RC-1338) × 1
Batterijen voor afstandsbediening (AAA) × 2
Voetzooltjes × 3
Gebruikershandleiding (dit document) × 1
● Zie pagina 138 voor informatie over de garantie.

- Specificaties en uiterlijk kunnen worden gewijzigd zonder voorafgaande kennisgeving.
- Gewicht en afmetingen zijn benaderingen.
- Afbeeldingen in deze handleiding kunnen enigszins afwijken van de productiemodellen.

# VIKTIGA SÄKERHETSINSTRUKTIONER



**CAUTION**  
RISK OF ELECTRIC SHOCK  
DO NOT OPEN



OBS: FÖR ATT MINSKA RISKEN FÖR ELSTÖTAR TA INTE BORT SKYDDET (ELLER BAKSIDAN). INGA DELAR INUTI SOM ANVÄNDAREN KAN REPARERA. LÅT KVALIFICERADE SERVICETEKNIKER UTFÖRA ALLT SERVICEARBETE.



Den lysande lampan med pilsymbol inom en liksidig triangel är avsedd för att varna användaren för närvaro av isolerad "farlig spänning" inom produktens hölje som kan ha en betydande storlek för att skapa risk för elstötar för personer.



Utropstecknet inom den liksidiga triangeln är avsedd till att varna användaren för närvaro av viktiga drift- och underhållsanvisningar (service) i handboken som medföljer enheten.

**VARNING: FÖR ATT MINSKA RISKEN FÖR BRAND ELLER ELSTÖTAR, UTSÄTT INTE ENHETEN FÖR REGN ELLER FUKT.**

## FÖRSIKTIGHET

- Ta inte bort det externa höljet eller skåpet för att utsätta elektroniken. Det finns inga delar inuti som användaren kan reparera.
  - Om du upplever problem med denna produkt skall du kontakta butiken där du köpte enheten för service. Använd inte produkten tills den har reparerats.
  - Användning av kontroller eller justering eller prestanda av procedurer annat än som specificeras här kan leda till farlig utsättning för strålning.
- 1) Läs dessa anvisningar.
  - 2) Behåll dessa anvisningar.
  - 3) Följ alla varningar.
  - 4) Följ alla anvisningar.
  - 5) Använd inte enheten nära vattnet.
  - 6) Rengör den endast med en torr trasa.
  - 7) Blockera inga ventilationsöppningar. Installera i enlighet med tillverkarens anvisningar.
  - 8) Installera den inte i närheten av värmekällor som element, värmeblock, kaminer eller andra enheter (inklusive förstärkare) som producerar värme.
  - 9) Gör inte emot säkerhetsanordningen med polariserad kontakt eller jordningskontakt. En polariserad kontakt har två blad, en bredare än den andra. En jordningskontakt har två blad och en tredje jordningspinne. Den breda bladen eller den tredje pinnen är där för din säkerhet. Om den medföljande kontakten inte passar till ditt uttag, prata med en elektriker för att byta det gamla uttaget.
  - 10) Skydda strömkablar från att böjas eller spricka främst i närheten av kontakter, vanliga fästen i punkten där de kommer ut från enheten.

11) Använd endast tillbehör/accessoarer som specificeras av tillverkaren.

12) Använd endast tillsammans med vagnen, ståndet, trefoten, bricka eller bordet som specificeras av tillverkaren eller som säljs med enheten. Om det används en vagn, var försiktig när du flyttar vagnen/enheten i kombination för att undvika skador vid vältning.



13) Koppla från denna enhet med åskan eller om du inte använder den över en längre tid.

14) Låt service utföra av kvalificerad servicepersonal. Service behövs när enheten har på något sätt skadats som till exempel att strömsladden- eller kontakten är skadad, att det har spillts ut vätska eller om det har fallit i föremål i enheten, enheten har varit utsatt för regn eller fukt, fungerar inte normalt eller har tappats.

- Apparaten drar nominella icke-operativ ström från vägguttaget med dess POWER eller STANDBY/ON-knappen inte i ON-läge.
- Nätkontakten används som fränkopplingsenhet och fränkopplingsenheten ska vara driftsduglig.
- Försiktighet bör iaktas vid användning av öronsnäckor eller hörlurar med produkten eftersom överdrivet ljudtryck (volym) från öronsnäckor eller hörlurar kan orsaka hörselskador.

## FÖRSIKTIGHET

- Utsätt inte denna apparat för dropp eller stänk.
- Ställ inga föremål som innehåller vätska, t.ex. vaser, på apparaten.
- Handtagsliknande delar på frontpanelens vänstra och högra sida är endast för dekoration. Lägg inte fingrarna genom dem eller använd dem för att bära enheten.
- Installera inte apparaten i ett slutet utrymme såsom en bokhylla eller liknande.
- Apparaten ska placeras tillräckligt nära vägguttaget så att du lätt kan nå nätsladden när som helst.
- Om produkten använder batterier (inklusive ett batteripaket eller installerade batterier), bör de inte utsättas för solljus, eld eller hög värme.
- FÖRSIKTIGHET för produkter som använder utbytbara litiumbatterier: Det finns risk för explosion om batteriet ersätts med fel typ av batteri. Ersätt endast med samma eller motsvarande typ.

## VARNING

Produkter med klass **I** konstruktion är utrustad med en nätsladd som har en jordad kontakt. Sladden av en sådan produkt måste anslutas till ett eluttag som har en skyddsledare.



### **Försiktighetsåtgärder avseende batterier**

Felaktig hantering av batterierna kan göra att de spricker eller läcker och leder till brand, skada eller färgning av objekt i närheten. Läs och observera följande säkerhetsföreskrifter noggrant.

- Var noga med att sätta i batterierna med rätt positiv (⊕) och negativa (⊖) riktlinjer.
- Använda batterier av samma typ. Använd aldrig olika typer av batterier tillsammans.
- Om fjärrkontrollen inte användas under en längre tid (mer än en månad), ta ur batterierna för att förhindra dem från att läcka.
- Om batterierna läcker, torka bort spillet i batterifacket och byt ut batterierna mot nya.
- Använd inte batterier av andra typer än de specificerade. Blanda inte nya batterier med gamla eller använd olika typer av batterier tillsammans.
- Värm inte eller ta isär batterier. Kasta aldrig batterier i eld eller vatten.
- Bär inte eller förvara batterier med andra metallföremål. Batterierna kan kortslutas, läcka eller explodera.
- Ladda aldrig ett batteri om det inte har bekräftats vara ett uppladdningsbart sådant.
- Utsätt inte batterier för extremt lågt lufttryck eftersom det kan leda till en explosion eller läckage av brandfarliga vätskor eller gaser.

### **Laserinformation**

Denna laserprodukt är en konsumentlaserprodukt enligt EN 50689:2021 och uppfyller alla krav på konsumentlaserprodukter utom barnvänliga produkter.

Denna produkt innehåller ett lasersystem och är klassificerad som en laserprodukt av klass 1 enligt IEC 60825-1:2014. Denna klass kräver ingen särskild uppmärksamhet vid normal användning. För att förhindra exponering för laserstrålen ska produkten inte tas isär.

#### **Laser:**

Typ:	EP-C101
Tillverkare:	EVER BRIGHT ELECTRIC SCIENCE & TECHNOLOGY (BEIHAI) LTD.
Laserutgång:	0,7 mW på objektivlinsen
Våglängd:	790 ±25 nm

# VIKTIGA SÄKERHETSINSTRUKTIONER (fortsättning)

## Modell för Europa



Produkten uppfyller kraven i EU-direktiv och andra regleringar från Kommissionen.

### För kunder i Europa

#### Kassering av elektrisk och elektronisk utrustning och batterier och/eller ackumulatörer

- Alla elektriska/elektroniska produkter och förbrukade batterier/ackumulatörer bör kasseras separat från hushållsavfall, helst via insamlingsanläggningar som bestämts av regeringen eller lokala myndigheter.
- Genom att kassera elektriska/elektroniska produkter och förbrukade batterier/ackumulatörer på rätt sätt hjälper du till att spara värdefulla resurser och förhindrar eventuella negativa effekter på människors hälsa och på miljön.
- Felaktig kassering av avfall från elektriska/elektroniska produkter och batterier/ackumulatörer kan få allvarliga effekter på miljön och människors hälsa. Detta på grund av förekomsten av farliga ämnen i utrustningen.

- Symboler som visar en överstruken soptunna indikerar att elektrisk/elektronisk utrustning och batterier/ackumulatörer måste samlas och kasseras separat från hushållsavfallet.



Om ett batteri eller ackumulatören innehåller mer än de specificerade värdena av bly (Pb), kvicksilver (Hg) och/eller kadmium (Cd) enligt definitionen i batteridirektivet (2006/66/EG, 2013/56/EU), kommer de kemiska symbolerna för dessa element visas under WEEE symbolen.



**Pb, Hg, Cd**

- Återlämnings- och insamlingssystem finns tillgängliga för slutanvändare. För mer detaljerad information om avfallshantering av gammal elektrisk/elektronisk utrustning och förbrukade batterier/ackumulatörer, var god kontakta din kommun, renhållningsverket eller den butik där du köpte utrustningen.

MQA and the Sound Wave Device are registered trademarks of MQA Limited © 2016

“DSD” is a registered trademark.

Microsoft and Windows are either registered trademarks or trademarks of Microsoft Corporation in the United States and/or other countries.

Apple, Mac, OS X and macOS are trademarks of Apple Inc., registered in the U.S. and other countries.

Bulk Pet is a registered trademark of INTERFACE CO., LTD.

Andra företagsnamn, produktnamn och logotyper i detta dokument är varumärken eller registrerade varumärken som tillhör sina respektive ägare.

## Innehåll

---

Läs noggrant denna bruksanvisning för att få ut enhetens bästa prestanda.

Efter att ha läst den ska du förvara den på ett säkert ställe för framtida bruk.

VIKTIGA SÄKERHETSINSTRUKTIONER .....	104
Rörlig montering av CD-mekanismen .....	107
Skivor .....	108
Medföljande tillbehör .....	109
Använda TEAC International Site .....	109
Före användning .....	109
Anslutningar (baksida) .....	110
Anslutningar (framsida) .....	113
Använda fjärrkontrollen .....	113
Fjärrkontrollens delar och funktioner .....	114
Huvudenhetens delar och funktioner .....	116
Uppkonvertering .....	117
Display .....	118
Grundläggande användning .....	120
Lyssna på CD-skivor .....	121
Inställningar .....	126
Spela upp musik på en dator .....	132
MQA (Master Quality Authenticated) .....	134
Underhåll .....	134
Felsökning .....	134
Specifikationer .....	136

## Rörlig montering av CD-mekanismen

---

Tack för att du har valt TEAC. För att förbättra ljudkvaliteten har hela CD-mekanismen en rörlig struktur, så att den inte är fast monterad på chassit. Hela mekanismen, inklusive facket, kan röra sig något framåt, bakåt, vänster och höger. Detta är avsiktligt och inget att oroa sig för.

# Skivor

## Typer av skivor som kan spelas av den här enheten

**CD-skivor med "COMPACT disc DIGITAL AUDIO"-logotypen**



**CD-R- och CD-RW-skivor som har spelats in korrekt och färdigställts med hjälp av formatet för ljud-CD.**

CD-skivor på 8 cm stöds inte.  
Adaptrar får inte användas.

### **VAR FÖRSIKTIG**

**Om du försöker spela upp någon annan typ av skiva med den här enheten kan det uppstå höga ljud som kan skada högtalarna eller hörseln. Försök aldrig att spela någon annan typ av skiva än de som visas ovan.**

- Den här enheten kanske inte kan spela Copy Control-CD-skivor, Dual Discs eller andra speciella CD-skivor som inte överensstämmer med Red Book CD-standarden. Funktionalitet och ljudkvalitet kan inte garanteras om speciella skivor används i denna enhet. Om uppspelning av en speciell skiva skulle orsaka problem ska du kontakta säljaren av skivan.

## CD-R/CD-RW-skivor

Den här enheten kan spela upp CD-R/CD-RW-skivor i ljud-CD-format (CD-DA).

- Var noga med att färdigställa skivor som skapats av CD-brännare.
- Beroende på skivans kvalitet och inspelningens skick kanske uppspelning inte är möjlig. Mer information finns i bruksanvisningen för den enhet du använder.
- Om du har några frågor om hur du hanterar en CD-R- eller CD-RW-skiva ska du kontakta säljaren av skivan direkt.

## Försiktighetsåtgärder vid användning

- Använd inte spruckna skivor eftersom de kan skada enheten.
- När du skriver något på etikettsidan av en skiva ska du använda en permanent märkpenna. Om du använder en kulspetspenna eller annan penna med hård spets kan du skada skivan och göra den ospelbar.
- Använd aldrig kommersiellt tillgängliga CD-stabilisatorer. Detta kan göra skivan ospelbar eller skada enheten.
- Använd aldrig skivor med oregelbundna former, inklusive hjärtformade och åttkantiga skivor, eftersom de kan skada enheten.

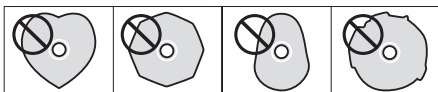

- Om en CD-R/CD-RW-skiva som har en yta för tryckbara etiketter lämnas i enheten under en längre tid kan den fastna på insidan och bli extremt svår att ta bort. Detta kan till och med leda till att enheten inte fungerar som den ska.  
Ta alltid ut sådana skivor och förvara dem i fodral när de inte används. Undvik dessutom att använda skivor som just har tryckts eftersom de är särskilt benägna att fastna.

## Hantera skivor

- Mata alltid in skivor med den märkta sidan uppåt.
- Var försiktig när du hanterar skivor. Om den sida som innehåller data (den omärkta sidan) är repad, kladdig av fingeravtryck eller på annat sätt smutsig eller fläckig, kan fel uppstå under uppspelningen.
- Håll skivan i kanterna om du vill ta ut en skiva ur fodralet genom att samtidigt trycka på mitten av fodralet.



Ta ut skivor



Hålla skivor

## Förvaring av skivor

- Skivor bör förvaras i sina fodral när de inte används. Underlåtenhet att göra det kan resultera i skevhet och repor.
- Lämnar inte skivor på platser som utsätts för direkt solljus eller som är mycket fuktiga eller varma. Om du gör det kan det leda till att skivor blir deformerade eller försämrade, vilket gör dem ospelbara.
- CD-R- och CD-RW-skivor är mer mottagliga för påverkan av värme och ultraviolettera strålar än vanliga CD-skivor. Lämnar dem därför inte länge på platser som är utsatta för direkt solljus eller i närheten av apparater som genererar värme, exempelvis.
- Rengör alltid skivorna innan du förvarar dem. Om du lämnar en skiva i orent skick kan det leda till att den hoppar över spår eller försämrar ljudkvalitet.

## Underhåll

- Om sidan av skivan där data är kodad (den omärkta sidan) blir smutsig av fingeravtryck eller damm kan du använda en mjuk trasa för att torka av ytan från mitten direkt mot kanten.



- Använd aldrig skivrengöringsmedel, antistatiska behandlingar, förtunningsmedel eller liknande kemikalier för att rengöra skivor. Sådana kemikalier kan skada skivans yta.

## Medföljande tillbehör

Kontrollera att lådan innehåller alla medföljande tillbehör som visas nedan. Kontakta butiken där du köpte enheten om något av dessa tillbehör saknas eller har skadats under transporten.

**Nätsladd × 1**

**Fjärrkontroll (RC-1338) × 1**

**Batterier till fjärrkontrollen (AAA) × 2**

**Dynor till fötterna × 3**

**Bruksanvisning (detta dokument) × 1**

- Se sida 138 för information om garantin.

## Använda TEAC International Site

Du kan ladda uppdateringar för denna enhet från TEAC International Site:

<https://teac.jp/int/>

Klicka på "Language" överst till höger på sidan och välj önskat land eller region för att komma åt en sida på motsvarande språk.

## Före användning

- Den här utrustningen är mycket tung, så var försiktig så att du inte skadar dig när du öppnar förpackningen och när du flyttar den.
- De handtagsliknande delarna på vänster och höger sida av frontpanelen är dekorativa. Stoppa inte in fingrarna i dem och använd dem inte för att bära enheten.
- Installera inte denna enhet på platser som kan bli varma. Det inkluderar platser som är utsatta för direkt solljus eller nära ett element, värmare, spis eller annan värmeutrustning. Dessutom ska du inte placera den på en förstärkare eller en annan utrustning som producerar värme. Om du gör det kan det leda till missfärgning, deformation eller fel.
- Undvik också platser som utsätts för vibrationer eller mycket damm, kyla eller fukt.
- När du installerar den här enheten ska du lämna lite utrymme (minst 3 cm) mellan enheten och väggar och andra enheter för att möjliggöra god värmeavledning.  
Om du till exempel placerar den i ett rack ska du lämna minst 5 cm öppet utrymme ovanför den och 10 cm öppet utrymme bakom den. Om dessa öppningar inte finns kan värme byggas upp inuti och leda till brand.
- Placera enheten på en stabil plats.
- Placera inte något ovanpå enheten.
- Lyft eller flytta inte enheten under uppspelning eftersom skivan roterar med hög hastighet. Om du gör det kan skivan skadas.
- Ta alltid bort alla inmatade skivor innan du flyttar enheten eller packar den för att t.ex. placera den på en annan plats. Om du flyttar enheten med en skiva inuti kan det orsaka skador.
- Den spänning som matas in till enheten ska överensstämma med den spänning som anges på enhetens baksida. Om du är osäker på detta ska du kontakta en elektriker.
- Öppna inte själva enheten eftersom det kan leda till skador på kretsen eller orsaka elektriska stötar. Om ett främmande föremål tränger in i enheten ska du kontakta din återförsäljare.
- När du drar ut stickkontakten ur vägguttaget ska du alltid dra direkt i stickkontakten – dra aldrig i sladden.

## Anmärkning om pinpoint-fötter

På enhetens bottenplatta sitter mycket exakta pinpoint-fötter av metall.

Pinpoint-fötterna och deras stativ är lösa, men när enheten placeras på plats stöds den av dessa pinpoint-fötter, som effektivt sprider vibrationer.

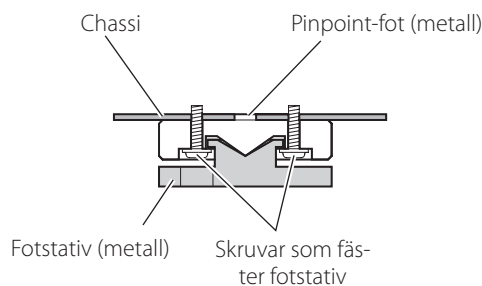

- De medföljande dynorna är avsedda att skydda ytan där enheten placeras. Applicera dem på undersidan av fotstöden för att undvika att skrapa ytan där enheten är placerad.

# Anslutningar (baksida)

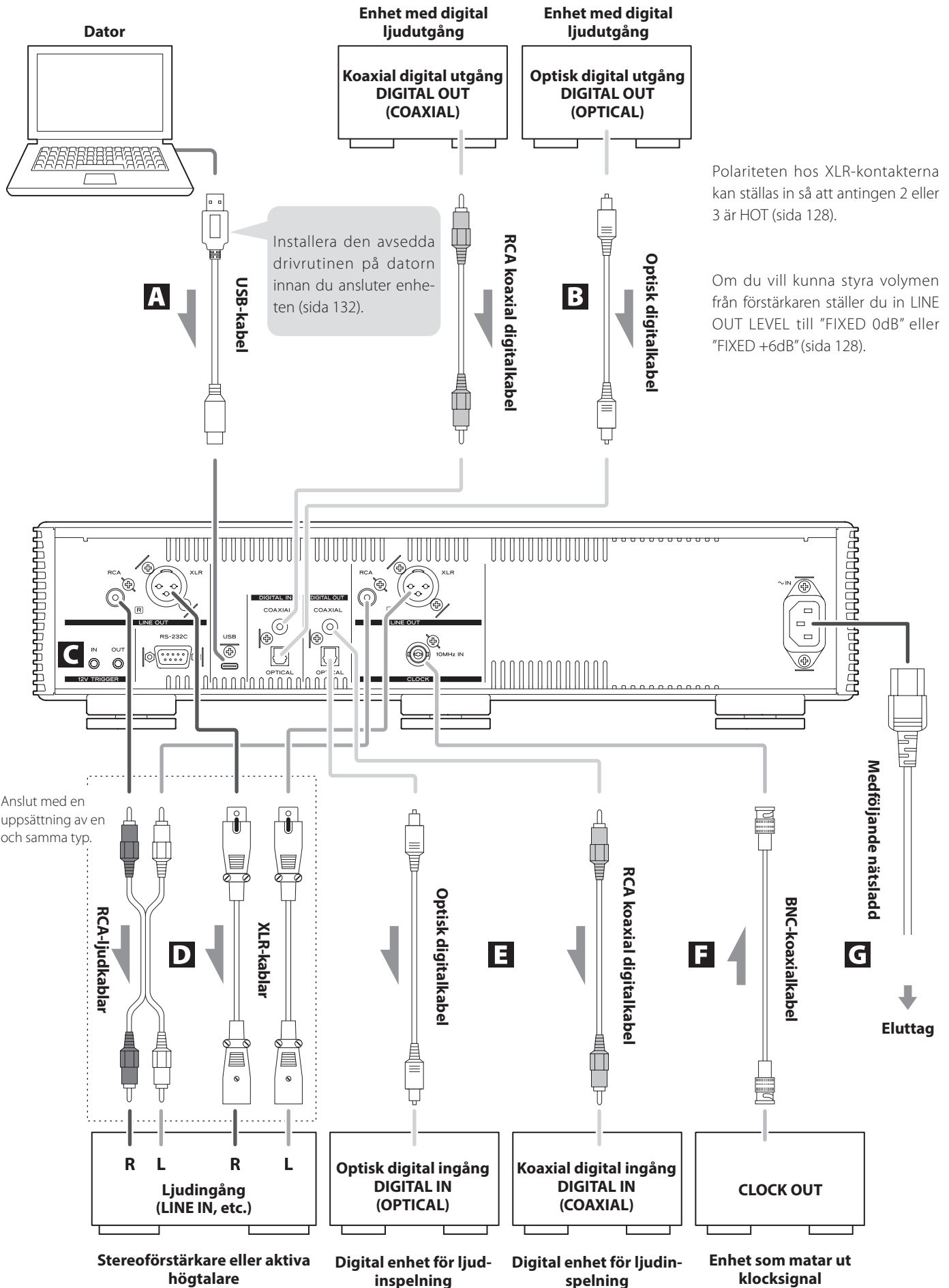

## A USB-port

Använd denna för att mata in digitalt ljud från en dator. Anslut den till USB-porten på en dator.

**Använd en kommersiellt tillgänglig USB-kabel av typ-C för anslutning.**

### OBS

Innan du ansluter en dator som kör ett Windows-operativsystem måste du installera den avsedda drivrutinen på datorn (sida 132).

## B COAXIAL/OPTICAL digitala ljudingångar

Använd dessa för att mata in digitalt ljud. Anslut digitala ljudutgångar för ljudenheter här.

**Använd kommersiellt tillgängliga RCA-koaxialkablar eller rektangulära optiska digitala kablar för anslutning.**

## C 12V TRIGGER-kontakter

Använd dessa för att styra strömmen från en extern källa. Anslut inget till dessa kontakter när du inte använder dem (sida 112).

**Använd kommersiellt tillgängliga mono-minikontaktkablar för anslutningar.**

## D Kontakter för analog ljudutgång (LINE OUT)

Dessa matar ut två kanaler med analogt ljud. Anslut dessa XLR- eller RCA-kontakter till en stereoförstärkare eller aktiva högtalare.

**Använd kommersiellt tillgängliga kablar för anslutningar.**

XLR: XLR-kablar

RCA: RCA-ljudkablar

Anslut denna enhets R-kontakt till R-kontakten på förstärkaren och dess L-kontakt till L-kontakten på förstärkaren.

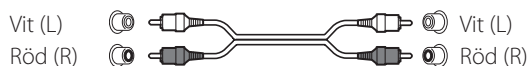

## E COAXIAL/OPTICAL digitala ljudutgångar

Använd dessa för att mata ut digitalt ljud. Anslut digitala ljudutgångar för ljudenheter här.

**Använd kommersiellt tillgängliga RCA-koaxialkablar eller rektangulära optiska digitala kablar för anslutning.**

## F Ingång för klocksynkronisering (10 MHz IN)

Använd denna kontakt för att mata in 10 MHz klocksynkroniseringssignaler (sida 137).

**Använd en kommersiellt tillgänglig BNC-koaxialkabel för anslutning.**

- När ingångskällan är COAXIAL eller OPTICAL måste både denna enhet och den digitala ljudutgången synkroniseras med samma externa klocka. Om de inte är synkroniserade kan ljudet hoppa eller avbrytas.

## G Strömingång (~IN)

Anslut den medföljande nätsladden här.

**När alla andra anslutningar är klara ansluter du nätsladdens stickkontakt till ett vägguttag.**

**⚠ Använd inte någon annan nätsladd än den som medföljer enheten. Användning av andra nätsladdar kan leda till brand eller elektriska stötar.**

**⚠ Dra ut kontakten ur eluttaget om du inte kommer att använda enheten under en längre tid.**

SV

## Anslutningar (baksida) (forts.)

### Synkronisera externa enheter med denna enhets energifunktioner (triggerfunktion)

Effekten av en ansluten förstärkare eller annan enhet som stöder triggerfunktioner kan synkroniseras med den här enhets ström-drift.

Använd kommersiellt tillgängliga mono-minikontaktkablar för anslutningar.

#### 12V TRIGGER-kontakter

##### OUT

När den här enheten är påslagen är uteffekten 12 V.

Genom att ansluta den här enhets TRIGGER OUT-kontakt till en effektförstärkare, subwoofer eller annan enhet som stöder triggeringång kan den enhets strömförsörjning synkroniseras med den här enhets strömförsörjning.

##### IN

Anslut denna till triggerutgångskontakten på en förstärkare eller annan enhet.

Detta gör att strömförsörjningen hos den förstärkaren eller någon annan enhet styr den här enheten, sätter den i viloläge och slår på den.

##### OBS

- För att använda triggeringångsfunktionen ställer du in enhets STANDBY/ON-brytare till ON.
- När du ansluter både IN och OUT ska du vara försiktig så att du inte orsakar en triggerloop i hela systemet.

#### VRDS-701

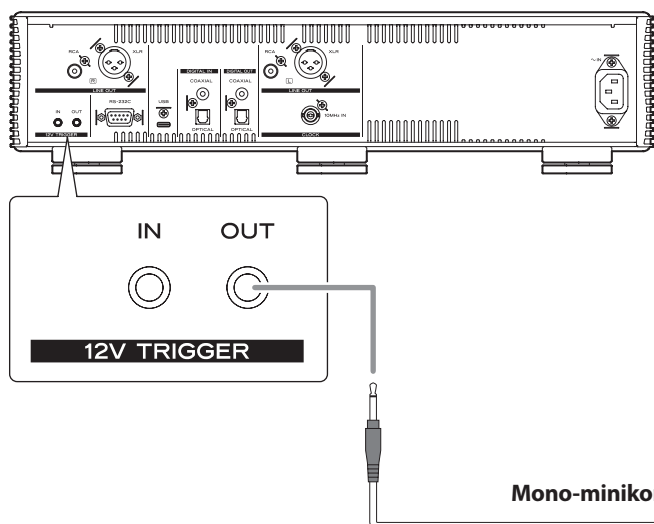

#### Enhet som stöder triggeringång (t.ex. AP-701 eller effektförstärkare)

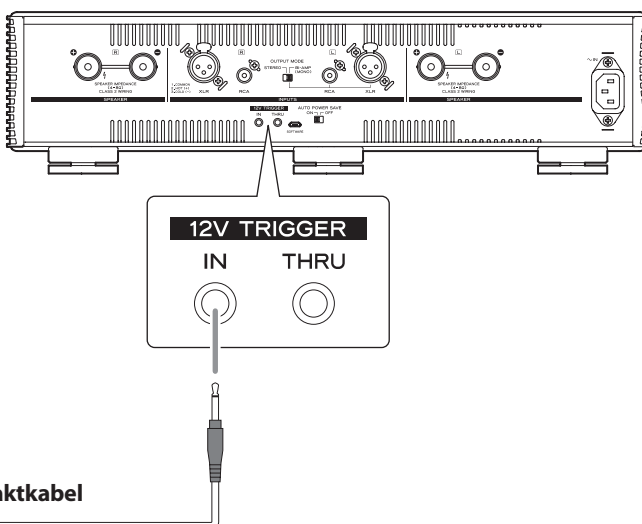

**⚠ Genomför alla andra anslutningar innan du slår på enheten.**

- Läs noga igenom bruksanvisningarna för de enheter som du ansluter och följ deras instruktioner när du gör anslutningar.
- Bunta inte ihop anslutningskablar med nätsladdar. Det kan orsaka oljud.
- Anslut alla kontakter helt.



## Anslutningar (framsida)

### Anslutning av hörlurar

#### ⚠ VAR FÖRSIKTIG

Medan du har hörlurarna på dig ska du inte ansluta eller koppla från dem eller slå på eller stänga av enheten.

Om du gör det kan det leda till ett plötsligt högt ljud som kan skada din hörsel.

**Innan du tar på dig hörlurarna ska du alltid ställa in volymen till lägsta volym (displayen ska visa "0" när den är inställd på "STEP (0-100)" eller " $-\infty$  dB" när den är inställd på "dB") (sida 120).**

Anslut hörlurar med en standardstereokontakt på 6,3 mm här.

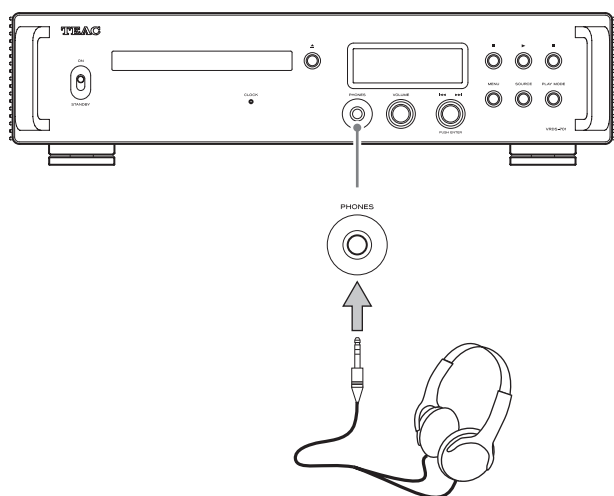

## Använda fjärrkontrollen

### Försiktighetsåtgärder vid användning

⚠ **Missbruk av batterier kan leda till att de går sönder och läcker, vilket kan orsaka brand, skador eller missfärgningar på närliggande material. Läs och följ försiktighetsåtgärderna på sida 105 noga.**

- När du använder en fjärrkontroll ska du peka den mot signalmottagaren för fjärrkontrollen på huvudenheten från ett avstånd på 5 m eller mindre. Placera inga hinder mellan huvudenheten och fjärrkontrollen.
- Fjärrkontrollen kanske inte fungerar om signalmottagaren av fjärrkontrollen utsätts för direkt solljus eller starkt ljus. Om detta sker ska du försöka flytta enheten.
- Tänk på att användning av denna fjärrkontroll kan orsaka oavsiktlig drift av andra apparater som kan styras av infraröd strålning.

### Installera batterier

Ta bort locket från baksidan av fjärrkontrollen och sätt in två AAA-batterier med dess  $\oplus/\ominus$  orienterade enligt anvisningarna i fodralet. Sätt tillbaka locket.

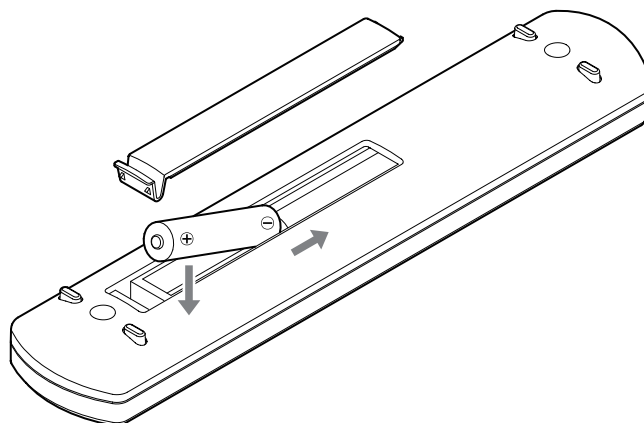

### När batterierna ska bytas

Om det avstånd som krävs mellan fjärrkontrollen och huvudenheten minskar eller om huvudenheten slutar reagera på fjärrkontrollens knappar ska du byta ut båda batterierna mot nya.

Kassera de använda batterierna enligt anvisningarna på dem eller de krav som ställs av din lokala kommun.

# Fjärrkontrollens delar och funktioner

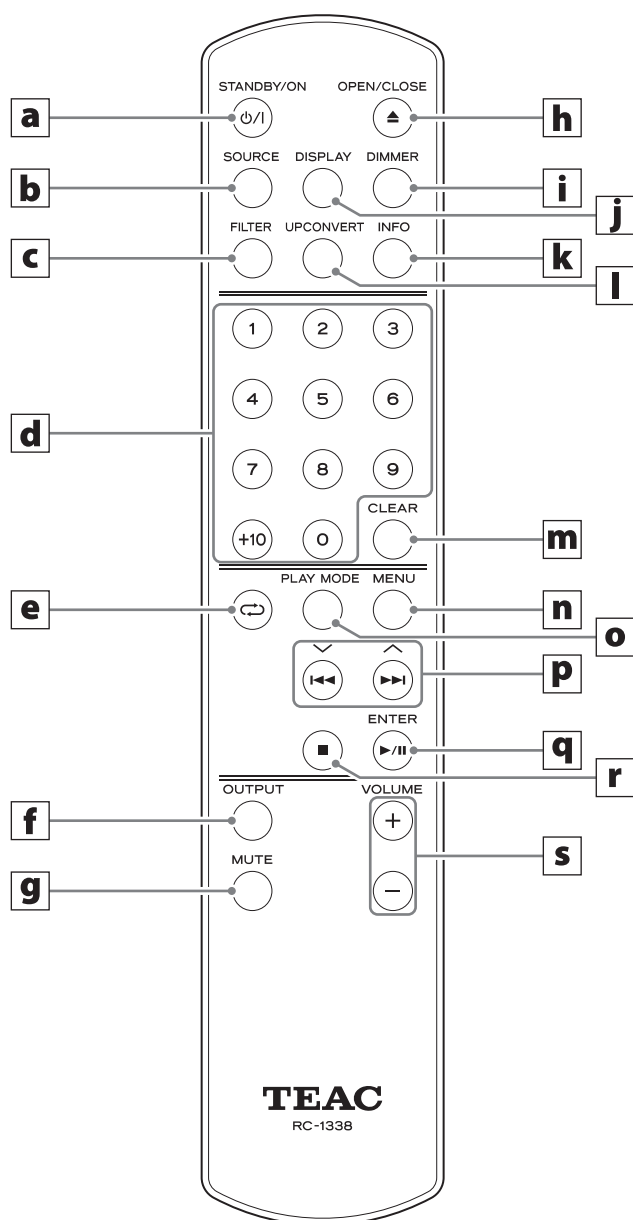

När huvudenheten och fjärrkontrollen båda har knappar med samma funktioner förklarar den här bruksanvisningen hur du använder en av knapparna. Den andra motsvarande knappen kan användas på samma sätt.

## **a** STANDBY/ON-knapp

Tryck för att sätta enheten i viloläge eller för att slå på den.

## **b** SOURCE-knapp

Tryck för att välja uppspelningskälla.

## **c** FILTER-knapp

Tryck för att ändra inställningen för DSD lågpasfilter (sida 130).

## **d** Sifferknappar

Tryck för att välja och programmera spår, till exempel.

## **e** REPEAT-knapp (↺)

Tryck för att ändra inställningen för upprepad uppspelning (sida 122).

## **f** Analog OUTPUT-valknapp

Växlar utgången av analogt ljud mellan de analoga ljudutgångskontakterna och hörlursuttaket.

## **g** MUTE-knapp

Tryck för att minimera volymen.

## **h** OPEN/CLOSE-knapp (▲) för facket

Tryck för att öppna och stänga skivfacket.

## **i** DIMMER-knapp

Tryck för att justera ljusstyrkan på huvudenhetens display.

## **j** DISPLAY-knapp

## **k** INFO-knapp

Tryck för att visa information, inklusive uppkonvertering (sida 119).

## **l** UP CONVERT-knapp

Tryck för att ändra inställningen för uppkonvertering.

## **m** CLEAR-knapp

Tryck för att rensa programmerade spår.

## **n** MENU-knapp

Tryck för att ange inställningsläge (sida 126).

Tryck när du är i inställningsläge för att gå tillbaka till föregående skärm.

## **o** PLAY MODE-knapp

Tryck för att växla mellan program och blandad uppspelning som uppspelningsläge.

## **p** Hoppa-knappar (◀▶)/ upp/ner-knappar (∧, ∨)

### När ingångskällan är inställd på CD

Använd dessa för att hoppa till föregående eller nästa spår.

Tryck och håll in dessa knappar under uppspelning för att söka bakåt/framåt (sida 122).

### När menyskärmen är öppen

Använd dessa knappar för att välja inställningsvärden.

---

**q Spela/pausa-knapp (▶ / II)/  
ENTER-knapp**

**När ingångskällan är inställd på CD**

Tryck när du har stoppat eller pausat för att starta eller återuppta uppspelningen.

Tryck under uppspelning för att pausa.

**När menyskärmen är öppen**

Tryck för att starta eller bekräfta val av inställningsvärde.

**r Stoppknapp (■)**

Tryck under uppspelning för att stoppa uppspelningen.

**s VOLUME-knappar (+/-)**

Använd dessa för att justera volymen.

# Huvudenhetens delar och funktioner

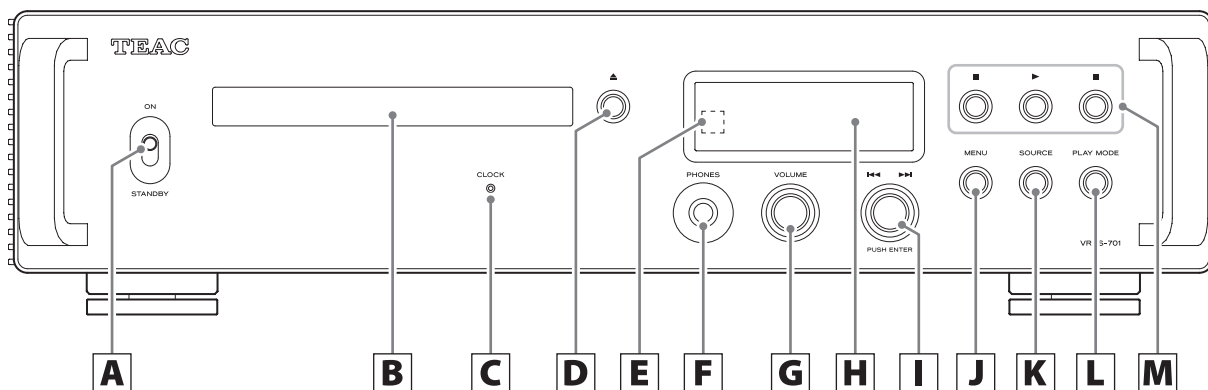

## **A** STANDBY/ON-brytare

Använd denna för att försätta enheten i viloläge eller för att slå på den.

- Om skärmen är av även om STANDBY/ON-brytaren är inställd på ON är orsaken vanligtvis något av följande. Strömmen är på, men DIMMER (skärmens ljusstyrka) är inställd på "AUTO OFF" (sida 128).
- Den automatiska energisparfunktionen har aktiverats och försatt enheten i viloläge (sida 129).
- Nätsladden är inte ansluten.
- Enheten är i viloläge på grund av triggerfunktionen (sida 112).

För att slå på enheten när den automatiska energibesparingsfunktionen har aktiverats och försatt enheten i standbyläge trycker du på STANDBY/ON-knappen på fjärrkontrollen eller ställer STANDBY/ON-brytaren på STANDBY en gång och sedan tillbaka till ON.

## **B** Skivfack

Mata in en skiva här.

## **C** CLOCK-indikator

Detta visar statusen för klocksynkronisering.

Lyser: Enheten synkroniseras för närvarande med klockan från CLOCK-synkroniseringsingångens kontakt (10 MHz IN).

Blinkar: Ingen klocka matas in, eller så försöker enheten synkronisera med klocksignalen.

Släckt: Extern klocka används inte.

- Se sida 128 för inställningar för klocksynkronisering.

## **D** Open/close-knapp (▲) för facket

Tryck för att öppna och stänga skivfacket.

## **E** Mottagare för fjärrkontrollsignaler

Denna tar emot signaler från fjärrkontrollen. När du använder fjärrkontrollen ska du peka den mot fjärrkontrollens signalmottagare.

## **F** PHONES-uttag

Anslut hörlurar (med en standardstereokontakt på 6,3 mm här (sida 113).

## **G** VOLUME-ratt

Använd denna för att justera volymen. Vrid till höger för att höja och till vänster för att sänka volymen.

- För att möjliggöra justering av den här enhetens analoga utgångsvolym ställer du in LINE OUT LEVEL till VARIABLE (sida 128). Detta kommer att aktivera justeringen av den analoga utgångsnivån med enhetens VOLUME-ratt.
- Volyminställningarna behålls separat för analog ljudutgång och hörlursutgång.

## **H** Display

Denna display visar information om ljudet som spelas upp och menyskrmar.

## **I** Hoppa-ratt (◀◀/▶▶)

### När ingångskällan är inställd på CD

Använd denna för att hoppa till föregående eller nästa spår (sida 122).

### När menyskrmen är öppen

Använd denna för att välja inställningsvärden.

Tryck för att starta eller bekräfta val av inställningsvärde.

## **J** MENU-knapp

Tryck för att ange inställningsläge (sida 126).

Tryck när du är i inställningsläge för att gå tillbaka till föregående skärm.

## **K** SOURCE-knapp

Använd denna för att välja den aktiva ingången.

## **L** PLAY MODE-knapp

Använd denna för att växla mellan vanlig, blandad/slumpmässig och program som uppspelningsläge.

## Uppkonvertering

Uppkonverteringsfunktionen kan användas med ingångskällor (sida 127).

Förhållandet mellan ingående samplingsfrekvenser och samplingsfrekvenser efter uppkonvertering är följande.

Ingångskälla		Inställning för uppkonvertering			
Digital ljudingång	USB	OFF	2× Fs	4× Fs	8× Fs
Ingångssamlingsfrekvens		Samplingsfrekvens efter uppkonvertering			
[kHz]		[kHz]			
32	–	32	64	128	256
44,1	44,1	44,1	88,2	176,4	352,8
88,2	88,2	88,2	88,2	176,4	352,8
176,4	176,4	176,4	176,4	176,4	352,8
–	352,8	352,8	352,8	352,8	352,8
48	48	48	96	192	384
96	96	96	96	192	384
192	192	192	192	192	384
–	384	384	384	384	384

 Dessa värden konverteras inte.

- Den maximala uppkonverteringen är 8× Fs.
- Uppkonvertering är inte möjlig när ingången är DSD.

### **M** Knappar för uppspelningskontroll

Använd dessa för att styra uppspelningen när ingångskällan är inställd på CD.

Stoppknapp (■)

Tryck för att stoppa CD-uppspelningen.

Spela-knapp (▶)

Tryck när du har stoppat eller pausat för att starta uppspelningen.

Pausa-knapp (▬)

Tryck under uppspelning för att pausa.

### Automatisk energisparfunktion

Denna enhet har en automatisk energisparfunktion (sida 129).

Som standard är inställningen ON.

Enheten växlar automatiskt till viloläge om det inte matas ut något ljud eller om inga åtgärder vidtas inom cirka 30 minuter.

Ställ in den automatiska energisparfunktionen på OFF för att inaktivera den (sida 129).

### Displayens ljusstyrka

Du kan justera ljusstyrkan på enhetens display (sida 128).

Som standard är inställningen BRIGHT (lyser svagt).

När den är inställd på AUTO OFF (automatisk belysning av) stängs displayen av när den inte används.

- NO DISC och andra varningar kommer att vara tända.

# Display

## När den är på



När displayen visas som ovan visar den statusen för ingångskällan.

## Skärm för uppspelningskälla (vid CD)

### När ingen skiva är tillgänglig

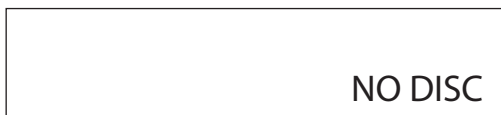

### Exempel på display: stoppad



Totalt antal spår på skivan

Total uppspelningstid (minuter: sekunder)

### Exempel på display: uppspelning

När en skiva spelas upp eller pausas trycker du på DISPLAY-knappen för att ändra displayen enligt följande.



Antal spår som spelas

Förfluten tid för spår som spelas (minuter: sekunder)

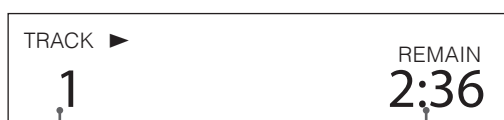

Antal spår som spelas

Förfluten tid för spår som spelas (minuter: sekunder)

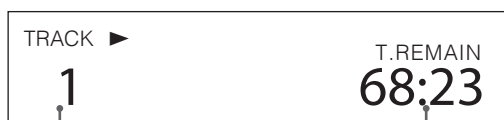

Antal spår som spelas

Återstående tid av skivan (minuter: sekunder)

## Skärm för uppspelningskälla (när ingen CD finns)

Skärmen för uppspelningskällan kommer att visas efter att du slog på enheten samt om sju sekunder går utan användning när inställningsskärmen är öppen.

Insignalformatet eller volymen visas till höger om uppspelningskällan. Tryck på DISPLAY-knappen på fjärrkontrollen för att ändra vad som visas.

### Visningsexempel

Skärm med information om uppspelningskälla

Stoppad

Uppspelingskälla



Visas när anslutningen kontrolleras

Uppspelning

Ingångssignalens format



Samplingsfrekvens

Tryck på DISPLAY-knappen på fjärrkontrollen.

Volymdisplay



Volym

### Namnet på uppspelningskällan

Namnet på den valda källan visas.

Namnet på skärmen motsvarar den valda kontakten enligt följande.

Namnen inom parentes visas när du byter.

#### USB (USB)

USB-port

#### COAX (COAXIAL)

RCA COAXIAL digital ljudingång

#### OPT (OPTICAL)

OPTICAL digital ljudingång

### Status för insignal

Statusen för signalen från ingångskällan visas.

#### CHECK

Anslutningen kontrolleras.

- PCM 32kHz
- PCM 44.1 kHz
- PCM 48 kHz
- PCM 88.2 kHz
- PCM 96 kHz
- PCM 128 kHz
- PCM 176.4 kHz
- PCM 192 kHz
- PCM 256 kHz
- PCM 352.8 kHz
- PCM 384 kHz
- DSD 2.8 MHz
- DSD 5.6 MHz
- DSD 11.2 MHz
- DSD 22.5 MHz

Detta visar insignalen och typen av samplingsfrekvens.

## Informationsskärm för uppspelningsformat

Tryck på INFO-knappen på fjärrkontrollen under uppspelningen för att visa information om uppspelningsformatet.

- Signalen och uppspelningssignalen kommer att vara samma när uppkonverteringen är inställd på "OFF".

### Exempel när uppspelningskällan är USB, COAXIAL eller OPT ("8x Fs" uppkonverteringsinställning)

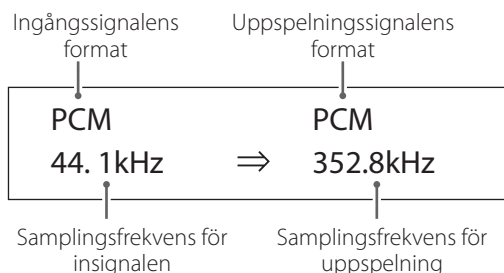

## Volymdisplay

Två typer av volym kan visas: STEP och dB.

Detta ställs in med inställningen "VOLUME TYPE" (sida 129).

Volyminställningen som visas kommer att förstöras när du vrider enhetens VOLUME-ratt.

### "VOLUME TYPE" inställd på "STEP (0-100)"

Visningsexempel

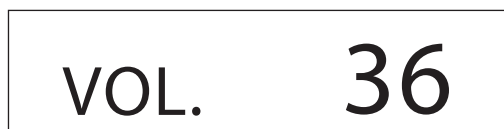

Den högsta ljudnivån är 100, den lägsta nivån är 0. Innan du ansluter hörlurar bör du ställa in VOLUME-ratten till dess lägsta värde (0). Underlåtenhet att göra detta kan orsaka plötsliga höga ljud, som kan skada din hörsel eller resultera i andra problem.

### VOLUME TYPE inställd på "dB"

Visningsexempel



Den maximala ljudnivån är +24 dB, den lägsta nivån är  $-\infty$  dB (negativ oändlighet). Innan du ansluter hörlurar bör du ställa in VOLUME-ratten till dess lägsta värde ( $-\infty$  dB). Underlåtenhet att göra detta kan orsaka plötsliga höga ljud, som kan skada din hörsel eller resultera i andra problem.

Den inställda utgångsnivån visas när "LINE OUT LEVEL" är inställd på "FIXED 0dB" eller "FIXED +6dB".

Exempel när "VOLUME TYPE" är inställd på "dB"



- Om "VOLUME TYPE" är inställd på "STEP (0-100)", visas "VOL. 86" när den är inställd på "FIXED 0dB" och visar "VOL. 90" när den är inställd på "FIXED +6dB".

När LINE OUT LEVEL är inställd PÅ "OFF" visas "VOL. 0" eller " $-\infty$  dB".

Exempel när "VOLUME TYPE" är inställd på "dB"



### När LINE OUT LEVEL är inställd på FIXED eller OFF

Om du vrider VOLUME-ratten kommer följande att visas.

LINE OUT LEVEL inställd på FIXED

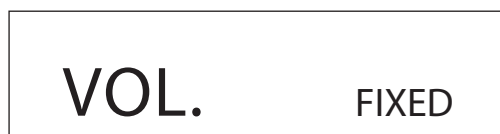

LINE OUT LEVEL inställd på OFF

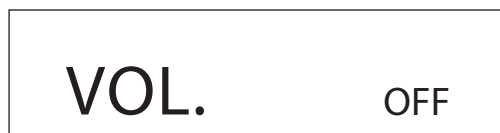

SV

# Grundläggande användning

## 1 Ställ STANDBY/ON-brytaren till ON för att slå på enheten.

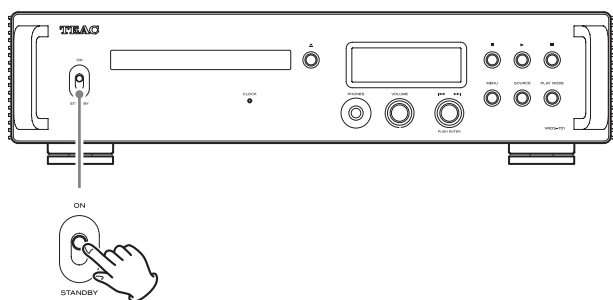

- Om en stereoförstärkare är ansluten till denna enhet ska du alltid slå strömmen till ON som sista åtgärd.

## 2 Minimera volymen.

Minimera volymen på enheter som används för att kontrollera volymen (den här enheten, stereoförstärkaren eller annan utrustning som är ansluten till den här enheten).

## 3 Tryck på SOURCE-knappen för att välja ingångskälla.

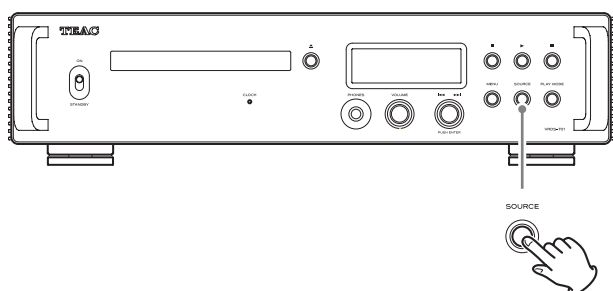

Den valda källan visas på displayen.

- Du kan också använda SOURCE-knappen på fjärrkontrollen.
- Om signalen är inte en digital ljudsignal eller ett ljudsignalförmat som inte stöds av den här enheten, såsom Dolby Digital eller DTS, kommer inget ljud ut. Ställ in den digitala utgången på den anslutna enheten till PCM-ljudutgång.
- Om du vill spela upp ljudfiler när enheten är inställd på "USB", måste du först installera en dedikerad drivrutin på datorn innan du ansluter dem (sida 132).
- DSD-data kan bara spelas upp när ingångskällan är USB eller när du använder en digital ingång med DoP-format.

## 4 Använd uppspelningsenheten.

Se bruksanvisningen för den enheten.

## 5 Justera volymen.

### Vid användning av analoga ljudutgångar

När LINE OUT LEVEL är inställd till VARIABLE vrids du enhetens VOLUME-ratt för att justera volymen.

När LINE OUT LEVEL är inställd med en annan inställning och kan volymen inte justeras från denna enhet. Använd stereoförstärkaren eller en annan enhet som är ansluten till denna enhet för att justera volymen.

### När hörlurar är anslutna till denna enhet

Vrid enhetens VOLUME-ratt för att justera volymen.

- När enhetens VOLUME-ratt är aktiverad kommer volyminställningen att visas.

### OBS

- Den automatiska energisparfunktionen är inställd på "ON" när den levereras ny från fabriken (sida 129).
- När DIMMER (displayens ljusstyrka) är inställd på AUTO OFF stängs displayen av när den inte används (sida 128).



## 1 Tryck på SOURCE-knappen för att välja CD.

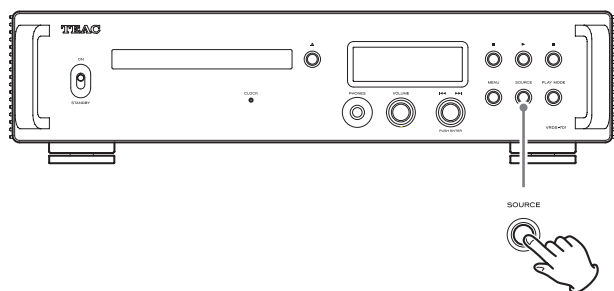

- Du kan också använda SOURCE-knappen på fjärrkontrollen.

## 2 Tryck på open/close-knappen (▲) för facket.

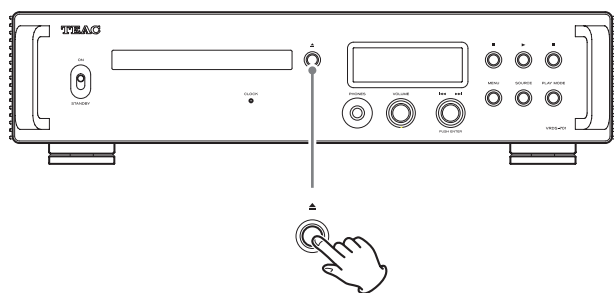

## 3 Placera en skiva i facket med den märkta sidan uppåt.

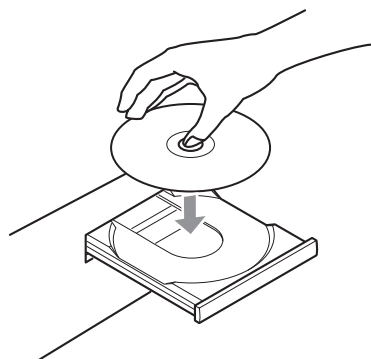

- Placera inte mer än en skiva i facket åt gången.
- Om facket är stängt medan en skiva är utanför de mittersta stömlinjerna kan skivan fastna inuti och facket kanske inte kan öppnas. Var noga med att alltid placera skivor inom de mittersta stömlinjerna i facket.
- När facket öppnas eller stängs får du inte använda våld.

## 4 Tryck på close/open-knappen (▲) för att stänga det.

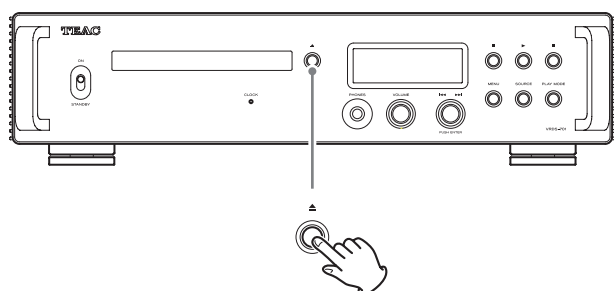

## ⚠ VAR FÖRSIKTIG

Var försiktig så att fingrarna inte kläms när facket stängs.

”READING” visas på displayen och enheten börjar läsa skivan.

- Det tar lite tid för enheten att läsa skivan.  
Vänta tills det totala antalet spår och den totala uppspelningstiden visas på displayen.
- När inläsningen är klar visas displayen enligt följande.

### Visningsexempel

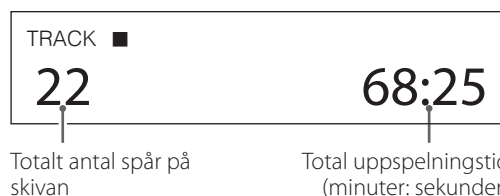

- När POWER ON PLAY är på ON startar uppspelningen direkt när enheten slås på (sida 130).
- ”NO DISC” visas om ingen skiva har lästs in.
- ”No support” visas om en skiva som inte kan spelas läses in.

## 5 Tryck på play-knappen (▶).

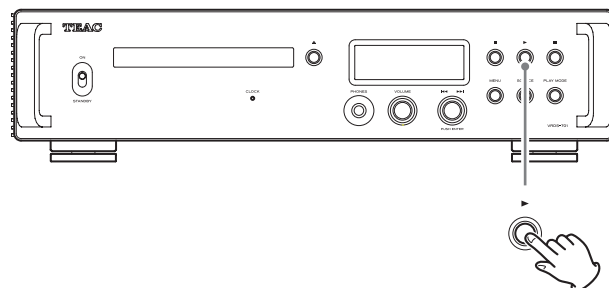

Uppspelningen startar från första spåret.

### Visningsexempel

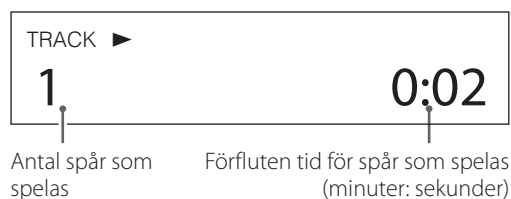

# Lyssna på CD-skivor (fortsättning)

## Hoppa för att söka efter ett spår

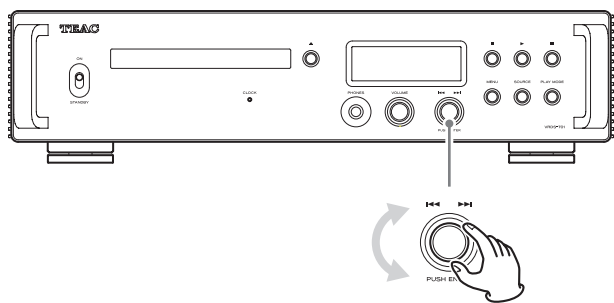

Vrid hoppa-ratten (I◀◀/▶▶I). Använd den för att hoppa till föregående eller nästa spår. Fortsätt att vrida tills önskat spår är valt. När ett spår har valts börjar det spelas upp från början.

- Under uppspelning vrider du hoppa-ratten I◀◀ ett klick för att återgå till början av det aktuella spåret. Vrid hoppa-ratten ▶▶ kontinuerligt för att välja och spela lägre numrerade spår.

## Söka efter en del av ett spår

Under uppspelningen trycker du på och håller ner en hoppa-knapp (I◀◀/▶▶I) på fjärrkontrollen för att söka framåt/bakåt. Släpp hoppa-knappen (I◀◀/▶▶I) när du hittar den del som du vill lyssna på.

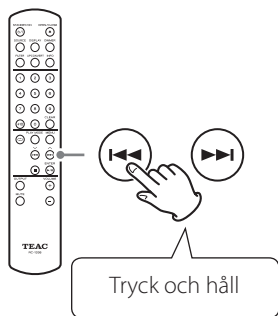

## Upprepa uppspelning

Tryck på repeat-knappen (↺) för att växla mellan upprepningslägena enligt följande.

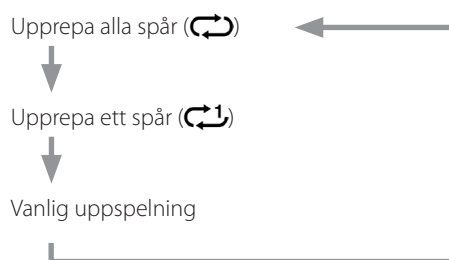
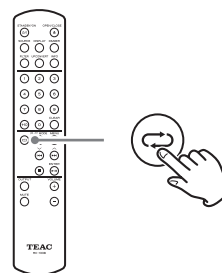

## Blandad/slumpmässig uppspelning

Om du vill växla till blandad/slumpmässig uppspelning trycker du upprepade gånger på PLAY MODE-knappen tills  $\infty$  visas högst upp till höger på displayen.

Blandad eller slumpmässig uppspelning kommer att ske enligt inställningen (sida 130).

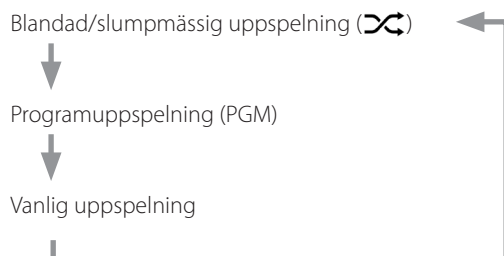
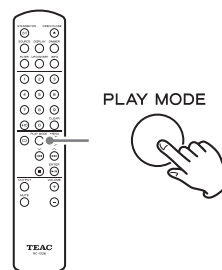

- Slumpmässig uppspelning kommer inte att sluta förrän stoppknappen (■) trycks in.
- När slumpmässig uppspelning är aktiv har inställningen för upprepad uppspelning ingen effekt.

## Använda sifferknapparna för att välja ett spår för uppspelning

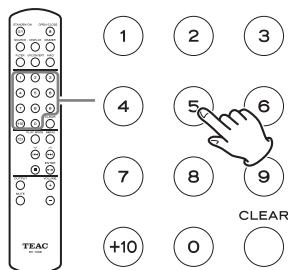

Under aktiv eller stoppad uppspelning trycker du på sifferknapparna för att välja ett spår efter nummer och starta uppspelningen från det spåret.

Om du vill spela upp ett spår med ett ensiffrigt nummer trycker du på den sifferknappen. Om du vill spela upp ett tvåsiffrigt spårnummer trycker du på +10-knappen så många gånger som behövs och trycker sedan på motsvarande nummerknapp för den andra siffran. Uppspelningen startar efter att spårnumret har matats in.

Användningsexempel

Spår 7: (7)

Spår 23: (+10) ⇒ (+10) ⇒ (3)

## Programuppspelning

Programuppspelning är endast möjlig med ljud-CD-skivor.

### Använda programuppspelning

- 1 Tryck upprepade gånger på PLAY MODE-knappen tills PGM visas högst upp till höger på displayen.

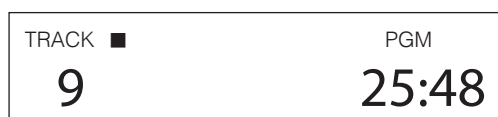
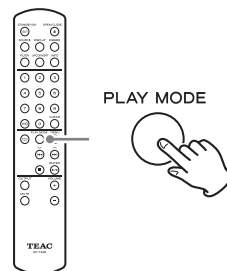

- Om PGM väljs under uppspelning läggs uppspelningsspåret till som programsteg 1.

### OBS

Programmering är möjlig även när facket är öppet. I detta fall kan spårnummer 1–99 programmeras. När en CD har lästs in kommer spårnummer som inte finns på CD-skivan att tas bort.

- 2 Använd sifferknapparna för att mata in spårnummer.

Se "Använda sifferknapparna för att välja ett spår för uppspelning" för anvisningar om att mata in spårningsnummer.

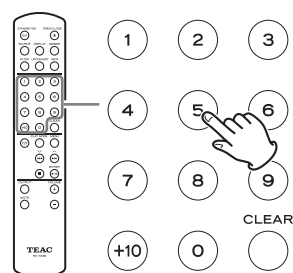

### Visningsexempel

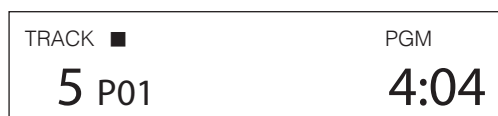
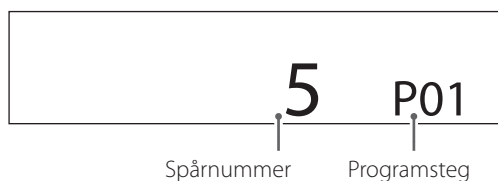

## Lyssna på CD-skivor (fortsättning)

**3** Fortsätt att mata in siffrorna för de spår du vill programmera.

**4** Tryck på spela/pausa-knappen (▶ / II) på fjärrkontrollen eller spela-knappen (▶) på enheten för att starta programuppspelningen.

- Hoppa över, sök och upprepa uppspelningsfunktioner kan användas under programuppspelning.

### OBS

När "PGM" visas högst upp till höger på displayen påverkas inställningen för PROGRAM PLAY (sida 130) av vad som händer när sifferknapparna används för att mata in spårnummer.

## Kontrollera programordningen

Tryck på hoppa-knapparna (I◀◀/▶▶I) när uppspelningen är stoppad för att ändra programsteget som visas, så att programordningen kan kontrolleras.

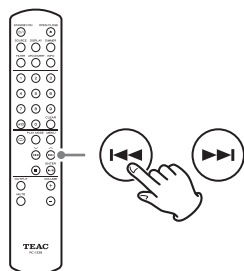

Tryck på stoppknappen (■) när kontrollen är klar.

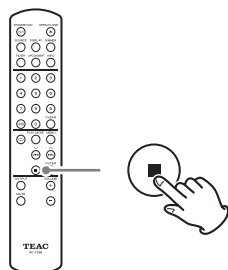

## Ändra programmerade spår

Om du trycker på hoppa-knapparna (I◀◀/▶▶I) när uppspelningen är stoppad blinkar programsteget och visar att programredigeringsläget är aktivt.

Tryck på stoppknappen (■) för att avsluta programredigeringsläget.

### Infoga spår

**1** Använd hoppa-knapparna (I◀◀/▶▶I) när uppspelningen är stoppad för att visa programsteget där du vill infoga ett spår.

#### Visningsexempel



Programsteg blinkar

**2** Använd sifferknapparna för att mata in spårnummer.

#### Visningsexempel



- I det här exemplet har spår nummer 6 lagts till i programsteg 2, vilket skjuter upp spår 8, som hade varit på steg 2, till steg 3. Spårerna i alla följande programsteg kommer också att skjutas upp till senare steg.
- Fortsätt att mata in spårnummer för att infoga flera spår.

**3** Tryck på stoppknappen (■) för att avsluta redigeringen.

## Rensa valda spår

- 1** Använd hoppa-knapparna (|◀◀ / ▶▶|) när uppspelningen är stoppad för att visa programsteget med spåret du vill rensa.

### Visningsexempel

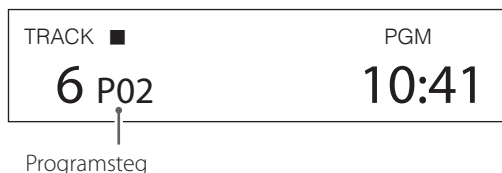

- 2** Tryck på CLEAR-knappen för att ta bort spåret från programmet.

### Visningsexempel

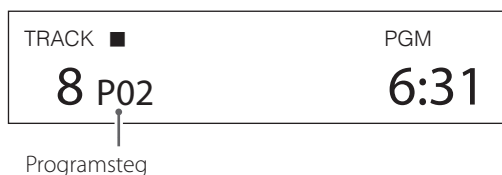

- I det här exemplet har spår nummer 6 rensats vid programsteg 2, vilket för spår vid steg 3 och senare framåt.

- 3** Tryck på stoppknappen (■) för att avsluta redigeringen.

### OBS

Genom att trycka på CLEAR-knappen när uppspelningen är stoppad rensas spåret på det sista steget som lagts till i programmet.

## Rensa hela programmet

Gör något av följande för att rensa programmet.

- Tryck på PLAY MODE-knappen så att "PGM" försvinner från displayens övre högra hörn.
- Mata ut en skiva.
- Sätt enheten i viloläge.

# Inställningar

- 1** Tryck på MENU-knappen för att öppna menyskärmen.

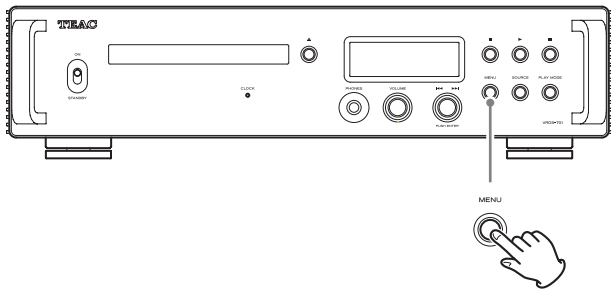

- 2** Vrid hoppa-ratten (◀◀/▶▶) för att visa alternativet som du vill ställa in.

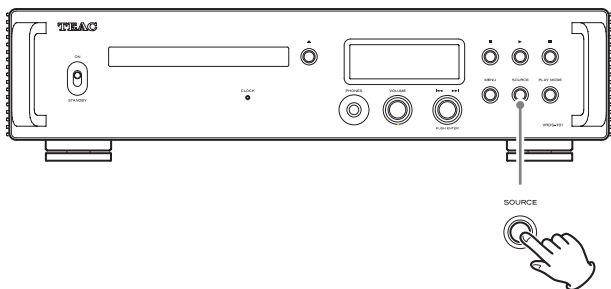

- Du kan också använda upp- och ner-knappen (∧, ∨) på fjärrkontrollen.

Menyalternativen visas i följande ordning.

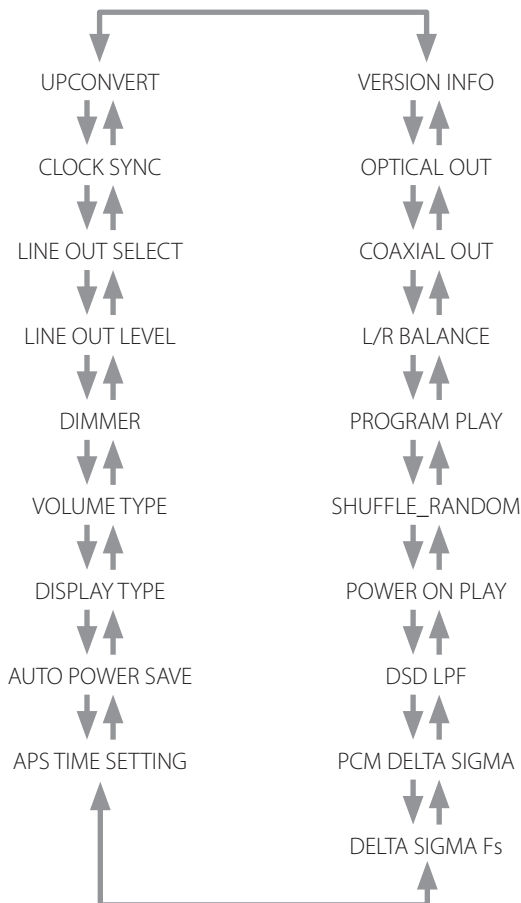

- 3** Vrid hoppa-ratten (◀◀/▶▶).

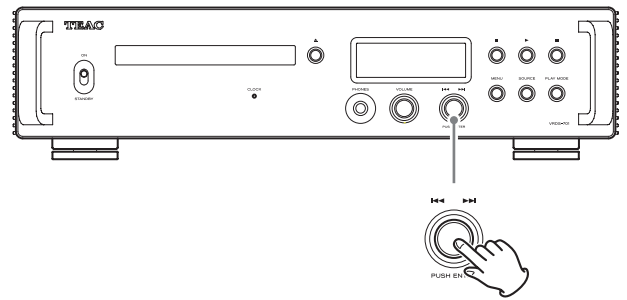

- Du kan också trycka på ENTER-knappen på fjärrkontrollen.
- Det aktuella inställda värdet visas på displayen.

- 4** Vrid hoppa-ratten (◀◀/▶▶) för att ändra de inställda värdena.

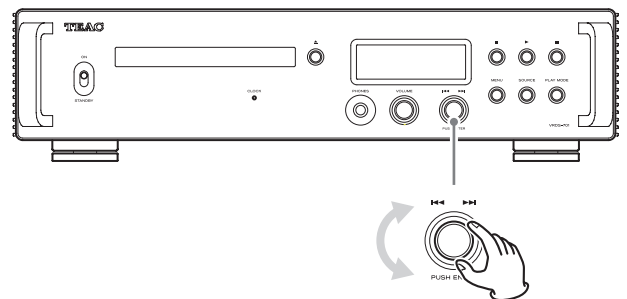

- Du kan också använda upp- och ner-knappen (∧, ∨) på fjärrkontrollen.
- Tryck på MENU-knappen för att återställa inställningen.

- 5** Vrid hoppa-ratten (◀◀/▶▶).

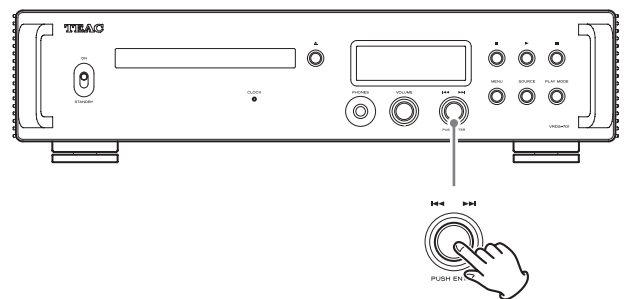

- Du kan också trycka på ENTER-knappen på fjärrkontrollen.

- 6** När du är klar med att ändra inställningar trycker du på MENU-knappen för att visa statusen för ingångskällan igen.

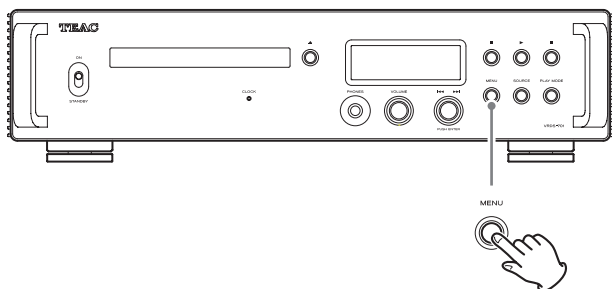

- Om du inte gör något under cirka sju sekunder återgår displayen till att visa statusen för ingångskällan.

## Uppkonvertering

Använd detta för att ställa in användningen av uppkonverteringskretsen när du tar emot PCM-sigaler.

- Se sida 117 för förhållandet mellan den ingående samplingsfrekvensen och samplingsfrekvensen efter uppkonvertering.



### OFF

Ingångssignalen skickas som den är till D/A-omvandlaren utan att uppkonverteras.

### 2x Fs

Om ljudsignalen är mindre än 2x av standardsamplingsfrekvensen, konverteras den uppåt 2x och skickas sedan till D/A-omvandlaren.

### 4x Fs

Om ljudsignalen är mindre än 4x av standardsamplingsfrekvensen konverteras den uppåt 4x och skickas sedan till D/A-omvandlaren.

### 8x Fs

Om ljudsignalen är mindre än 8x av standardsamplingsfrekvensen konverteras den uppåt 8x och skickas sedan till D/A-omvandlaren.

### OBS

Detta kan ställas in direkt med fjärrkontrollens UP CONVERT-knapp.

# Inställningar (fortsättning)

## Klocksynchronisering



### OFF

Ingen klocksynchronisering används.

### ON

Enhetens masterklocka kommer att synkroniseras till 10MHz klockinmatning genom CLOCK-synkroniseringsingångskontakten (10MHz IN).

- När ingångskällan är COAXIAL eller OPTICAL måste både denna enhet och den digitala ljudutgången synkroniseras med samma externa klocka. Om de inte är synkroniserade kan ljudet hoppa eller avbrytas.

## Val av linjeutgång

Använd detta för att välja vilka kontakter som matar ut analogt ljud.



### RCA

Analoga ljudsignaler matas ut genom RCA-kontakterna.

### PIN 2 HOT

Analoga ljudsignaler matas ut genom XLR-kontakterna med 2: HOT-polaritet.

### PIN 3 HOT

Analoga ljudsignaler matas ut genom XLR-kontakterna med 3: HOT-polaritet.

## Linjeutgångsnivå

Använd detta för att ställa in ljudnivån från de analoga ljudutgångskontakterna (LINE OUT).



### FIXED 0dB

Den maximala utgången är 2 Vrms. Välj detta om du vill justera volymen med förstärkaren.

### FIXED +6dB

Den maximala utgången är 4 Vrms. Välj detta om du vill justera volymen med förstärkaren.

- Om ljudet förvrängs ställer du in detta till "FIXED 0dB".

### VARIABLE

Detta kommer att aktivera justeringen av den analoga utgångsnivån med enhetens VOLUME-ratt. Välj detta om du vill justera volymen med denna enhet.

### OFF

Inget ljud matas ut alls.

## Displayens ljusstyrka

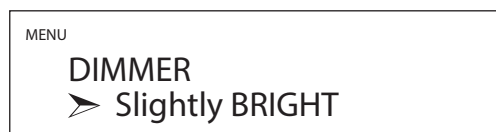

### BRIGHT

Lyser starkt.

### Slightly BRIGHT

Lyser svagt.

### DARK

Förblir mörk.

### AUTO OFF

Stängs av automatiskt.

- Displayen stängs av när den inte används.

### OBS

Detta kan ställas in direkt med fjärrkontrollens DIMMER-knapp.



## Volymdisplay

Detta ställer in hur volymen visas.

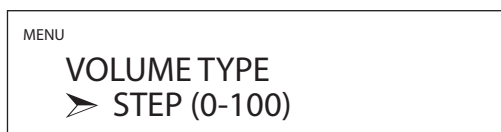

### STEP (0-100)

Detta visar volymen i steg från 0 (minimum) till 100 (maximum).

### dB

Detta visar volymen i decibel (dB).

## Indikation på skärmen

Välj informationen som visas till höger om uppspelningskällan.



### VOLYM

Volymen visas.

### SAMPLING FREQ.

Information om uppspelningskällan visas.

### OBS

Detta kan ställas in direkt med fjärrkontrollens DISPLAY-knapp.

## Automatisk energisparfunktion

Enheten har en automatisk energisparfunktion.

- Den automatiska energisparfunktionen är ON när enheten leveras från fabriken.

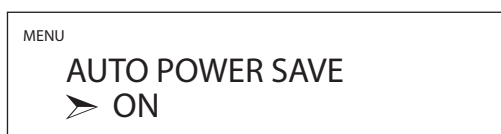

### OFF

Den automatiska energisparfunktionen är inaktiverad.

### ON

Enheten växlar automatiskt till viloläge om det inte matas ut något ljud eller om inga åtgärder vidtas inom cirka 30 minuter.

- Tidsinställningen för den automatiska energisparfunktionen kan användas för att ändra tiden tills enheten går in i viloläge.

## Tidsinställning för den automatiska energisparfunktionen

Detta ställer in hur lång tid det tar tills den automatiska energisparfunktionen gör att enheten går in i viloläge.



Detta kan ställas in i intervallet 1–255 minuter i steg om 1 minut (30 minuter som standard).

## PCM-signal D/A-omvandling

### DELTA SIGMA Fs

Detta ställer in  $\Delta\Sigma$ -modulatorns samplingsfrekvens. Välj önskad ljudinställning.



128x Fs

256x Fs

512x Fs

### PCM DELTA SIGMA

Detta ställer in  $\Delta\Sigma$ -modulatorns utgångsformat. Välj önskad ljudinställning.



### MULTI BIT

Detta matas ut med hjälp av flera nivåer.

### DSD (1 BIT)

Detta matas ut med DSD-format.

## Inställningar (fortsättning)

### DSD-lågpassfilter

Välj önskad ljudinställning.

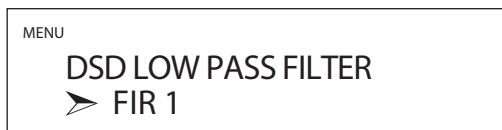

#### OFF

Lågpassfiltret är inaktiverat.

#### FIR 1

FIR-lågpassfilter typ 1

#### FIR 2

FIR-lågpassfilter typ 2

- Inställningarna FIR 1 och FIR 2 är endast effektiva under DSD-ingång och/eller när PCM DELTA SIGMA är inställd på DSD (1 BIT).

### Slå på uppspelningsfunktionen

Uppspelningen kan starta automatiskt när enheten slås på om ingångskällan är inställd på CD.



#### OFF

Uppspelningen startar inte automatiskt när enheten är påslagen.

#### ON

Uppspelningen startar automatiskt när enheten slås på.

### Blandad och slumpmässig uppspelning

Lägen för blandad och slumpmässig uppspelning kan väljas.



#### SHUFFLE PLAY

Detta spelar varje spår på skivan en gång.

- Om inte upprepning också har ställts in stoppas uppspelningen efter att alla spår på skivan har spelats upp.

#### RANDOM PLAY

Detta spelar spårerna på skivan slumpmässigt.

- Oavsett upprepningsinställning kommer uppspelningen inte att stoppas förrän stoppknappen (■) trycks in.

### Beteende för inmatning av programuppspelningsspår

Detta ställer in vad som händer när sifferknapparna används under programuppspelning.



#### PLAY LATER

Det inmatade spårnumret läggs till i slutet av programmet. Spåret som spelas fortsätter att spelas.

#### PLAY NOW

Det inmatade spårnumret läggs till i slutet av programmet och börjar spelas upp omedelbart.

## Koaxial digital utgång

Detta ställer in utgången från den digitala ljudutgångskontakten COAXIAL.



### OFF

Ingen ljudsignal kommer att matas ut från den digitala ljudutgångskontakten COAXIAL.

### ON

Ljudsignaler kommer att matas ut från den digitala ljudutgångskontakten COAXIAL.

## Optisk digital utgång

Detta ställer in utgången från den digitala ljudutgångskontakten OPTICAL.



### OFF

Ingen ljudsignal kommer att matas ut från den digitala ljudutgångskontakten OPTICAL.

### ON

Ljudsignaler kommer att matas ut från den digitala ljudutgångskontakten OPTICAL.

## Justering av vänster-högerbalansen

Justera vänster-högerbalansen.

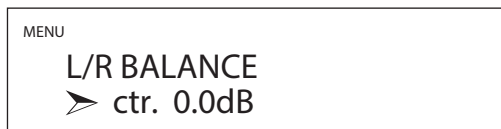

Denna inställning kan göras för varje utgång.

Detta kan ställas in från Lch 24,0 dB till Rch 24,0 dB i steg om 0,5 dB. När volymen är densamma för både vänster och höger kanal visas "ctr. 0,0dB".

## Informationsdisplay

Detta visar versionen av den inbyggda programvaran som enheten använder.



### SYSTEM

Den inbyggda programvaruversionen för mikrodataorer

### USB

Den inbyggda programvaruversionen för USB

### FPGA

Den inbyggda programvaruversionen för FPGA

### CD DRIVE

Den inbyggda programvaruversionen för CD-enheten

# Spela upp musik på en dator

## Operativsystem som stöds

Denna enhet kan anslutas via USB och användas med datorer som kör något av följande operativsystem.

Användning med andra operativsystem kan inte garanteras (från och med mars 2023).

### När du använder Mac

macOS High Sierra (10.13)

macOS Mojave (10.14)

macOS Catalina (10.15)

macOS Big Sur (11)

macOS Monterey (12)

macOS Ventura (13)

### När du använder Windows

Windows 8 (32/64-bitars)

Windows 8.1 (32/64-bitars)

Windows 10 (32/64-bitars)

Windows 11

## Installera drivrutinen

### När du använder Mac

Den här enheten kan användas med operativsystemets standard-drivrutin, så du behöver inte installera någon drivrutin.

Dock måste en dedikerad drivrutin installeras på datorn för att kunna använda Bulk Pet.

### När du använder Windows

Om du vill använda den här enheten för uppspelning av filer på en dator måste du installera den dedikerade drivrutinen på datorn.

#### VIKTIGT MEDDELANDE

Du måste installera dedikerad drivrutinsprogramvara innan du ansluter enheten till en dator med en USB-kabel.

Om du ansluter enheten till datorn via USB innan du installerar drivrutinen kommer den inte att fungera korrekt.

Beroende på kombinationen av datorns maskinvara och programvara kanske användning inte är möjlig även med ovan angivna operativsystem.

## Installera drivrutinen på en dator

Installera den dedikerade drivrutinen på datorn efter att ha laddat ner den från följande URL.

Mer information om installation och OS-inställningar finns i installationsguiden för TEAC ASIO USB DRIVER som medföljer drivrutinen.

<https://teac.jp/int/product/vrds-701/download>

## Anmärkning om överföringslägen

Denna enhet kan överföra data i Isochronous- eller Bulk Pet-läge.

De samplingsfrekvenser som kan överföras är 44,1 kHz, 48 kHz, 88,2 kHz, 96 kHz, 176,4 kHz, 192 kHz, 352,8 kHz och 384 kHz.

När den är korrekt ansluten kan du välja "TEAC USB AUDIO DEVICE" som ljudutgång från datorns operativsystem.

- Ljuddata som skickas från datorn kommer att bearbetas med enhetens klocka under dataöverföringen, vilket möjliggör minskning av jitter.

## Hämta uppspelningsprogrammet TEAC HR Audio Player

Du kan hämta Mac- och Windows-version av vårt gratisprogram TEAC HR Audio Player som stödjer uppspelning av DSD-filer från TEAC International Site.

[https://teac.jp/int/product/hr\\_audio\\_player/download](https://teac.jp/int/product/hr_audio_player/download)

## TEAC HR Audio Player – anmärkningar om inställningar

För att spela upp 22,5-MHz-DSD-inspelningar med TEAC HR Audio Player öppnar du fönstret "Configure" och ställer in "Decode mode" på "DSD native".

För att spela upp andra format än 22,5-MHz-DSD kan du välja "DSD over PCM" eller "DSD Native".

Mer information finns i "Selecting the DSD decode mode" i bruksanvisningen för TEAC HR Audio Player.

## Spela upp ljudfiler på en dator

### 1 Anslut USB-porten på baksidan av denna enhet till datorn med en USB-kabel.

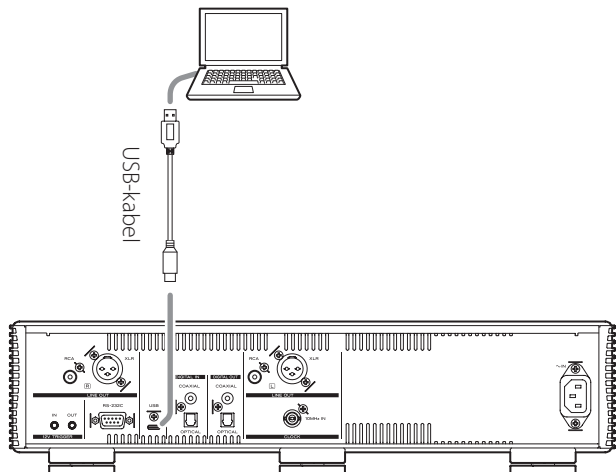

- Använd en kabel med en kontakt som passar denna enhet.

### 2 Slå på datorn.

- Kontrollera att operativsystemet har startats korrekt.

### 3 Ställ STANDBY/ON-brytaren till ON för att slå på enheten.

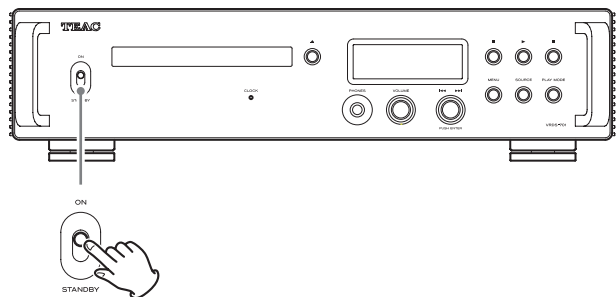

### 4 Tryck på SOURCE-knappen för att välja USB.

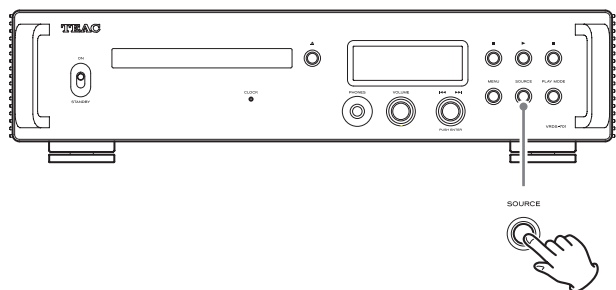

### 5 Starta uppspelning av en ljudfil på datorn.

Genom att maximera utgångsvolymen från datorn och justera utgångsvolymen från förstärkaren kan bättre ljudkvalitet uppnås.

Sänk volymen på stereoförstärkaren innan uppspelning. Därefter kan du höja den gradvis.

När du använder hörlurar anslutna till denna enhet vrider du VOLUME-ratten moturs för att sänka volymen innan du sätter på dem. Därefter kan du höja den gradvis.

- Datorn och enheten kan inte styra varandra.
- Gör inget av följande när du spelar upp ljudfiler via USB-anslutningen. Om du gör det kan det leda till att datorn inte fungerar som den ska. Stäng alltid av programmet för ljuduppspelning innan du utför någon av dessa åtgärder.
  - Drar ur USB-kabeln
  - Stänger av enheten eller sätter den i viloläge
  - Ändrar det aktuella ingångsval
- Ljud från datoranvändningen överförs också när du spelar upp ljudfiler via USB-anslutningen. Om du vill undvika dessa ljud gör du de nödvändiga inställningarna på datorn.
- Om du startar programmet för ljuduppspelning innan du ansluter den här enheten till datorn eller innan du ställer in ingången till USB, kan det hända att ljudfiler inte spelas upp korrekt. Om detta inträffar startar du om programmet för ljuduppspelning eller startar om datorn.

## MQA (Master Quality Authenticated)

MQA är en prisbelönt brittisk teknik som levererar ljudet från den ursprungliga masterinspelningen. MQA-filen är fullständigt autentiserad och är liten nog att streama eller ladda ner.

Besök [mqa.co.uk](http://mqa.co.uk) för mer information.

VRDS-701 är utrustad med MQA-teknik som låter dig spela upp MQA-ljudfiler och -streams med ljudet från den ursprungliga masterinspelningen.

”MQA” eller ”MQA.” signalerar att produkten avkodar och spelar upp en MQA-stream eller -fil och anger filens ursprung för att säkerställa att ljudet är identiskt med källmaterialet. ”MQA.” signalerar att en MQA Studio-fil spelas upp som antingen har godkänts av artisten/producenten i studion, eller som har verifierats av den som äger upphovsrätten.

- Vid MQA-avkodning av signaler från COAXIAL- eller OPTICAL-källor måste signalerna tas emot bit-perfekt. Använd den här funktionen med CLOCK SYNC inställd på OFF om inte den digitala ljudutgångsenheten och den här enheten är synkroniserade med samma externa klocka, i vilket fall CLOCK SYNC ska ställas in på ON. Om den är inställd på ON när den andra digitala utgångsenheten inte är klocksynkroniserad kan hopp och bortfall uppstå.

### Visningsexempel under MQA-uppspelning



## Underhåll

Torka bort smuts från det övre locket och andra panelytor med en mjuk duk som är lätt fuktad med ett utspätt neutralt rengöringsmedel.

Torka inte av med kemiska rengöringsdukar, thinner eller kemiska medel. Om du gör det kan du skada ytan.

 **För din säkerhet ska du dra ut nätsladden från eluttaget före rengöring.**

## Felsökning

Om du upplever problem med denna produkt kan du ta en stund för att se över följande information innan du begär service. Om denna enhet fortfarande inte fungerar korrekt bör du kontakta återförsäljaren där du köpte enheten.

### Allmänt

#### Enhetsen startar inte.

- ➔ Kontrollera att nätsladden är helt ansluten till eluttaget. Om uttaget är försett med en strömbrytare ska du kontrollera att strömbrytaren är i läget ON.
- ➔ Anslut en annan elektrisk enhet till uttaget för att bekräfta att det levererar ström.
- ➔ Om den automatiska energisparfunktionen har satt enheten i viloläge trycker du på STANDBY/ON-knappen på fjärrkontrollen för att slå på den igen.

#### Enhetsen stängs av automatiskt.

- ➔ Detta sker eftersom den automatiska energisparfunktionen har stängt av enheten. Ställ STANDBY/ON-brytaren på STANDBY en gång och ställ den sedan på ON igen. Ändra inställningen för automatisk energibesparing vid behov (sida 129).

#### Fjärrkontrollen fungerar inte.

- ➔ Slå på huvudenheten (sida 120).
- ➔ Om batterierna är slut ska du byta ut båda mot nya (sida 113).
- ➔ Fjärrkontrollen kommer inte att fungera om det finns hinder mellan den och huvudenheten. Rikta fjärrkontrollen mot framsidan av enheten från ett avstånd som är mindre än ca 7 m (sida 113).

#### En TV eller annan enhet fungerar inte korrekt.

- ➔ Användningen av den här enhetens fjärrkontroll kan leda till att vissa TV-apparater och andra enheter med trådlösa fjärrkontrollfunktioner fungerar felaktigt.

#### Det hörs ett surrande ljud.

- ➔ Om en anslutningskabel ligger nära en nätsladd, en lysrörslampa eller en liknande orsak till störningar ska du öka avståndet mellan dem så mycket som möjligt.

#### Inget ljud hörs.

- ➔ Om en stereoförstärkare är ansluten till denna enhet justerar du volymen.
- ➔ Om du använder hörlurar anslutna till denna enhet använder du VOLUME-ratten för att justera volymen.
- ➔ Använd SOURCE-knappen för att välja ingången som är ansluten till den källa som du vill lyssna på.
- ➔ Tryck på knappen för val av analog OUTPUT på fjärrkontrollen för att välja de kontakter som matar ut analogt ljud.
- ➔ Bekräfta anslutningarna till annan utrustning.
- ➔ Enhetsen kan bara spela tvåkanaliga ljudsignaler. Se ingångssignalformaten som anges i specifikationerna för mer information om signalformat.

### **Det kommer inget ljud från ena sidan av hörlurarna.**

- ➔ Bekräfta att kontakten till hörlurarna är ordentligt insatt.

## **CD-spelare**

### **Uppspelning är inte möjlig.**

- ➔ Mata in skivan med den märkta sidan uppåt om skivan är upp och ner.
- ➔ Torka av skivan om den är smutsig.
- ➔ Om du har matat in en tom skiva ska du byta ut den mot en skiva med inspelningar.
- ➔ Beroende på skivans kvalitet och inspelningsförhållanden kan vissa CD-R/CD-RW-skivor inte spelas upp.
- ➔ Den här enheten kan inte spela upp icke färdigställda CD-R/CD-RW-skivor.

### **Ljudet hoppar.**

- ➔ Vibrationer får ljudet att hoppa. Placera denna enhet på en stabil plats.
- ➔ Torka av skivan om den är smutsig.
- ➔ Använd inte skivor som är repade eller spruckna.

## **Klocksynchronisering**

### **CLOCK-indikatorn slutar inte blinka.**

- ➔ Ställ in klocksynchronisering till OFF när du inte använder den.
- ➔ En klocksignal som enheten inte kan synkroniseras med kan ha matats in. Kontrollera anslutningarna för klocksynchroniseringskontakterna och inställningarna för de anslutna enheterna.

## **Anslutningar med en dator**

### **Datorn känner inte igen denna enhet.**

- ➔ Se sida 132 för information om vilka operativsystem som stöds. Användning med operativsystem som inte stöds kan inte garanteras.

### **Brus uppstår.**

- ➔ Om du startar andra program under uppspelning av en ljudfil kan det avbryta uppspelningen eller orsaka brus. Starta inte andra program under uppspelning.
- ➔ När enheten är ansluten till en dator via en USB-hubb, till exempel, kan brus höras. Om detta inträffar ska du ansluta enheten direkt till datorn.

### **Ljudfiler kan inte spelas upp.**

- ➔ Anslut den här enheten till datorn och ställ in enhetens ingång till USB innan du startar programmet för ljuduppspelning.  
Om du ansluter den här enheten till datorn eller ställer in dess ingång till USB efter att ha startat programmet för ljuduppspelning kan det hända att ljudfiler inte spelas upp korrekt.

### **Uppspelningen slutade fungera.**

- ➔ Kontrollera inställningen för ljudutmatningsenheten i datorns operativsystem. Försök att ta bort drivrutinen och installera om den. Mer information finns i installationsguiden för TEAC ASIO USB DRIVER som medföljer drivrutinen.

Eftersom denna enhet använder en mikrocontroller kan externt brus och andra störningar leda till att enheten inte fungerar. Om detta händer ska du koppla från nätsladden, vänta lite och sedan slå på enheten igen och börja om på nytt med användningen.

### **Anmärkning om kondens**

Om enheten tas in från en kall utomhusmiljö till ett varmt rum, eller om elementet just har satts igång i rummet där den är placerad, kan det till exempel uppstå kondens på driftdelar eller objektivet, vilket kan leda till felaktig drift. Låt produkten vara kvar och vänta i en till två timmar om detta inträffar. Detta bör möjliggöra normal uppspelning.

## Felsökning (fortsättning)

### Återställa fabriksinställningar

- 1** Samtidigt som du håller MENU-knappen intryckt ställer du in STANDBY/ON-brytaren till ON.

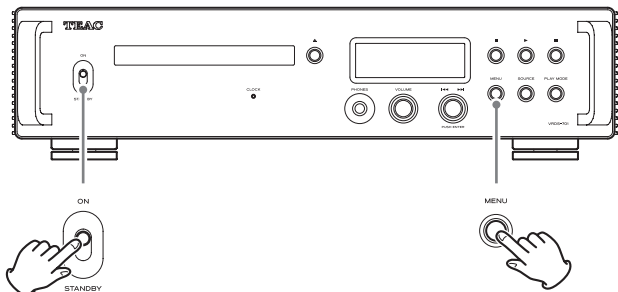

- 2** Släpp MENU-knappen när meddelandet "FACTORY RESET" visas.



- 3** Vrid hoppa-ratten (|◀◀/▶▶|).



Skärmen med uppspelningskällan visas efter att återställningen slutförs.

Visningsexempel

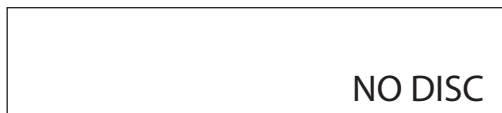

#### OBS

- Sätt inte enheten i viloläge förrän skärmen med uppspelningskällan visas.
  - Den här åtgärden återställer alla inställningar till fabriksinställningarna.
- Fabriksinställningarna är de inställningsvärden som visas på skärmbilderna som används i förklaringarna i denna bruksanvisning.

## Specifikationer

### Skivtyper som kan spelas upp

Audio CD, CD (inklusive CD-R och CD-RW)

- CD-skivor på 8 cm stöds inte.

### Analoga ljudutgångar

Kontakter.....XLR-kontakter x 1 par (L/R)  
RCA-kontakter x (1 par L/R)

Utgångsimpedans..... XLR: 220 Ω  
RCA: 180 Ω

Maximal utgångsnivå (1 kHz/full skala, i 10 kΩ)

FIXED 0dB ..... XLR/RCA: 2,0 Vrms

FIXED +6dB ..... XLR/RCA: 4,0 Vrms

VARIABLE..... XLR: 12 Vrms

RCA: 6 Vrms

Frekvensrespons\*..... 5 Hz–80 kHz (+1 dB/–6 dB)

S/N-förhållande\*..... 108 dB (A-vikt, 1 kHz)

Förvrängning\*..... 0,002 % (1 kHz, LPF: 20 Hz–20 kHz)

\*Mätförhållanden

Insignal: 192 kHz 24-bitars PCM

Mätutgång: RCA

DSD-lågpassfilter: FIR 1

### Hörlursutgång

Kontakt..... Standardstereokontakt 6,3 mm x 1

Praktisk maximal effekt..... 500 mW + 500 mW (till 32 Ω)

Tillämplig lastimpedans..... 16–600 Ω



## Digitala ljudingångar

USB .....	1 (typ C-port, USB 2.0 eller högre)
Ingångssignalformat	
Linjär PCM .....	44,1 kHz, 48 kHz, 88,2 kHz, 96 kHz, 176,4 kHz, 192 kHz, 352,8 kHz, 384 kHz 16-bitars, 24-bitars, 32-bitars
DSD.....	2,8 MHz, 5,6 MHz, 11,2 MHz, 22,5 MHz
COAXIAL digital.....	1
Ingångsnivå .....	0,5 Vpp
Ingångsimpedans .....	75 Ω
Ingångssignalformat	
Linjär PCM	
32 kHz, 44,1 kHz, 48 kHz, 88,2 kHz, 96 kHz, 176,4 kHz, 192 kHz	16-bitars, 24-bitars
DSD.....	2,8 MHz (stöds med hjälp av 176,4kHz/24-bitars DoP-överföring)
OPTICAL digital.....	1
Ingångsnivå .....	-24,0 dBm till -14,5 dBm topp
Ingångssignalformat	
Linjär PCM	
32 kHz, 44,1 kHz, 48 kHz, 88,2 kHz, 96 kHz, 176,4 kHz, 192 kHz	16-bitars, 24-bitars
DSD.....	2,8 MHz (stöds med hjälp av 176,4kHz/24-bitars DoP-överföring)

## Klocksynchroniseringsingång

Kontakt.....	BNC
Ingångssamlingsfrekvens.....	10 MHz
Ingångsimpedans .....	50 Ω
Ingångsnivå .....	Rektangelvåg: motsvarande TTL-nivåer Sinusvåg: 0,5 till 1,0 Vrms

## Digitala ljudutgångar

COAXIAL digital.....	1
Utgångsnivå .....	0,5 Vpp
Utgångsimpedans.....	75 Ω
OPTICAL digital.....	1
TOS (JEITA RC5720C)	

## Extern styrning

Triggeringång (12V TRIGGER IN).....	1 (3,5 mm mono-minikontakt)
Ingångsnivå.....	12 V, 1 mA
Triggerutgång (12V TRIGGER OUT).....	1 (3,5 mm mono-minikontakt)
Utgångsnivå.....	12 V
Maximal strömförsörjning .....	100 mA

## Allmänt

Strömförsörjning	
Modell för Europa .....	AC 220–240 V, 50/60 Hz
Modell för USA/Kanada.....	AC 120 V, 60 Hz
Effektförbrukning.....	40 W
Strömförbrukning i viloläge.....	0,4 W (i viloläge)
Yttre mått (B × H × D, inklusive utskjutande delar)	444 × 111 × 333 mm
Vikt.....	11,1 kg
Driftstemperaturområde.....	+5 °C till +35 °C
Luftfuktighetsområde vid drift ...	5 % till 85 % (ingen kondensation)
Förvaringstemperaturområde.....	-20 °C till +55 °C

## Medföljande tillbehör

Nätsladd × 1
Fjärrkontroll (RC-1338) × 1
Batterier till fjärrkontrollen (AAA) × 2
Dynor till fötterna × 3
Bruksanvisning (detta dokument) × 1
● Se sida 138 för information om garantin.

- Specifikationerna och utseendet kan ändras utan vidare förvarning.
- Vikt och mått är ungefärliga.
- Illustrationerna i denna bruksanvisning kan skilja sig något från produktionsmodellerna.

# WARRANTY/GARANTIE/GARANTÍA

---

## Europe/Europa

This product is subject to the legal warranty regulations of the country of purchase. In case of a defect or a problem, please contact the dealer where you bought the product.

Dieses Gerät unterliegt den gesetzlichen Gewährleistungsbestimmungen des Landes, in dem es erworben wurde. Bitte wenden Sie sich im Gewährleistungsfall an den Händler, bei dem sie das Gerät erworben haben.

Questo apparecchio è conforme alle norme sulla garanzia vigenti nel rispettivo Paese in cui esso è stato acquistato. Si prega di rivolgersi al proprio commerciante, presso il quale è stato acquistato l'apparecchio, nel caso in cui si voglia richiedere una prestazione in garanzia.

Dit product valt onder de wettelijke garantievoorschriften van het land waar het is aangeschaft. Neem bij een defect of probleem contact op met de leverancier waar u het product heeft gekocht.

För denna produkt gäller det lagliga garantireglerna av landet där köpet gjordes. Vid fel eller problem kontakta vänligen återförsäljaren, där du köpte produkten.

## In countries/regions other than the USA, Canada and Europe

This warranty gives you specific legal rights, and you may also have other rights that vary by country, state or province.

If you have a warranty claim or request, please contact the dealer where you bought the product.

该保证书赋予了顾客特定的合法权利,并且因国家,州或省等地区的不同,顾客可能拥有其他权利。如需申请或要求保修,请与购买本产品的销售店进行联系。



# TEAC

---

TEAC CORPORATION

1-47 Ochiai, Tama-shi, Tokyo 206-8530, Japan  
<https://teac.jp/int/>

---

This product has a serial number located on the rear panel. Please write it here and retain this for your records.

Model name: VRDS-701      Serial number: \_\_\_\_\_